

Therapy Support Suite (TSS)



Användarhandbok

Programvaruversion: 1.9

Revision: 3/11.22

Art. nr.: F50010247



Innehållsförteckning

1 Viktig information.....	10
1.1 Viktig information om användarhandboken	10
1.1.1 Varningarnas betydelse	10
1.1.2 Noteringarnas betydelse	11
1.1.3 Tipsens betydelse	11
1.2 Avsett ändamål och relaterade definitioner	11
1.2.1 Avsett ändamål.....	11
1.2.2 Medicinsk indikation.....	11
1.2.3 Avsedd patientpopulation.....	11
1.2.4 Avsedd användargrupp och avsedd miljö.....	11
1.2.5 Kontraindikationer.....	11
1.2.6 Biverkningar.....	11
1.3 Viktiga instruktioner om användningen	12
1.3.1 Vid särskilda situationer	12
1.3.2 Interaktioner med andra system.....	12
1.4 Systemkrav	13
1.4.1 IT-miljö.....	13
1.5 Den ansvariga organisationens skyldigheter	14
1.6 Användarens ansvar	14
1.6.1 Operationer	15
1.6.2 Refererade dokument	15
1.7 Ansvarsfriskrivning	16
1.8 Garanti.....	16
1.9 CE-märkning	16
1.10 Certifikat	16
1.11 SVHC (REACH).....	17
1.12 Hjälp och support	17
1.12.1 Tillverkaren	17
1.12.2 Service	17
1.13 Identifikationsetikett.....	18
1.14 Symboler.....	19
1.15 Den allmänna dataskyddsförordningen (General Data Protection Regulation (GDPR))	19
1.15.1 Känsliga data som behandlas av Therapy Support Suite.....	20
1.15.2 Användarämnen och specifika funktioner	20
2 Installation och idrifttagning	22

3 Allmän programanvändning	23
3.1 Starta och avsluta programmet.....	23
3.2 Fönsterutformning	24
3.3 Fönstrets knappar.....	28
3.4 Flikar	29
3.5 Knappar i programmet	30
3.6 Informationssymboler som används i programmet.....	38
3.7 Inmatningsfält och hur man använder dem	40
4 Sökfält	43
4.1 Starta en sökning	43
4.2 Tolka resultaten.....	44
5 Anpassa vyn	46
5.1 Anpassning av en pivot vy	46
5.2 Anpassning av en standardvy	47
6 Användarhantering.....	48
7 Suite-meny.....	49
7.1 Suite-meny användarhantering.....	49
7.1.1 Aktivering av roller	49
7.1.2 Användarprofil.....	50
7.2 Patientkortläsare	51
8 Användare	53
8.1 Meddelandesystem	53
8.1.1 Användarens inkorg.....	53
8.2 Meddelanden	54
8.2.1 Skapa ett nytt meddelande	54
8.2.2 Skriva ut ett meddelande	57
8.2.3 Patientinbox.....	57
8.3 Uppgifter.....	58
8.3.1 Skapa en ny uppgift	58
8.3.2 Välja uppgift för den valda patienten.....	59
9 Patienter	60
9.1 Välja en patient.....	60
9.2 Grunddata.....	62
9.2.1 Patientsammanfattning.....	62
9.2.2 Behandlingsöversikt	72
9.2.3 Administrativa data	73

9.2.4 Medicinska data.....	74
9.2.5 Sjukhusinläggningar.....	76
9.2.6 Patientstatus.....	80
9.2.7 Medicinsk ordination.....	90
9.2.8 Patientagenda.....	94
9.3 HD.....	98
9.3.1 Kärlaccess.....	98
9.3.2 Behandlingsordination.....	101
9.3.3 Checklista.....	122
9.3.4 Behandlingsschemalägningsplan.....	123
9.3.5 Farmakologisk ordination.....	134
9.3.6 Meddelanden.....	172
9.3.7 HD-behandlingar.....	176
9.3.8 HD-enkät.....	194
9.4 Laboratorier.....	195
9.4.1 Labbtest.....	195
9.4.2 Labbdata.....	200
9.4.3 Labbtetschema.....	203
9.5 Medicinska data.....	209
9.5.1 Klinisk dagbok.....	209
9.5.2 Allergier.....	210
9.5.3 Vaccinationer.....	211
9.5.4 Familjehistorik.....	213
9.5.5 Transfusionslista.....	214
9.5.6 Komorbiditet.....	215
9.5.7 Specialistundersökning.....	215
9.5.8 Diagnostiska tester.....	217
9.5.9 Självständighet.....	220
9.5.10 Konsultationsbesök.....	221
9.5.11 Patientanamnes.....	233
9.5.12 Amputationer.....	237
10 Patientöverföring offline.....	240
10.1 Källklinik - export.....	241
10.2 Destinationsklinik – Ladda ned importfiler.....	243
10.3 Destinationsklinik - Datakontroll.....	245
10.3.1 Starta kontrollproceduren.....	246

10.3.2 Beskrivning av grafikgränssnittet	246
10.3.3 Basdata	250
10.3.4 Patientdata	251
10.3.5 Åtgärder och aktuella statusar	252
10.3.6 Tabeller med gränssnitt påverkas av ändringar i åtgärder.....	254
10.3.7 Spara och laddar ned förlopp	257
10.4 Destinationsklinik - Importera data.....	257
10.5 Destinationsklinik - Granskning av patientdata och bekräftelsefasför import	257
10.5.1 "Brutna" länkar.....	259
10.5.2 Bekräftelse av importen	260
11 Dialysklinik – kliniknamn.....	261
11.1 Skapa en ny patient	261
11.2 Allmän information.....	262
11.3 Hemsida	263
11.4 Klinikens schemaläggare	264
11.4.1 Schemaläggning.....	264
11.4.2 Ändra behandlingsschema	265
11.4.3 HD-behandlingar.....	268
11.5 Schemaläggare för PD-behandling	269
11.5.1 Ändra behandlingsschema	270
11.5.2 Skapa PD-behandlingar	271
11.5.3 Radera PD-behandlingar.....	271
11.6 Resursschemaläggaren	272
11.7 Patientöverföringar	273
11.7.1 Skapa en Ny överföring	274
11.8 Dagens konsultationsbesök.....	275
11.9 Avsluta behandlingar.....	276
11.10 Hantera patientgrupper	279
11.10.1 Skapa en ny patientgrupp.....	279
11.11 Hantera HD-enkät för alla behandlingssökningar	280
11.12 Hantera HD-enkäter för sökning av enstaka behandling	280
11.13 Schemalagda undersökningar	281
11.14 Patientsammanfogning	282
11.14.1 Sammanfogningskrav	282
11.14.2 Starta sammanfogningen	283
11.14.3 Sammanfogningsdetaljer.....	285

11.14.4 Slutför sammanfogningen	288
11.14.5 Patientstatus.....	288
11.14.6 Multikliniksammanslagningar.....	289
11.14.7 Flödesschema	291
12 Rapportering.....	292
12.1 Rapporter.....	292
12.2 Dynamisk utskriftsrapport.....	294
12.3 Skriva ut ordinationer för patientgrupper	295
13 Klinikens masterdata	296
13.1 Baskonfiguration.....	297
13.1.1 Konfigurationsparametrar	297
13.2 Klinikens masterdata	297
13.2.1 Skift	297
13.2.2 Skiftgrupper	298
13.2.3 Klinikavdelningar	299
13.2.4 Klinikrum.....	300
13.2.5 Behandlingsställen.....	301
13.2.6 Lista över dialysmaskiner.....	303
13.2.7 Desinfektion av dialysmaskin	304
13.2.8 Klinikpersonal	304
13.2.9 Externa kirurger	305
13.2.10 Husläkare	305
13.2.11 Avdelningar.....	305
13.3 Kategorier och listinställningar.....	306
13.3.1 Händelsekatalog	306
13.3.2 Transportkategorier.....	306
13.3.3 Transport	306
13.3.4 Klinisk dagbokskategori	306
13.3.5 Kliniskt läkemedel.....	307
13.3.6 Katalog över kliniska läkemedel	307
13.3.7 Batchmappning.....	308
13.3.8 Användaråtgärder.....	308
13.3.9 Beroendenivå.....	308
13.3.10 Behandlingsutbildning.....	308
13.3.11 Mobilitetshjälpmedel	309
13.4 Huskataloginställningar	309

13.4.1 Katalog över kliniska läkemedel	309
13.4.2 Huskatalog, förbrukningsartiklar	309
14 Säkerhetsshantering	310
14.1 Loggning	310
14.1.1 Rapportera loggning	313
14.2 Journal	314
15 Användaraktivitet	315
15.1 Användarstatus	315
15.2 Användaraktivitet	316
16 Tillvalsmodul: Multiklinikhantering	317
16.1 Hanteringsmodul för ägarenhet	317
16.2 Multiklinikfunktioner	317
17 Tillvalsmodul: integrationstjänster	318
17.1 Gränssnitt mot informationssystem för sjukhus (HIS)	318
17.2 Inskrivning av importerade patienter	319
17.3 Sjukhusinläggningar	320
18 Tillvalsmodul: analys och rapporter (query builder)	321
18.1 Query builder	321
18.1.1 Lista över sökfrågefält	323
18.1.2 Sökfrågans egenskaper	324
18.1.3 Utdatavärden	324
18.1.4 Område för att skapa filter	327
18.1.5 Område för parameterdefiniering	331
18.1.6 Specialfunktioner	332
18.1.7 Knappar	334
18.1.8 Sökfrågepublicering	339
18.1.9 Ta bort en fråga	345
18.1.10 Användning av sökfrågor som skapats av TSS	346
18.1.11 Extrahering av data för specifik dialysklinik	349
18.1.12 Använd nålvyer som sökfält för ordinationer/behandlings	350
19 Tillvalsmodul: PD	351
19.1 Peritonealdialys	351
19.1.1 PD-access	351
19.1.2 PD-ordination	352
19.1.3 Schemaläggare för PD-behandling	360
19.1.4 Granskning	361

19.1.5 Hembesök	362
19.1.6 PD-behandlingar	363
19.1.7 Peritonit	364
19.1.8 Tunneleringens exit site	365
19.1.9 Självständighet och näring	366
19.1.10 PET (peritonealt utjämningsstest)	369
19.2 PD laboratorier	370
19.2.1 Dialysdos	370
19.2.2 Snabbt peritonealt equilibration test (snabbt PET)	370
19.3 Funktionsändringar för gränssnittet TSS-PatientOnLine	371
19.3.1 Patientsystem	371
19.3.2 PD-ordination	372
19.3.3 QA-test	373
19.3.4 BCM-data	373
19.3.5 Behandlingsresultat	374
20 Tillvalsmodul: transplantationer	375
20.1 Transplantation – Patientsektion	375
20.1.1 Väntelista	375
20.1.2 Transplantation	380
20.2 Transplantationer – Klinisk sektion	386
20.2.1 Donatordata	386
20.2.2 Klinikväntelista	391
21 Tillvalsmodul: Eurotransplant	393
21.1 Eurotransplant data	393
21.1.1 Översikt av administrativa transplantationsuppgifter	393
21.1.2 Transplantation patienthistorik summering	399
21.1.3 Transplantationsundersökningar	400
22 Bilaga	402
22.1 Ändra sessionsordination för Therapy Monitor	402

1 VIKTIG INFORMATION

1.1 VIKTIG INFORMATION OM ANVÄNDARHANDBOKEN

Identifiering Dokumentet kan identifieras med följande information på titelsidan och på etiketterna (allt efter behov):

- tillämpningsprogrammets programvaruversion
- Användarmanual utgåva

Sididentifiering Varje sidfot innehåller sida, dokument och sektionsnummer.

Information om utgåvan Information om utgåvan, t.ex. 4/06.11, hänvisar till: fjärde utgåvan, Juni 2011.

Illustrationer Illustrationerna som används i dokumenten (t.ex. skärmdumpar, foton o.s.v.) kan skilja sig från originalet om detta inte är relevant för en korrekt funktion.

Instruktionernas betydelse Denna användarmanual ingår i den bifogade dokumentationen och är därmed en del av programvaran. Den innehåller information som är nödvändig för att använda systemet. Användarmanualen är avsedd för initial förståelse och referens. Innan den ansvariga organisationen kan börja använda systemet, ska personen som ansvarar för driften ha instruerats av tillverkaren och måste vara väl förtrogen med innehållet i användarhandboken. Programvaran ska endast användas av personer som kan styrka att de har fått instruktioner om dess korrekta användning och hantering.

Ändringar Ändringar i det tekniska dokumentet ges ut som nya upplagor eller tillägg. Generellt sett kan det här dokumentet ändras utan föregående meddelande.

Kopiering Kopiering, även delvis, är endast tillåten efter skriftligt medgivande.

1.1.1 VARNINGARNAS BETYDELSE



Varning

Risktyper och orsaker

Möjliga konsekvenser av riskexponering och åtgärder för att undvika dem.

Varnar användaren om att underlåtenhet att följa varningar kan leda till personskada.

Varningar kan avvika från ovanstående modell i följande fall:

- Om en varning beskriver flera risker
- Om en specifik risk inte kan beskrivas

1.1.2 NOTERINGARNAS BETYDELSE



Notering

Informerar användaren om att underlåtenhet att följa stegen som beskrivs kan leda till att den specifika funktionen inte utförs på rätt sätt, inte utförs alls eller inte leder till önskad effekt.

1.1.3 TIPSENS BETYDELSE



Tips

Användbar information för bättre programvaruhantering.

1.2 AVSETT ÄNDAMÅL OCH RELATERADE DEFINITIONER

Therapy Support Suite är ett klient-server programvarusystem som hjälper vårdpersonal (läkare och sjuksköterskor) och paramedicinsk personal (tekniker och administratörer) att hantera dialyskliniker.

1.2.1 AVSETT ÄNDAMÅL

Beräkning av dialysdos och visning av behandlingsdata.

1.2.2 MEDICINSK INDIKATION

Njursvikt som kräver njurersättningsbehandling.

1.2.3 AVSEDD PATIENTPOPULATION

Inga restriktioner för patienter förväntas om inte de anslutna (medicinska) enheterna är föremål för begränsningar.

Standardanvändningen av Therapy Support Suite är på sjukhus; öppenvård är dock inte uteslutet.

1.2.4 AVSEDD ANVÄNDARGRUPP OCH AVSEDD MILJÖ

Systemet kommer att användas av läkare, sjuksköterskor, samt av administrativ och teknisk personal. Therapy Support Suite är inte avsett för användning av patienter. Systemet, som t.ex. klient-serverprogramvara, kan användas i alla inställningar där kompatibel hårdvara kan användas; det används vanligtvis på en dator/arbetsstationer i kliniska miljöer.

1.2.5 KONTRAINIKATIONER

Inga.

1.2.6 BIVERKNINGAR

Inga.

1.3 VIKTIGA INSTRUKTIONER OM ANVÄNDNINGEN

Om verifieringen av patientdata påvisar en avvikelse mellan parametrar som föreskrivits av läkaren och de som visas av dialyssystemet, måste användaren kontrollera och korrigera systemets standardinställningar innan behandlingen påbörjas. Maskininställningarna som visas måste jämföras med ordinationerna som föreskrivits av läkaren.

Programvaran får endast installeras, hanteras och användas av personer med lämplig utbildning, kunskap och erfarenhet.

Installationer, förlängningar, justeringar eller reparationer får endast utföras av tillverkaren eller personer som auktoriserats av denne.



Varning

Klinikens personal eller tekniska support måste vidta nödvändiga försiktighetsåtgärder och åtgärder för att säkerställa hårdvarans och mjukvarans tillförlitlighet.



Varning

Datahantering är chefens ansvar.

För att eliminera risken för att fel värden matas in, måste användaren alltid kontrollera att de inmatade uppgifterna är korrekta. Användaren måste se till att värden som läses tillbaka efter att ha skickats till servern motsvara den angivna informationen.

Dataförlust kan inte uteslutas.

1.3.1 VID SÄRSKILDA SITUATIONER

Under ogynnsamma förhållanden, till exempel efter en frånkopplad nätverksanslutning till servern eller efter programkraschar, kan avvikelser mellan data på servern och datan i klientprogrammet förekomma. I detta fall rekommenderas att programmet stängs och startas om.



Varning

Användaren skall alltid ha tillgång till patientdata (t.ex. i skriftlig form) för varje patient.

1.3.2 INTERAKTIONER MED ANDRA SYSTEM

- Therapy Monitor
- Communication Data Link (cDL)
- Patient OnLine
- Nephrological Cockpit

1.4 SYSTEMKRAV

Therapy Support Suite kräver en fullständig installation av en FIS (Fresenius Interface Server) kommunikationsserver.

Therapy Support Suite måste installeras av auktoriserad teknisk personal.

1.4.1 IT-MILJÖ

Therapy Support Suite är en komplex klient-server-programvara som består av dialysenheter, applikationsservrar, webbservrar, databasservrar, användarens arbetsstationer och ett brett utbud av nätverksutrustning (switchar, routrar, pluggar, anslutningskablar etc.) som ska användas inom sjukhusets IT-nätverk.

Tydliga IT-krav för både hårdvara och programvara har definierats för varje komponent i detta komplexa nätverk.

Se relevant Servicemanual för ytterligare och mer detaljerad information om den IT-miljö som krävs för drift av Therapy Support Suite.

Notering

Rekommenderad klientkonfiguration är som följer:



Processor	Min.: Intel- eller AMD-processor 1GHz Föredras: Intel- eller AMD-processor Dual-Core 2GHz
RAM	Min.: 2 GB Föredras: 4 GB
Hårddisk	Min.: 100 MB för varje fönsteranvändare
Videokort	DirectX 10 överensstämmande
Skärmapplösning	Min.: 1280x1024 Föredras: 1680x1050
Nätverk	Ethernet 100/1000 MBit/s

Notering



Datorer som används i en miljö i kontakt med patienter måste överensstämma med standarden EN60601-1-1.

1.5 DEN ANSVARIGA ORGANISATIONENS SKYLDIGHETER

Den ansvariga organisationen åtar sig följande ansvar:

- Överensstämmelse med nationella eller lokala föreskrifter för installation, drift, användning och underhåll;
- Överensstämmelse med hälso- och säkerhetsföreskrifter på arbetsplatsen;
- Ständig åtkomst till användarhandboken.



Varning

IT-miljön måste underhållas och skyddas enligt definition i Servicemanualen.

1.6 ANVÄNDARENS ANSVAR

Ta hänsyn till följande när parametrar matas in. De inmatade parametrarna måste verifieras av användaren, d.v.s. användaren måste kontrollera att inställda värden är korrekta. Om det önskade värdet skiljer sig från parametrarna som visas, måste inställningen korrigeras innan funktionen aktiveras. Aktuella värden som visas måste jämföras med önskade värden.

Notering

Felrapporter



Inom EU måste användare rapportera alla allvarliga avvikelser som kan uppstå till tillverkaren. Rapporten ska göras till tillverkaren av produkten baserat på etiketten  och till den behöriga myndigheten i EU:s medlemsland där behandlingen utförs.

1.6.1 OPERATIONER



Varning

Therapy Support Suite kan bara fungera korrekt när alla hård- och programvarukrav har uppfyllts och varje komponent har installerats och konfigurerats korrekt.

Installation och konfiguration måste utföras av kvalificerad teknisk personal.

Ett hårdvaru- eller mjukvarufel kan leda till korrupcion av den behandlingsdata som visas av Therapy Support Suite. Fel i behandlingsbeslut kan göras baserat på dessa felaktiga uppgifter.

Behandlingsdata som tas emot från enheten kan inte ersätta god klinisk bedömning. Patienten och all tillgänglig data bör utvärderas av läkaren.

Krav på PC-hårdvara och mjukvara samt installations- och konfigurationsanvisningar finns tillgängliga i Servicemanualen för Therapy Support Suite.



Varning

Det rekommenderas starkt att användaren/huvudmannen krypterar datan i TSS-databasen. Om databasen inte är krypterad och någon stjälar databasfilerna kan personlig patientinformation gå förlorad.

1.6.2 REFERERADE DOKUMENT

- Therapy Monitor Användarhandbok
- TSS Servicehandbok
- Funktionshandbok för DataProtection 1.9 Plugin

1.7 ANSVARSFRISKRIVNING

Programvaran har utvecklats för de funktioner som beskrivs i användarhandboken. Tillverkaren tar inget ansvar för personskador eller andra skador och avsäger sig allt ansvar för skador på systemet och programvaran till följd av olämplig användning eller användning av olämpliga tillbehör.

Kontrollera tillbehörslistan:

- Therapy Monitor
- cDL-gränssnitt
- Patient OnLine

1.8 GARANTI

Garantiförlängning Garantins omfattning föreskrivs i respektive inköpsorder.

Produktförsäkring Köparens garantirättigheter regleras av gällande lagbestämmelser.

1.9 CE-MÄRKNING

Therapy Support Suite, version: 1.9



Fresenius Medical Care AG & Co. KGaA

Else-Kröner-Str.1

61352 Bad Homburg

Tyskland

Telefon: ++49-6172-609-0

Försäkran om överensstämmelse kan beställas på begäran.

1.10 CERTIFIKAT

De produkter som omfattas av denna tekniska dokumentation är klass IIa-medicintekniska produkter enligt standard 11 i Bilaga VII till Förordning (EU) 2017/745 (MDR).

På begäran tillhandahålls de nuvarande versionerna av CE-certifikaten av lokal support.

1.11 SVHC (REACH)

För information om SVHC, i enlighet med artikel 33 i förordning (EG) nr 1907/2006 ("REACH"), se följande sida:

www.freseniusmedicalcare.com/en/svhc



1.12 HJÄLP OCH SUPPORT

Vidarebefodra eventuell förfrågan till:

1.12.1 TILLVERKAREN

Fresenius Medical Care AG & Co. KGaA

Else-Kröner-Str.1

61352 Bad Homburg, TYSKLAND

Telefon: ++49-6172-609-0

www.fmc-ag.com

1.12.2 SERVICE

Fresenius Medical Care Deutschland GmbH

Det centraleuropeiska affärsområdet

Projektering och support Dialys-IT-system

Steinmühlstraße 24, Anbau 1

61352 Bad Homburg, TYSKLAND

Telefon: +49 6172 609-7000

Fax: +49 6172 609-7106

E-postadress: dialysis-it@fmc-ag.com

1.13 IDENTIFIKATIONSETIKETT

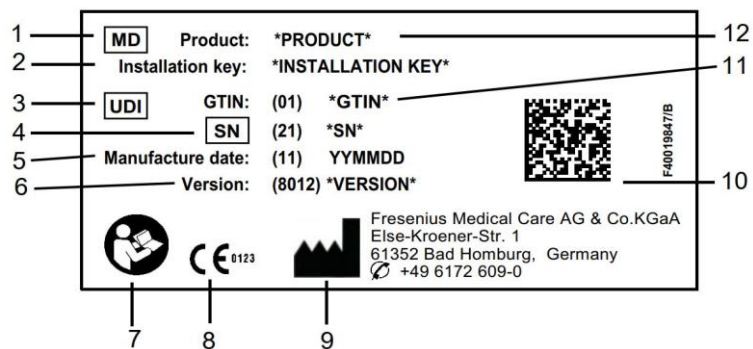

1. Medicinsk utrustning
2. Installationsnyckel
3. Unik identifiering av enheten
4. Serienummer
5. Tillverkningsdatum (programvarans konstruktionsdatum)
6. Version
7. Följ bruksanvisningen
8. EG-märkning
9. Tillverkarens adress
10. Datamatriskod med UDI-uppifter
11. Global Trade Item Number
12. Produkt

1.14 SYMBOLER

I enlighet med tillämpliga lagar och föreskrifter används följande symboler i informationsmenyn eller på identifikationsetiketten:



Se Användarhandboken



CE-märkning



Tillverkare



Serienummer



MD (medicinteknisk produkt)

1.15 DEN ALLMÄNNA DATASKYDDSFÖRORDNINGEN (GENERAL DATA PROTECTION REGULATION (GDPR))

Den allmänna dataskyddsförordningen (GDPR) är en lag som antagits i Europeiska unionen för att säkerställa säkerheten och integriteten för känsliga uppgifter.

De dedikerade funktionerna som anges nedan har implementerats i Therapy Support Suite:

- Alla känsliga patientdata i Therapy Support Suite-databasen har krypterats eller pseudonymiserats beroende på konfigurationen;
- Alla känsliga användaruppgifter i FME User Management-databasen har krypterats;
- All kommunikation mellan nedan angivna komponenter i Therapy Support Suite har krypterats:
 - TSS Client vs TSS Server;
 - TSS Server vs #400;
 - TSS Server vs #401;
 - TSS Server vs #55.
- Integriteten för all kommunikation säkerställs av specifika tekniska funktioner såsom cyklisk redundanskontroll;
- Känslig patientinformation används endast när det är absolut nödvändigt, till exempel när det är obligatoriskt och viktigt att identifiera patienten korrekt;
- Patienter kan begära en utskriven rapport över den vanligaste uppsättningen av patientinformation som behandlats under en viss tidsperiod av Therapy Support Suite. Om en patient efterfrågar en annan eller en utökad datamängd är det möjligt att generera en överenskommen rapport på förfrågan.

- Patienter kan begära att deras känsliga information anonymiseras eller tas bort från Therapy Support Suite. Detta möjliggörs av Data Protection Plugin;
- Patienter kan begära en kopia av sina personliga och kliniska uppgifter i ett datorläsbart format under en bestämd tidsperiod som sparas i Therapy Support Suite.
- Patienter kan begära att deras personuppgifter korrigeras i Therapy Support Suite;
- Therapy Support Suite loggar alla åtgärder som utförs av användare. Loggar över operationer som varje användare utför kan filtreras genom olika sökkriterier och kan visas och skrivas ut;
- Varje användarlogg registrerar inte bara all datainmatning eller radering som slutförts av användaren utan också avläsningen, vilket ger en detaljerad registrering av all information som läses, ändras eller raderas av en användare;
- Therapy Support Suite använder ett komplext system för hantering av användaråtkomst, som inkluderar användarautentisering, auktorisering, roller, behörigheter etc. Endast användare med rätt behörighet har åtkomst till vissa funktioner i Therapy Support Suite.
- Therapy Support Suite använder ett särskilt tillstånd som endast tillåter de användare som har det att redigera eller ta bort information som matats in av andra användare. Beroende på den konfigurerbara säkerhetsnivån som definierats av klienten, kommer Therapy Support Suite att kräva att användarna loggar in när programmet startar eller efter en utloggning på grund av en systemtimeout;
- Säkerhetsåtgärderna i Therapy Support Suite är konfigurerbara;
- Pseudonymisering av känslig data kan tillämpas under dataexport eller rapportgenerering.

Se DataProtection 1.9 funktionsmanual för ytterligare detaljer och information om funktionen som tillhandahålls genom denna plugin.

1.15.1 KÄNSLIGA DATA SOM BEHANDLAS AV THERAPY SUPPORT SUITE

Känslig patientdinformation (dvs. information som kan vara pseudonymiserad eller krypterad) kan definieras av användare. Therapy Support Suite definierar en initial uppsättning känsliga uppgifter, som består av en patients administrativa och kliniska data, vilka normalt identifieras som känsliga. Standardpoolen av känsliga uppgifter definieras som sådan eftersom dessa data är involverade i att identifiera patientens identitet, hans, hennes eller hans närmaste släktingar eller i att organisera transport.

Denna datauppsättning kan utökas eller reduceras genom att välja egenskaperna för de dedikerade fälten i funktionen Designer.

1.15.2 ANVÄNDARÄMNEN OCH SPECIFIKA FUNKTIONER

Som redan nämnts har Therapy Support Suite introducerat en uppsättning funktioner som säkerställer datasäkerhet och integritet, särskilt när de används tillsammans med TSS Data Protection plugin. Denna plugin möjliggör ett konfigurationsalternativ för användare som ger åtkomst till en specifik sektion i Therapy Support Suite-menyn. Genom detta aktiveras följande funktioner:

- Extrahera patientdata i ett läsbart format
- Radera patientdata fysiskt

- Anonymisera patientdata
- Extrahera och radera patientdata
- Extrahera och anonymisera patientdata
- Borttagning av känslig data från sektionen klinikpersonal om dessa anställda inte längre har behörighet att använda systemet

Se DataProtection 1.9 funktionsmanual för ytterligare detaljer och information.

Det finns ett andra specifikt alternativ (även tillgängligt utan TSS Data Protection plugin) som kan aktiveras för varje användare, som tillåter dataexport och utskrift från Therapy Support Suite.

Såsom förklaras i detalj i TSS Servicehandbok kan en användare, för vilken detta sista alternativ har aktiverats, välja en speciell funktion för datapseudonymisering i ett scenario där känsliga data kommer att vara involverade i dataexport eller rapportutskrift

2 INSTALLATION OCH IDRIFTTAGNING

Vi hänvisar till Therapy Support Suites servicehandbok för all information om Therapy Support Suites installationssteg.

3 ALLMÄN PROGRAMANVÄNDNING

Therapy Support Suite har tagits fram för det användarvänliga Windows-operativsystemet.

I detta dokument förutsätter vi att användaren har grundläggande kunskaper om Windows användning. Dessa inkluderar funktioner som att starta och avsluta Windows, starta ett program, använda musen (vänsterklicka, dubbelklicka, högerklicka), öppna, flytta och ta bort filer.

Detta kapitel beskriver de grundläggande användningsfunktionerna i Therapy Support Suite. Dessutom ges information om termer och deras betydelse i användarhandboken.

3.1 STARTA OCH AVSLUTA PROGRAMMET

Therapy Support Suite kan startas på flera sätt:



Det första sättet är att använda ikonen på skrivbordet i Windows (om möjligt): Dubbelklicka på ikonen för Therapy Support Suite eller högerklicka på ikonen och vänsterklicka sedan på Öppna.

Programmet kan även startas från Startmenyn (Start → Alla program → Fresenius Medical Care → Therapy Support Suite)

När programvaran har laddats, öppnas ett fönster som visar produktens logotyp med versionsnummer i det nedre högra hörnet.

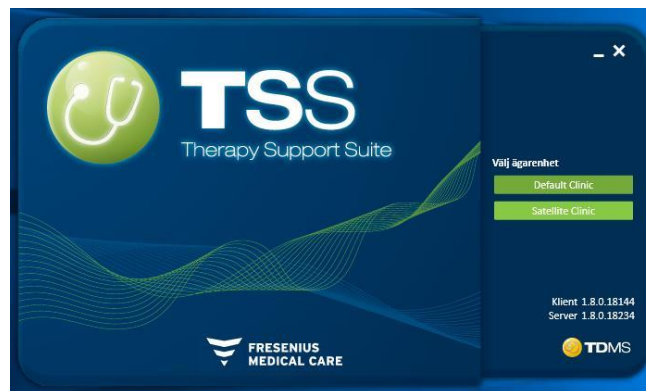

Markören placeras automatiskt i fältet för användarnamn. Ange ditt användarnamn och lösenord och klicka på åtkomstknappen. 

Om "Inloggningsassistans" valdes när tjänsten installerades, visas en lista över alla användare vars namn börjar med dessa bokstäver så fort du skriver de två första bokstäverna i användarnamnet.

Om dina uppgifter är korrekta loggas du in som en aktiv användare och tillåts arbeta med Therapy Support Suite. För ytterligare information om användarhanteringen hänvisas till Fresenius gränssnittsserverdokumentation.

3.2 FÖNSTERUTFORMNING

Therapy Support Suites programfönster är uppdelat i tre huvudområden: Övre fält, navigeringsfält och sammanfattning.

Övre fält



Från detta fält kan användaren öppna ett specifikt Therapy Support Suite-område. Den tredje fliken visar namnet på kliniken och när det finns flera kliniker kan användaren växla mellan dem utan att behöva logga in och ut varje gång. Den här sektionen visar/döljer områden beroende på användarrättigheterna för den specifika användarens konto (t.ex. ett administratörskonto ser fler alternativ än en "normal" användare).

Med Suite-knappen till vänster i denna sektion kan användaren utföra specifika åtgärder för / respektive profil (t.ex. aktivera speciella roller eller visa Therapy Support Suite-versionen).



Navigeringsfält

Den här menyn innehåller undersektioner relaterade till det allmänna området som valts i sektionsmenyn (skärmbilden nedan refererar till patientmenyn).



Patientmenyn gör det möjligt att snabbt byta patient med hjälp av fönstret "Patientlista". Detta fönster kan öppnas genom att klicka på knappen  eller trycka på **F3** på tangentbordet. Patientens foto visas som standard.

Detta kan aktiveras i rollen "Clinic Manager" genom att klicka på "Konfigurationsparametrar" och ställa in fältet "Dölj patientbilden" på "Nej".

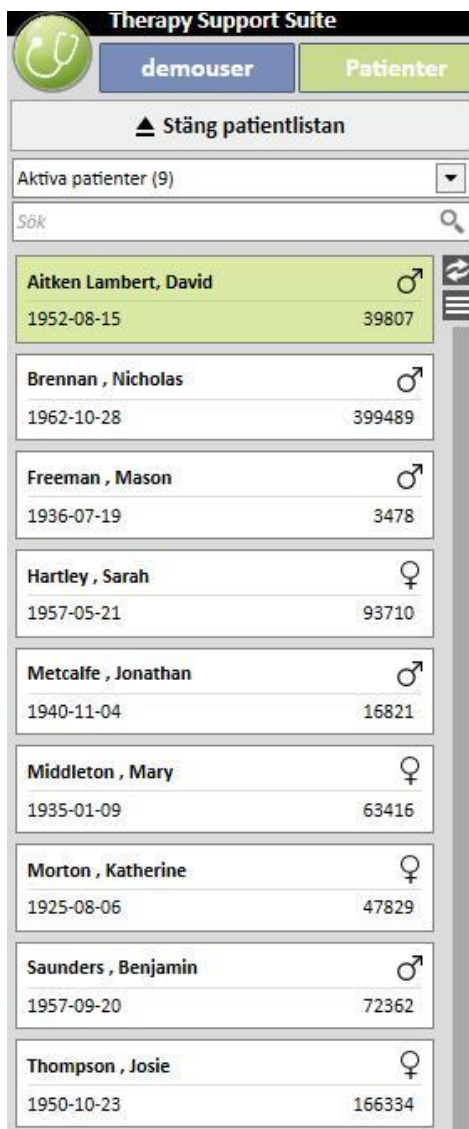

Summering

Detta fält visar detaljer över valet som har gjorts i det övre fältet/navigeringsfältet. Till exempel, om en patient har valts i patientlistan, visas hens översiktssida som standard i den här sektionen.

The screenshot displays the 'Therapy Support Suite' interface for patient David Lambert. The main window is titled 'Summering' (Summary) and shows various clinical data points and tables.

Patient Information: Aitken Lambert, David (39807) | Klinikkvartelista | Inbox

Senaste fyrtio behandlingarna (Last 40 treatments):

	20 nov 2010	18 nov 2010	16 nov 2010	13 nov 2010	11 nov 2010	09 nov 2010
Vikt före dialys (Kg)	66,80	68,20	67,40	68,30	69,20	
Vikt efter dialys (Kg)	84,10	65,20	65,20	65,20	65,40	66,40
Torrsvikt (Kg)	65,2	65,2	65,2	65,2	65,2	65,2
Viktuppgång (Kg)	1,60	3,00	2,00	1,90	4,00	
Viktuppgång, proc... (%)	2,35	4,45	2,93	2,78	5,93	
UF-volymer (ml)	2480	1900	3300	2492	3300	3127
Pre-systoliskt/dia...	142/74	167/76	173/80	162/83	156/82	152/78
Post-systoliskt/dia...	136/66	140/73	134/81	146/80	147/78	158/82
Hjärtfrekvens före... (bpm)	74	68	77	71	70	70
Hjärtfrekvens efter... (bpm)	66	74	83	88	77	76
Kritisk RBV (%)	83					
Lägst RBV (%)	98,9					
Effektiv Kt/V	1,43					
Total substitutions... (l)	17,0	37,1	28,2	35,4	33,5	30,9

Senaste tjugo labbtester (Last 20 lab tests):

	Senaste	19 okt 2010	21 sep 2010	17 aug 2010	20 jul 2010	22 jun 2010
Dialysdos Daugird...	1,47	1,47	1,37	1,39	1,49	1,42
Dialysdos likv. Kt/V	1,47	1,47	1,36	1,38	1,48	1,42
Hemoglobin (g/dl)	13,2	13,2	11,7	11,4	10,5	10,4
Natrium (mEq/l)	140,00	140,00	145,00	142,00	144,00	141,00
Kalium (mEq/l)	7,20	7,20	7,03	6,49	5,57	6,14
Bikarbonat (mEq/l)						
Totalt protein (g/dl)	6,5					6,5
Totalt kalcium (mg/dl)	9,8	9,8	9,4	11,6	10,0	9,9
Fosfat (mg/dl)	6,5	6,5	5,0	5,0	3,8	5,3
PTH (ng/l)	64			64		
Albumin (g/dl)						
C-reaktivt protein (mg/l)	5,60					5,60
ALT (GPT) (IE/l)	14		14		19	
Ferritin (µg/l)	115,5			115,5		

Right-hand side panels:

- Aktiv ledande ordination:** Ordinationsnamn: Test 1. Skapat, datum: 20 jan 2016 11:30.
- Kärlaccess:** Skapat, datum: 01 jan 1999. Typ och placering: *Överarm brakial medial - vånster*. Status: Fungerande.
- Aktiva regelbundna läkemedel:** Foscovox 12 - 0 - 32 - 0 mg Mo Ons.
- Aktiv dialysrelaterade läkemedel:** Fepilli 12ml Alla Behandling (W 1 Mo: 12 Tis: 12 Ons: 1, W 2 Mo: 10 Tis: 12 Ons: 1). Mitopep.
- Komorbidityt:** Inga data.
- Residualdiures:** Inga data.
- Sjukhusinläggningar:** Inga data.
- Patientens allergier:** 2010 Aktiv... (Nunpan). 2009 Mat, Milk.

3.3 FÖNSTRETS KNAPPAR

Namnlisten är placerad överst på skärmen och visar namnet på programmet till vänster med följande ikoner till höger:

Minimeraknappen  minimerar programmet. Denna knapp stänger inte Therapy Manager Support Suite, men den flyttar programmet till aktivitetsfältet där det kan öppnas igen med ett klick. Inga inlägg kan göras i fönster som har minimerats. Arbeten fortsätter dock i bakgrunden.

Knappen "Återställ"  minskar fönstret för Therapy Support Suite. Om Therapy Support Suite har förminskats. Klicka på knappen "Återställ" för att återgå till full fönsterstorlek.

Klicka på "Stänga"-knappen  för att avsluta Therapy Support Suite.

Rullningslist

Klicka på rullningslistan för att flytta fönstrets innehåll eller fält upp eller ner allt efter behov. Om din mus har ett mushjul är detta ett bekvämt sätt att rulla fönstret uppåt och nedåt. Om fönstret eller fältet visas i fullskärm, är rullningslistorna osynliga.

Markör

Markören (muspekaren) visas endast om en mus är installerad. Om musen flyttas, ändras muspekarens position på skärmen. Om datorn utför ett kommando, ändras muspekaren dess utseende till en väntemarkör.

Knapp

Genom att klicka på en knapp aktiveras respektive funktion omedelbart (t.ex. skapa/spara/ta bort information).

3.4 FLIKAR

Fönsterflikar

I Therapy Support Suite kan flera flikar vara öppna samtidigt. Du kan växla mellan dem genom att navigera bland fönsterflikarna. Flikarna kan stängas med stängningsikonen, förutom den sista fliken som alltid förblir synlig med avaktiverad stängningsikon.

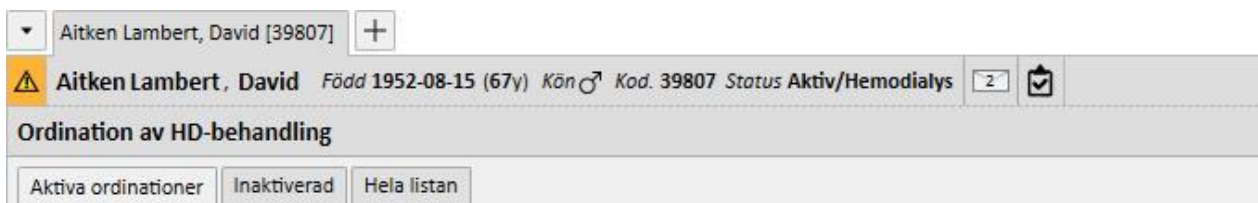





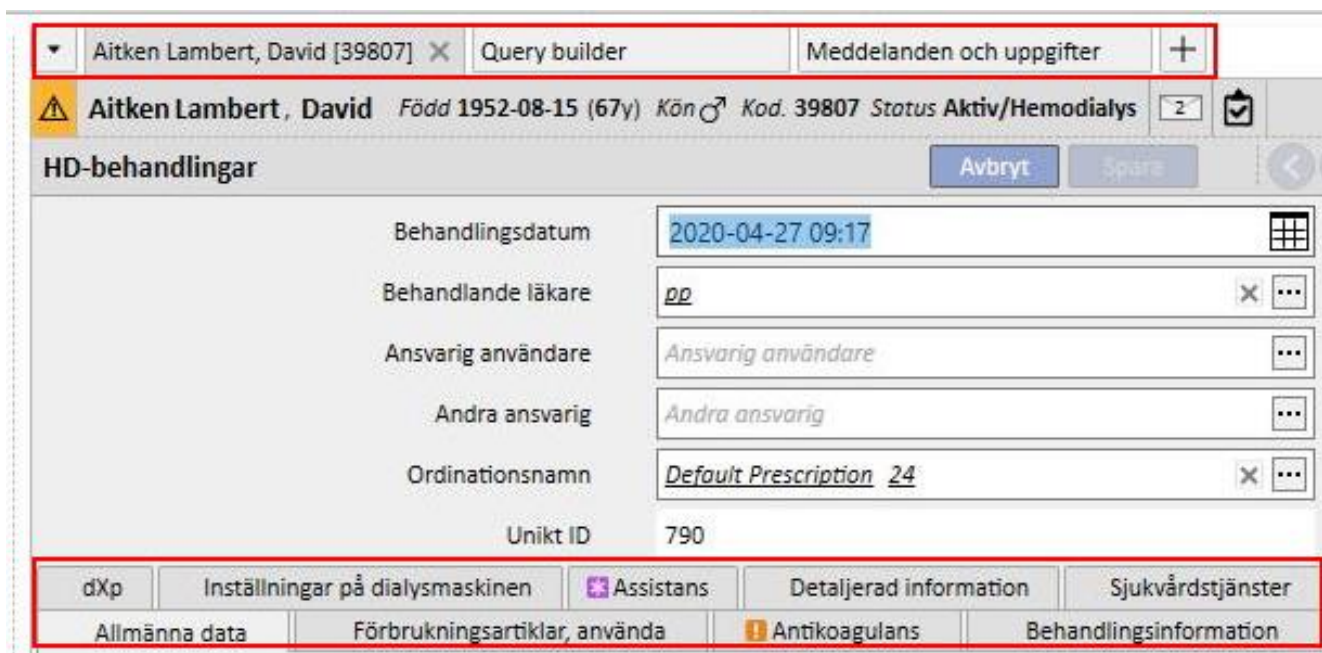





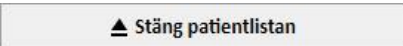

Flik











Vissa sektioner är indelade i underområden. I sådana fall kan du navigera bland dem genom att klicka på önskad flik. Se t.ex. det andra valet i skärmbilden nedan:















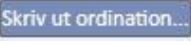

3.5 KNAPPAR I PROGRAMMET

Therapy Support Suites funktionsknappar för funktioner som används ofta. Genom att klicka på dessa knappar kan du öppna flikar eller utföra kommandon direkt.

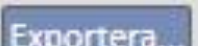

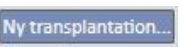









	Öppnar patientlistan
	Stänger patientlistan (eller tryck på F3)
	Backar till föregående post i en dataserie (t.ex. labbtester)
	Flyttar till nästa post i dataserien (t.ex. labbtester)
	Återgår till den ursprungliga vyn för sektionen (t.ex. när du är i ett specifikt labbtest, kan du återgå du till den fullständiga listan över labbtester genom att klicka på den här knappen)
	Skapar en ny tom fönsterflik.
	Stänger respektive fönsterflik
 	Klicka på den här knappen på patientrubrikfältet för att öppna fönstret "Patientrisker" (denna knapp visas endast för patienter med risker)
	Minimerar patientuppgifter (endast patientens namn visas och ingen ytterligare information)
	Maximerar patientuppgifter (ytterligare information visas).
	Visar data i fönstret i tabelläge
	Visar data i fönstret i diagramläge















	Visar en kalender och väljer ett specifikt datum
	Skapar en ny post i den aktuella sektionen (t.ex. dialysbehandling, labbtest)
	Tar bort en post från en samling (den här knappen kan endast användas av användare som har nödvändiga tillstånd)
	Öppnar ett pop up-fönster som länkar till en annan sektion (t.ex. för att öppna Listan över förbrukningsartiklar/Kärlåtkomst från sektionen HD-ordination). Användaren måste markera en post eller trycka på knappen Avbryt för att stänga popup-fönstret
	Stänger den aktuella sektionen utan att spara väntande ändringar
	Sparar väntande ändringar som gjorts i en sektion. Om den här knappen är "gråskuggad" går det inte att spara. Detta händer när ett obligatoriskt fält är tomt eller felaktigt, eller när det inte finns några väntande ändringar
	Låter användaren göra en kopia av aktuell sektion (t.ex. duplicera dialysordinationen).
	Öppnar och skriver ut rapporter som rör den aktuella sektionen.
	Exporterar den aktuella vyn till Excel (t.ex. labbtest, HD-behandlingar). När exporteringen är klar öppnas den nya filen automatiskt av standardprogrammet för filändelsen .xlsx (till exempel: Microsoft Excel, Open Office o.s.v.)
	Öppnar ett fönster och förbereder för att skapa ett nytt element (t.ex. farmakologisk behandling)
	Öppnar ett popup-fönster där det är möjligt att sätta ut ett Aktivt läkemedel.
	Avslutar ett Aktivt läkemedel.

	Öppnar ett popup-fönster där det är möjligt att återaktivera ett avstängt läkemedel.
	Öppnar ett popup-fönster där det är möjligt att ändra utsättningsdatum eller annullera en planerad utsättning av ett aktivt läkemedel.
	Avbryter avstängningen av ett läkemedel innan datumet för avstängningen har nåtts.
	Skapar en farmakologisk ordination som är identisk med den som just har avslutats, med undantag för start- och slutdatum.
	Öppnar popup-fönstret för förberedelse av det röda italienska NHS-ordinationsformuläret.
	Används för planering av behandlingsschemat.
	Används för att optimera planeringen av behandlingsschemat.
	Används för att ta bort alla behandlingsscheman med ett enda klick.
	Används för att skifta klinik om TSS är konfigurerad för fler än en klinik.
	Används för att öppna fönstret för att skapa donatordata direkt från administrativa data
	Används för att exportera inaktiva patienter.
	Används för att skapa en ny transplantationsväntelisteförflyttning
	Används för att skapa en ny transplantation
	Används för att visa en transplantation som redan har skapats

Lägg till fel...	Används för att registrera ett fel för en transplantation som redan har utförts
Ny	Används för att skapa en ny enhet (till exempel medicinska beställningar eller schemalagda labbtester)
Utför	Används för att utföra ett konsultationsbesök
Kom ej	Används för att markera ett schemalagt besök som ett uteblivet besök
Bekräft	Används för kvittera skapandet av en patientöverföring offline.
Importerar data...	Används för att starta dataimporten för en patientöverföring offline
Importera	Används för importera data för en patientöverföring offline
Bekräfta genomgång	Används för bekräfta data som importeras med hjälp av en patientöverföring offline
Visa importdata...	Används för att granska data som importeras med hjälp av en patientöverföring offline
Se labbprov...	Används för att visa labbtester
Avsluta behandlingar	Används för att stänga flera behandlingar, både PD eller HD
Stäng	Används för att stänga individuella behandlingar/konsultationsbesök
Öppna igen	Används för att öppna individuella behandlingar/konsultationsbesök som tidigare stängts
Skapa behandlingar från schemaläggning	Används för att skapa behandlingar för peritonealdialyspatienter direkt från klinikens schemaläggare
Radera verkliga behandlingar	Används för radera behandlingar för peritonealdialyspatienter direkt från klinikens schemaläggare

	Gör det möjligt att skapa ett nytt meddelande som ska skickas till en eller flera mottagare
	Gör det möjligt att skapa en ny uppgift som ska tilldelas till en eller flera mottagare
	Gör det möjligt att skicka ett meddelande/en uppgift efter att mottagarna och ämnet matats in
	Uppdaterar listan med meddelanden/uppgifter som visas i den relevanta tabellen
	Gör det möjligt för den aktuella användaren att boka en uppgift för honom eller sig själv
	Lägger till en ny kommentar till en uppgift
	Gör det möjligt att för den aktuella användaren att ta bort en bokad uppgift
	Stänger en uppgift med statusen "Avvisad"
	Stänger en uppgift med statusen "Slutförd"
	Förflyttar valda meddelanden/uppgifter till motsvarande sektion i arkivet
	Möjliggör att ett pop up-fönster öppnas som visar det andra saknade godkännandet för en HD-behandling om alternativet har aktiverats.
	Indikerar typ av meddelande
	Indikerar typ av schemalagt meddelande
	Indikerar typ av uppgift
	Indikerar behovet av att en mottagare måste bekräfta/avvisa ett meddelande







	Indikerar att det finns en eller flera filer bifogade till meddelandet/aktiviteten
	Indikerar att det finns ett eller flera element bifogade till meddelandet/aktiviteten
	Indikerar att en uppgift har bokats av en användare som är ansluten till TSS
	Indikerar att en uppgift har bokats av andra
	Tillåter att den medicinska dataloggen visas
	Behandling som ska administreras hemma
	Behandling som ska administreras under dialysen
	Behandling som ska administreras på begäran
	Avbruten behandling
	Indikerar att en medicinsk beställning är giltig för ej schemalagda behandlingar
	Kopierar PD-lösningen (eller volymer eller verkningstid) till nästa cykel
	Kopierar PD-lösningen (eller volymer eller verkningstid) till efterföljande cykler för samma bascykel
	Kopierar PD-lösningen (eller volymer eller verkningstid) till cykeln som motsvarar efterföljande bascykler
	Kopierar värdena i alla cykler från en bascykel till efterföljande bascykler (endast tillgänglig på den första cykeln för varje bascykel)
	Indikerar att patienten är inlagd på sjukhus

	Förstorar en bild eller ett diagram
	Visar data för en behandling som redan utförts (kan visas i klinikens schemaläggare)
	Visar data för en behandling som schemalagts för framtiden (kan visas i klinikens schemaläggare efter resurs)
	Visar konflikter mellan behandlingar (kan visas i klinikens schemaläggare efter resurs i veckovyn)
	Visar läkemedel för en schemalagd behandling (kan visas i klinikens schemaläggare)
	Visar de schemalagda labbtesterna för en schemalagd behandling (kan visas i klinikens schemaläggare)
	Visar medicinska instruktioner för en schemalagd behandling (synlig från klinikens schemaläggare)
	Väljer en bild och bifogar den till den korrelerade enheten
	Klistrar in en bild i Windows urklipp
	Uppdaterar aktuell sektion (t.ex. Klinikens schemaläggare).
	Rulla markören över den här knappen för att se förhandsvisningen av den länkade bilden
	Används för att välja kolumnerna som ska visas och deras ordning. Tillgänglig i alla sektioner.
	För markören över denna knapp för att se interaktionen mellan läkemedlet som valts för administrering och läkemedlen som redan har administrerats
	För markören över den här knappen för att se om läkemedlets aktiva substans redan har ordinerats.
	För markören över den här knappen för att se om patienten är allergisk mot den aktiva substansen.

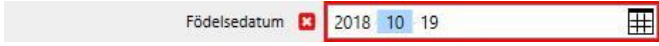
	Tar bort innehållet i ett fält (om tillämpligt).
	Visar identifieringen av användaren som har ändrat ett fält (endast synligt i sektionen Euro transplantationsdata)
	Visar datumet för den senaste ändringen, utgångsdatumet och användaren som har ändrat ett fält (endast synligt i sektionen Euro transplantationsdata)
	Används för att exkludera en undersökning från en ordinationsutskrift, med början från schemalagda undersökningar per klinik
	Används för att inkludera en undersökning på en ordinationsutskrift, med början från schemalagda undersökningar per klinik
	Med rollen "Designer" aktiverad kan användare anpassa innehållet i rullgardinsfälten
<div data-bbox="167 1108 614 1153" style="border: 1px solid gray; padding: 2px;">Dra och släpp för att lägga till ny artikel</div>	Med rollen "Designer" aktiverad går det att skapa ett nytt värde i ett rullgardinsfält.

3.6 INFORMATIONSSYMBOLER SOM ANVÄNDS I PROGRAMMET

Therapy Support Suite använder ett antal ikon- och dialogfönsterkonventioner

	<p>Rött kors: Informationen som anges är ogiltig</p>
	<p>Lila asterisk ikon: Detta fält är obligatoriskt. För att kunna spara sektionen måste giltiga data matas in</p>
	<p>Blå ikon: Den lägsta nivån av fel i Therapy Support Suite. Den varnar endast användaren att något måste kontrolleras</p>
	<p>Vissa fält indikerar en specifik måttenhet och tillåtet värdesintervall. Om data utanför det giltiga intervallet förs in varnas du om ett eventuellt fel med ett gult utropstecken</p>
	<p>En röd dialogruta varnar för ett blockeringsfel</p>
	<p>En orange dialogruta innehåller en varning.</p>
	<p>En orange linje visar att patienten är inlagd på sjukhus. Synlig i klinikens schemaläggare och i patientagendan</p>



Notering

När markören förs över någon av **informationssymbolerna** visas ett meddelande med respektive information.



Notering

Om en sektion innehåller en ogiltig värdeinformationssymbol, indikerar ett nummer i fliken ovan till upp antalet fel. Dra muspekaren över felikonen för att visa alla beskrivningar av ogiltig datafel.

Se exempel nedan.

Det finns 2 fel

Skapat, datum: 20 jan 2016 11:30 Ordinationsnamn: Test 1

Ordinerande läkare: [Läkare]

Allmänna data | Förbrukningsartiklar | Antikoagulan | Inställningar på dialysmaskinen | Kommentarer

Allmän information

Huvudordination: Ja

Ordination aktiverad: Aktiverad

Giltig från: 2016-01-20

Giltig till: yyyy-mm-dd

Ordinationsversion: 1

Unikt ID: 49

Grundläggande information

Behandlingstyp: 2. Cronic

Behandlingskategori: 1. HD - High Flux

Behandlingsvaraktighet: 04:00

Behandlingsfrekvens: 12 (Dagar/veckor (1 - 7))

Vätskeintag: [] Kg (0 - 10)

Uppskattad taravikt: aaa (Kg (0 - 300))

Torrsvikt: 65.2 Kg (10 - 299,9)

Val av kärilaccess: Fistel/ Överarm brokial medial - vänster

Senaste tillgängliga BCM-mätning (datum): []

Senaste tillgängliga normohydatiseringsvikt (BCM): []

Långsiktig målvikt: []

Mål-TAFO (vätskeöverbelastning i genomsnitt över tid): [] I (-4 - 5)

Varaktighet på förberedelse av maskinen: hh:mm

Varaktighet på maskinrengöring: hh:mm

Allergi förteckning





Datum	Allergityp	Allergityp, specifikation	Detaljer
2010	Aktiv substans	(Nunpan)	
2009	Mat		Miik





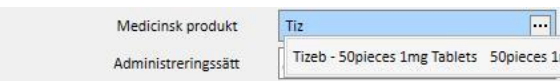
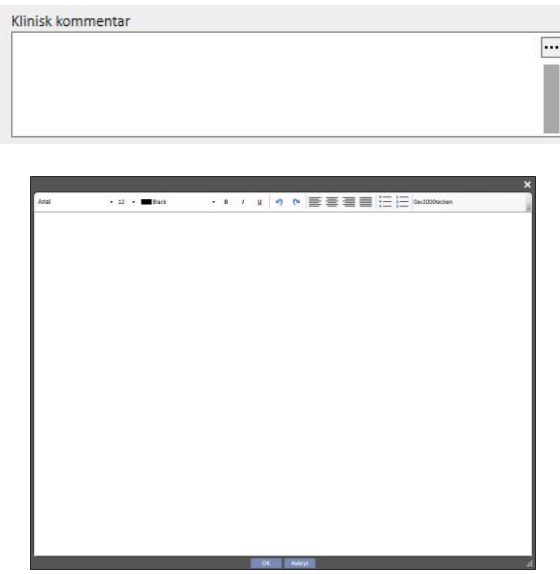

2 poster hittades

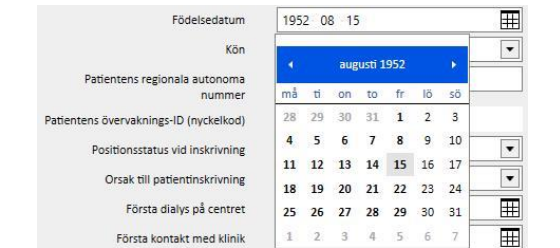

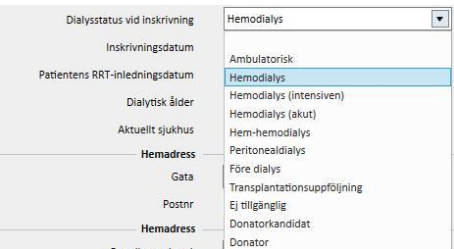
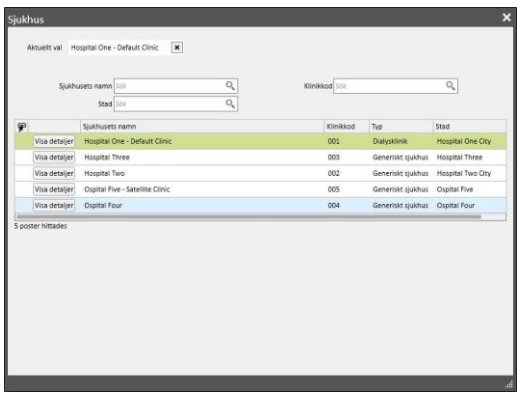

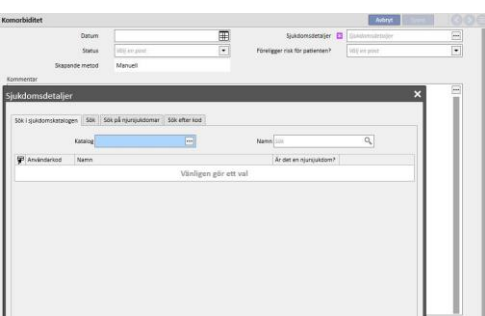
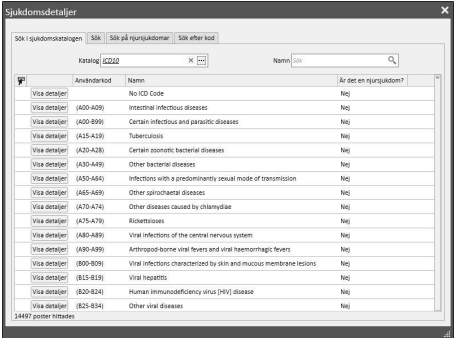

Fliken visar ikonen som är relaterad till det viktigaste felet.

3.7 INMATNINGSFÄLT OCH HUR MAN ANVÄNDER DEM

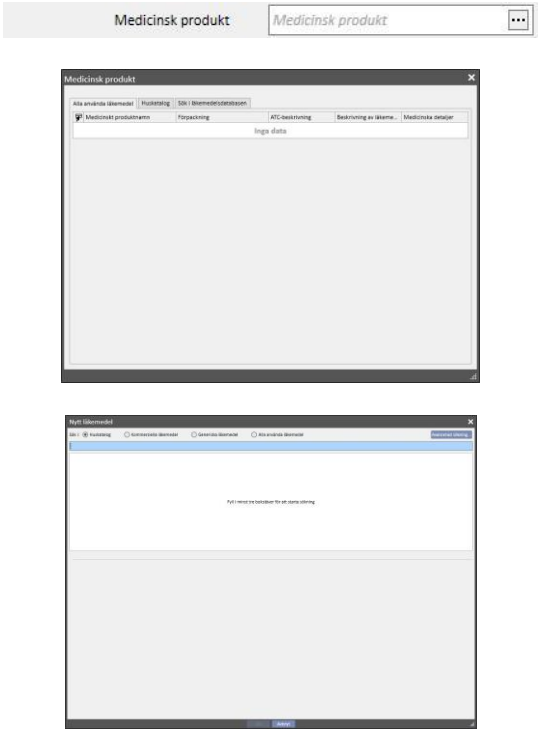
Therapy Support Suite har samma typ av inmatningsfält för inmatning av data genom hela programmet. Hur de används beror på typen av data de är avsedda att innehålla. Tabellen nedan ger en översikt över de viktigaste egenskaperna hos olika typerna av fält.

<p>Numeriskt fält</p>		<p>Nummer skrivs på tangentbordet. (Det tillåtna värdesintervallet anges i normalt)</p>
<p>Textfält</p>		<p>Direkt inmatning av fri text från tangentbordet.</p>
<p>Länk prompttextfält</p>		<p>Används för att välja ett objekt från en lista. Listan kan filtreras genom att skriva in del av söktexten.</p>
<p>Kommentarsfält</p>		<p>Direkt inmatning via tangentbordet av fri text fördelad på flera rader med möjlighet att använda textformateringsfunktioner genom att klicka på -knappen.</p>
<p>Datumfält</p>		<p>Datum kan matas in antingen via tangentbordet eller via kalenderverktyget.</p> <p>För att öppna kalendern, klicka på respektive knapp. För att stänga kalendern, klicka på respektive knapp eller klicka på datumet som du vill välja. Dagens datum är markerat.</p>

<p>Välj från en "rullgardinsmeny" eller gör ett "drop-down-val"</p>		<p>I rullgardinslistan kan användaren välja poster från en lista.</p> <p>Klicka på pilen i fältet för att öppna listan. Klicka på pilen i fältet eller välj ett värde från listan för att stänga den.</p>
<p>Användardefinierad lista</p>		<p>Klicka på -knappen för att öppna en användardefinierad lista. Användare med särskilda roller inom kliniken kan skapa eller ändra dessa anpassade listor.</p> <p>Klicka på en post för att välja ett värde och lämna listan (eller dubbelklicka på valet)</p>
<p>Multivärdesfält</p>		<p>Detta fält kan bestå av flera rader (värden). För att lägga till en ny rad, klicka på knappen.  För att ta bort en rad, klicka på knappen.  Fyll i varje rad med de värden som krävs.</p>
<p>Sjukdomsfält</p>	 	<p>Sjukdomsfält finns i alla sektioner där en sjukdom måste registreras (t.ex. njursjukdom eller annan sjukdom).</p> <p>Klicka på -knappen för att öppna sjukdomsredigeraren. Det finns tre olika sätt att söka efter en komorbiditet (en för varje flik: sök, sök på njursjukdomar och Sök efter kod).</p> <p>Ange beskrivning av sjukdomen;</p> <p>Ange njursjukdomens namn; Ange sjukdomskatalogkoden;</p> <p>Klicka på sjukdomen för att slutföra fältet korrekt</p>

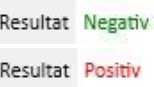
<p>Läkemedelsfält</p>		<p>Läkemedelsfält finns i de sektioner där information om läkemedel måste föras in (t.ex. sektionen för antikoagulantia).</p> <p>Klicka på -knappen för att öppna respektive popuppönster. Här finns flera alternativ för att välja ett läkemedel:</p> <p>Alla använda läkemedel; Alla läkemedel i kliniken; Alla läkemedel i Farmadati-databasen</p> <p>Läkemedelsfältsökning under administrering av en ny läkemedelsbehandling.</p>
<p>Sökfält</p>		<p>Genom att klicka på fältet eller trycka på knapparna "Ctrl+F" placeras markören i fältet. Användaren kan nu skriva text eller siffror att söka efter inuti den valda fliken.</p>
<p>Valbara fält</p>		<p>Klicka på fältet och det väljs och markeras automatiskt. Används inom månatliga schemalägningsregler</p>
<p>Radioknappfält</p>		<p>Klicka i fältet för att välja ett av de tillgängliga alternativen</p>
<p>Flervalsfält</p>		<p>Flervalsfält. Kan endast skapas från anamnessektionen</p>
<p>Fält som ändrar färg automatiskt</p>		<p>Grönt indikerar ett gynnsamt resultat och rött ett ogynnsamt (visas för närvarande endast i sektionerna för transplantation- och transplantationsväntelista).</p>

4 SÖKFÄLT

Det är möjligt att söka efter menyelement, meddelanden, patienter, enheter och datafält genom att använda sökrutan i det övre högra hörnet.

4.1 STARTA EN SÖKNING

För att starta en sökning, klicka i sökrutan eller tryck direkt på "Ctrl+F" på tangentbordet. Textsökningen genomförs endast inom den aktuella sektionen (om du är i Patientsektionen letar systemet endast efter efterfrågad text i just den sektionen).



För att söka i sektionen "Dialysenhet", klicka på den sektionen med markören.



För att starta sökningen är det nödvändigt att skriva minst två tecken i sökfältet. Efterhand som fler tecken skrivs in uppdateras sökningen och utesluter de resultat som inte längre motsvarar den begärda sökningen.









Listan över resultat kan döljas genom att klicka var som helst på skärmen utanför listan. För att se resultaten igen, börja skriv igen eller tryck på "Skicka" efter att ha klickat på sökrutan.

Texten som har skrivits in kan raderas genom att klicka på knappen längst till höger i sökrutan. Texten och sökresultaten raderas sedan.

4.2 TOLKA RESULTATEN

Resultaten som erhålls visas i sökrutan. Längst upp på listan visas ett nummer som anger antalet träffar. Varje element i listan består av:

- Symbol: Definierar typen av enhet som har hittats:
 -  Söktexten är en del av ett patientnamn;
 -  Söktexten är en del av en textrad i navigeringsmenyn;
 -  Söktexten är en del av namnet på ett enhetsfält;
 -  Söktexten är en del av ett e-postmeddelande;
 -  Söktexten är en del av en uppgift eller dess identifierare;
 -  Söktexten är en del av dataposten som kan ha olika värden;

- Text: Visar söktexten inuti sökvägen för att nå den. Söktexten visas i fetstil och azurblått.

Se ett sökexempel nedan.

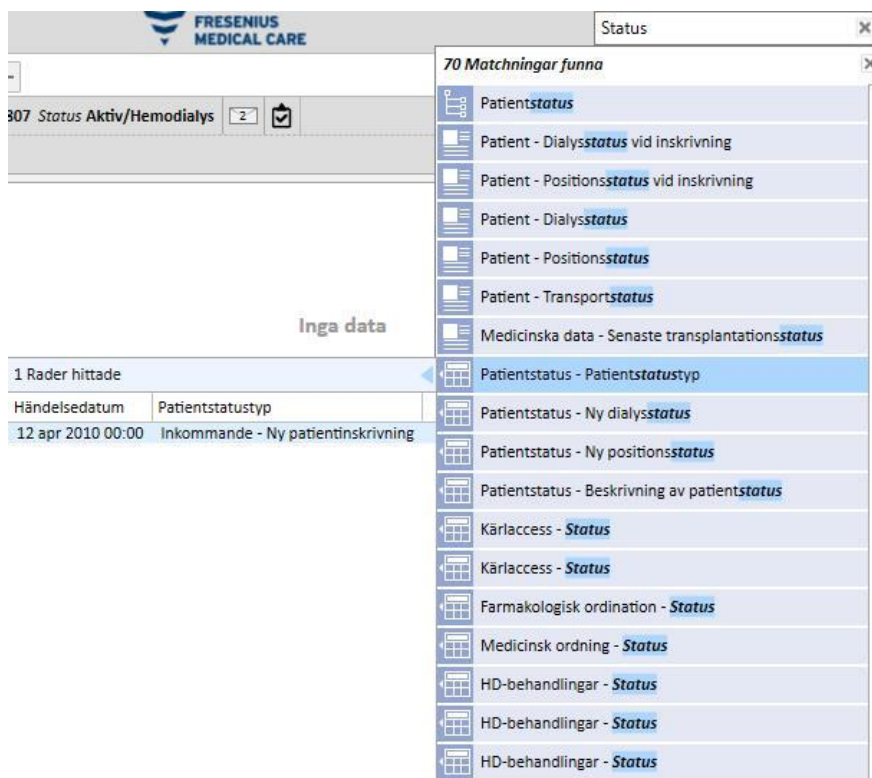

The screenshot shows the Fresenius Medical Care search interface. A search box at the top right contains the text "Status". Below it, a dropdown menu displays "70 Matchningar funna". The search results are shown in a table with the following content:

Händelsedatum	Patientstatustyp
12 apr 2010 00:00	Inkommande - Ny patientinskrivning

The dropdown menu lists various search results, including:

- Patientstatus
- Patient - Dialysstatus vid inskrivning
- Patient - Positionsstatus vid inskrivning
- Patient - Dialysstatus
- Patient - Positionsstatus
- Patient - Transportstatus
- Medicinska data - Senaste transplantationsstatus
- Patientstatus - Patientstatustyp
- Patientstatus - Ny dialysstatus
- Patientstatus - Ny positionsstatus
- Patientstatus - Beskrivning av patientstatus
- Kärlaccess - Status
- Kärlaccess - Status
- Farmakologisk ordination - Status
- Medicinsk ordning - Status
- HD-behandlingar - Status
- HD-behandlingar - Status
- HD-behandlingar - Status

Om du klickar på den markerade raden visas följande skärm med markerad söktext.

The screenshot displays the Fresenius Medical Care Therapy Support Suite interface. At the top, there is a navigation bar with 'Default Clinic' and 'Rapporterar'. The main header shows the patient name 'Aitken Lambert, David [39807]' and 'Query builder'. Below this, a patient status summary is shown: 'Aitken Lambert, David Född 1952-08-15 (67y) Kön ♂ Kod. 39807 Status Aktiv/Hemodialys'. The 'Patientstatus' section contains fields for 'Händelsedatum' (12 apr 2010 00:00), 'Sjukhus' (Hospital One - Default Clinic), and 'Patientstatustyp' (Inkommande - Ny patientinskrivning). A dropdown menu is open, showing '70 Matchningar funna'. The first item is 'Patientstatus - Patientstatustyp', which is highlighted. Below the dropdown, a table shows the search results:

Händelsedatum	Patientstatustyp
12 apr 2010 00:00	Inkommande - Ny patientinskrivning

5 ANPASSA VYN

Det är möjligt att anpassa vyn för Therapy Support Suite. Två huvudtyper av anpassningar är möjliga: Pivot vy och standardvy.

5.1 ANPASSNING AV EN PIVOT VY

Vid användning av pivotvyer (till exempel "Patientöversiktssidan", "Behandlingsöversikt" o.s.v.) är det möjligt att definiera vilka fält vi vill se, genom att klicka på anpassningsknappen. Alla är förkryssade som standard och därmed synliga. När krysset tas bort blir fälten osynliga och försvinner från den pivotvyn. Fältet blir synligt igen när respektive ruta kryssas för.

Specialanpassa vy

- Vikt före dialys
- Vikt efter dialys
- Torrsvikt
- Viktuppgång
- Viktuppgång, procent
- UF-volym
- Pre-systoliskt/diastoliskt tryck
- Post-systoliskt/diastoliskt tryck
- Hjärtfrekvens före dialys
- Hjärtfrekvens efter dialys
- Kritisk RBV
- Lägsta RBV
- Effektiv Kt/V
- Total substitutionsvolym

Spara Avbryt Återställ vy

⚠ Aitken Lambert, David Född 1952-08-15 (67y) Kön ♂ Kod. 39807 Status Aktiv/Hemodialys 2

Summering

Senaste fyrtio behandlingarna

		20 nov 2010	18 nov 2010	16 nov 2010	13 nov 2010	11 nov 2010
Vikt före dialys	Kg		66,80	68,20	67,40	68,30
Vikt efter dialys	Kg	84,10	65,20	65,20	65,20	65,40
Torrsvikt	Kg	65,2	65,2	65,2	65,2	65,2
Viktuppgång	Kg		1,60	3,00	2,00	1,90
Viktuppgång, procent	%		2,35	4,45	2,93	2,78
UF-volym	ml	2480	1900	3300	2492	3300
Pre-systoliskt/diastoliskt tryck		142/74	167/76	173/80	162/83	156/82
Post-systoliskt/diastoliskt tryck		136/66	140/73	134/81	146/80	147/78
Hjärtfrekvens före dialys	bpm	74	68	77	71	70
Kritisk RBV	%	83				
Lägsta RBV	%	98,9				
Effektiv Kt/V		1,43				
Total substitutionsvolym	l	17,0	37,1	28,2	35,4	33,5

Även ordningen med vilken data visas kan anpassas, genom att trycka ned musknappen på ett fält och dra det till en ny plats.

5.2 ANPASSNING AV EN STANDARDVY

Genom att klicka på de aktuella knapparna i standardvyerna är det möjligt att definiera vilka fält vi vill se (genom att använda flaggan till vänster om Fält) och i vilken ordning vi vill se dem (genom att dra dem). Men till skillnad från pivotvyn är det även möjligt att bestämma ordningen (t.ex. fallande, stigande) som vi vill se dem i.

The screenshot shows the 'Therapy Support Suite' interface for a patient named Josie Thompson. The main window displays a table of 'Kärlaccess' (Vascular Access) records. A dialog box titled 'Specialanpassa vy' (Customize View) is open, allowing the user to select and order the fields to be displayed in the table.

Table Data:

Skapat, datum	Typ av kärlaccess	Anatomisk position	Status	Datum för borttagande	Datum för första använd...
02 apr 2010	Fistel	Överarm brakial medial - vänster	Fungerande		03 apr 2010
26 aug 2009	Fistel	Överarm brakial medial - vänster	Fungerande		26 aug 2009

Specialanpassa vy Dialog:

Fält	Sorteringsordning
<input checked="" type="checkbox"/> Skapat, datum	Minskande
<input checked="" type="checkbox"/> Typ av kärlaccess	Ingen
<input checked="" type="checkbox"/> Anatomisk position	Ingen
<input checked="" type="checkbox"/> Status	Stigande
<input checked="" type="checkbox"/> Datum för borttagande	Ingen
<input checked="" type="checkbox"/> Datum för första användning	Ingen

6 ANVÄNDARHANTERING

Skapande och hantering administreras direkt av Fresenius Interface Server.

För mer information, se dokumentationen om Fresenius Therapy Monitor.

7 SUITE-MENY

7.1 SUITE-MENY ANVÄNDARHANTERING

7.1.1 AKTIVERING AV ROLLER

En roll kan aktiveras via Suite-menyn. Klicka på Suite-menyn, flytta musmarkören till användarroller och klicka på önskad roll för att aktivera eller inaktivera den. När en roll är aktiv visas symbolen  till vänster om dess beskrivning.

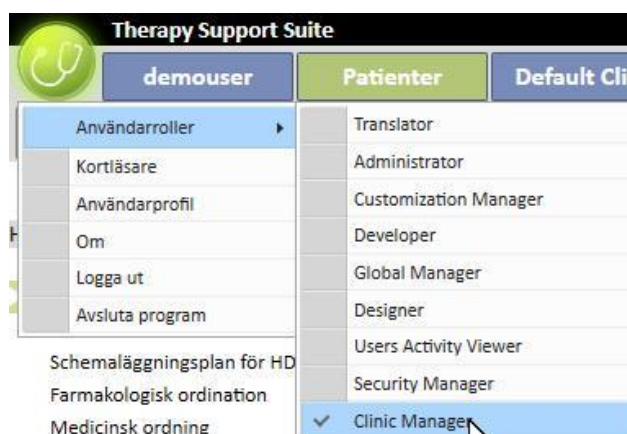

Notering

En roll måste aktiveras av Fresenius Medical Care:s applikation för användarhantering för den ska visas i Suite-menyn.

7.1.1.1 BESKRIVNING AV ROLLER

Roll	Aktiverade tillstånd	Respons på Therapy Support Suite	Referenser
Administrator	Aktiverar Therapy Support Suites användarhanteringssession och batchkommandofönstrets sektion.	Batchkommandofönsterinmatning i Suite-menyn.	
Clinic Manager	Åtkomst till menyn Enheter. Klinikkonfiguration och	Huvudsektionen för klinikens masterdata finns tillgänglig.	

	anpassning av klinikens elementlista.		
Security Manager	Låter dig se all inloggningsinformation.	Inloggning på huvudsektion är möjlig. Knappen "Se borttagna enheter" finns på varje Therapy Support Suite-vy. Knappen "Öppna enhetslogg" finns på varje Therapy Support Suites enhetsformulär.	Loggningsmeny
Developer	Visar systemnamnet för varje Therapy Support Suite-fält.	Namnet på fältet visas under beskrivningsetiketten.	
User Activity Viewer	Ger användaren åtkomst till Användaraktivitetsfönstret	"Användaraktivitet" blir synlig i suite-menyn.	Suite-meny

7.1.2 ANVÄNDARPROFIL

I denna sektion kan du ändra dina användarinställningar:

- Sektionen Therapy Support Suite visas efter inloggningen

Som visas i följande bild kan man klicka på de tre prickarna bredvid fältet "Lösenord" för att ändra lösenordet:

7.2 PATIENTKORTLÄSARE

I denna sektion kan du utarbeta ett patientkort för integrering med andra komponenter i TDMS. Du kan med andra ord hantera patientkortet som ska användas som identifierare för patienten i TDMS-komponenter.

- Kortläsaren kan aktiveras via Suite-menyn. Klicka på Suite-menyn, flytta markören till kortläsaren och klicka.
- Rubriken informerar dig om kortläsarens status (om kortläsaren är ansluten eller inte, om chipkortet har upptäckts eller inte) med två indikatorer som kan vara gröna eller röda beroende på positiv eller negativ status. Knappen "Visa information om drivrutin" öppnar ett popuppönster där de installerade drivrutiner visas. I rubriken finns även fältet Korttyp som informerar dig om vilken typ av kort som har satts i (det kan vara ett patientkort, ett BCM-kort, ett patientkort med BCM-utökning, ett tomt kort eller ett ogiltigt kort om kortet inte identifieras av systemet).

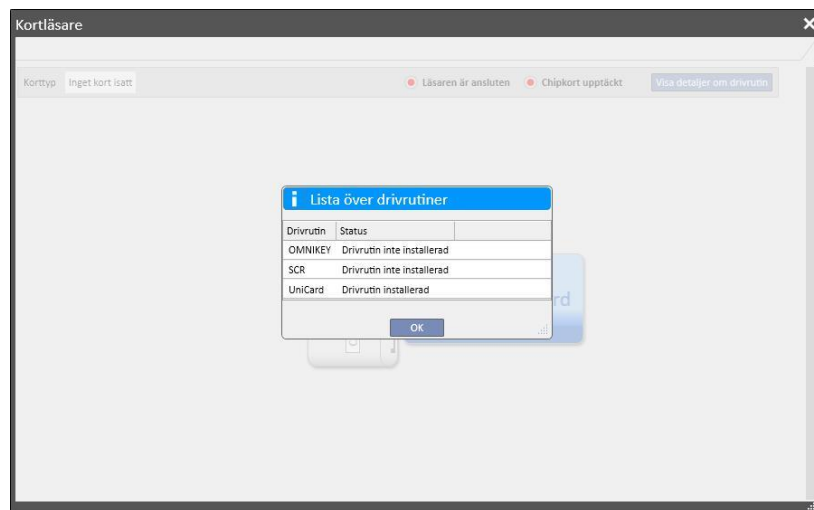

- Sektionen Patientkort visar konfidentiella patientuppgifter som finns i chipkortet, med uppgifter om senaste registrerade dialysbehandling för patienten längst ned. Raderna i denna sektion visar de viktigaste uppgifterna för varje enskild behandling. Om användaren klickar på en rad, öppnar systemet behandlingsdetaljerna.
- BCM-sektionen visar konfidentiella BCM-patientuppgifter som finns i chipkortet, med uppgifter om senaste registrerade BCM-mätningarna för patienten längst ned. Raderna i denna sektion visar de viktigaste uppgifterna för varje enskild mätning. Om användaren klickar på en rad, öppnar systemet mätningdetaljerna.

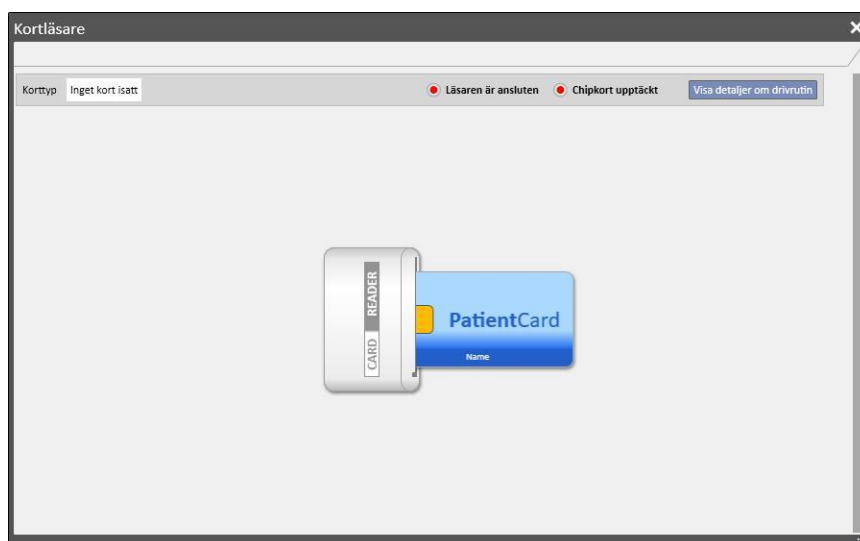

Fönstret Kortläsare innehåller en rad knappar som gör det möjligt för dig att interagera med och utföra åtgärder på kortet:

- **Skapa.** Du kan skapa ett nytt patientkort med BCM-utökning genom att välja patienten från klinikens patientlista.
- **Skapa BCM-chipkort.** Du kan skapa ett nytt patientkort endast för BCM genom att välja patienten från klinikens patientlista.
- **Importerera.** Du kan importera olika information till Therapy Support Suite från kortet:
 - HD-behandlingar
 - BCM-mätningar
- **Uppdatera.** Du kan uppdatera viss information som är lagrad i chipkortet genom att ta den från Therapy Support Suite.
- **Radera.** Du kan radera:
 - hela chipkortet
 - BCM-mätningarna

8 ANVÄNDARE

8.1 MEDDELANDESYSTEM

8.1.1 ANVÄNDARENS INKORG

Therapy Support Suites meddelandesystem låter dig skicka/ta emot meddelanden och uppgifter (aktiviteter) till/från klinisk personal. Knappen för **Användarfliken** visar information om olästa meddelanden.

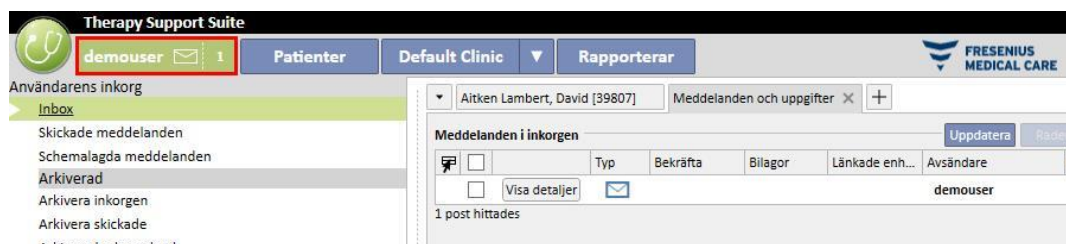

När användaren som är ansluten till systemet får ett nytt meddelande, blinkar knappen för användarfliken omväxlande grönt och azurblått och antal meddelanden ökar. Antal meddelanden är summan av alla *Olästa meddelanden* och uppgifter med statusen *Mottagen* eller *Reserverad av mig*.

Klicka på knappen **Visa detaljer** för att öppna ett meddelande eller en uppgift.

Sektionen **Användarens inkorg** innehåller sex menyposter:

- **Inbox:** Alla olästa meddelanden som har tagits emot av användaren;
- **Skickade meddelanden:** Lista över meddelanden som har skickats av användaren;
- **Schemalagda meddelanden:** Meddelanden har schemalagts för att skickas senare.
- **Arkiverad inkorg:** Alla viktiga meddelanden som användaren har sparat (genom att klicka på knappen "Arkiv"). Arkiverade meddelanden är markerade med en diskettikon;
- **Arkiverat skickade:** Alla viktiga meddelanden som användaren har sparat (genom att klicka på knappen "Arkiv"). Arkiverade meddelanden är markerade med en diskettikon;
- **Arkiverad schemalagd:** Alla viktiga meddelanden som användaren har sparat (genom att klicka på knappen "Arkiv"). Arkiverade meddelanden är markerade med en diskettikon;

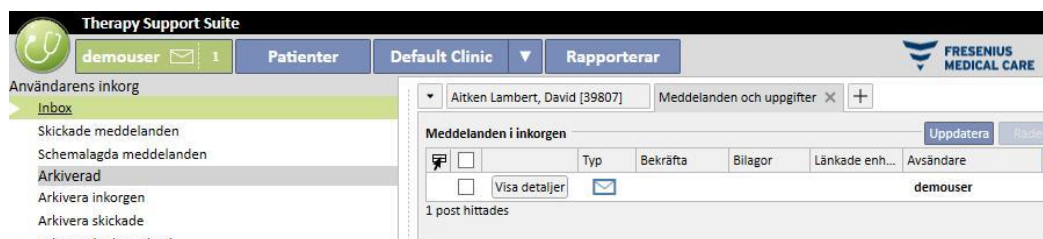

TSS-meddelandesystemet är uppdelat i två olika lägen: meddelanden och uppgifter. .

8.2 MEDDELANDEN

8.2.1 SKAPA ETT NYTT MEDDELANDE

Klicka på knappen **Nytt meddelande...** i sektionen inkorg för e-post för att skapa ett nytt meddelande. Det går att lägga till mottagare i mottagarlistan genom att skriva mottagarnas namn i fältet **Mottagare** eller välja dem från popup-fönstret genom att klicka på knappen :

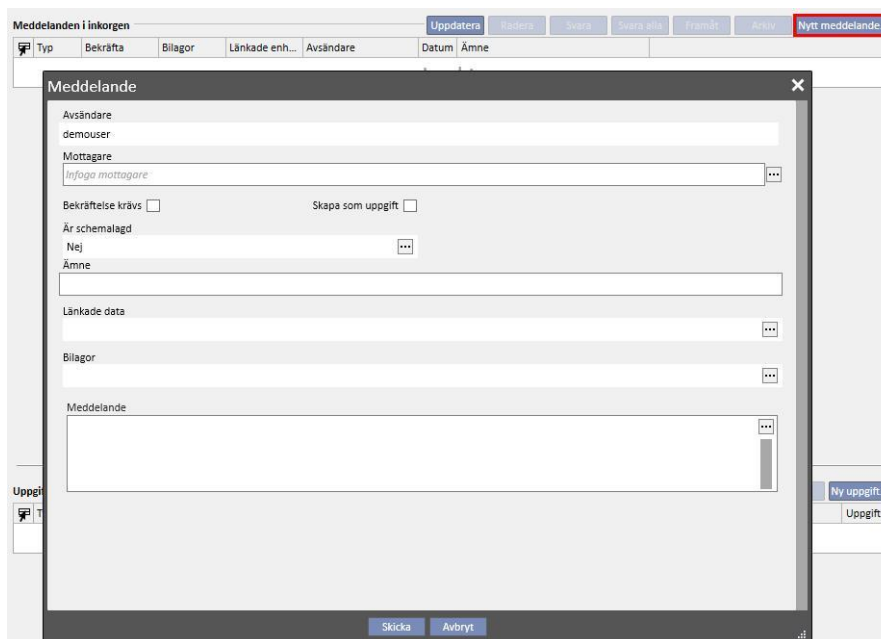

- **Mottagare:** I denna mottagarlista finns det olika sätt att identifiera mottagaren av meddelandet;
- **Användare:** Denna flik listar alla användare. Du kan välja fler än en mottagare;

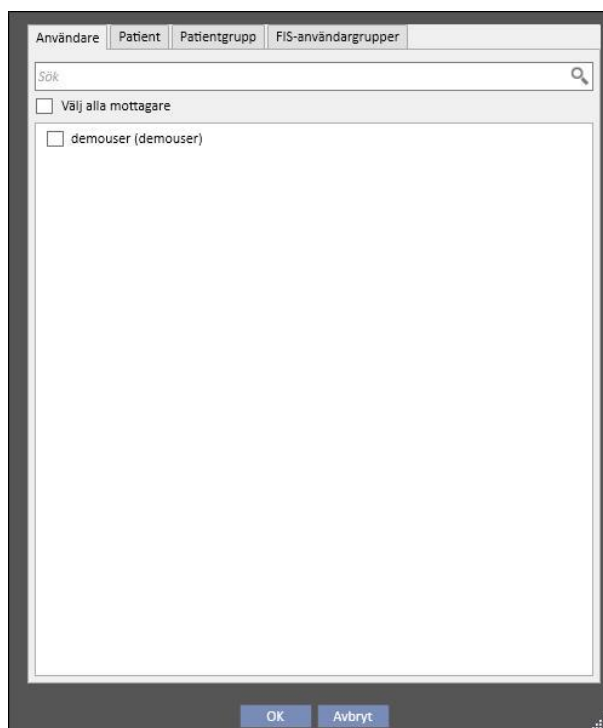

- **Patient:** Denna flik listar alla patienter. Användare kan välja en eller flera patienter att rikta detta meddelande till. I detta fall kommer alla användare som går in i sektionen **Inkorg** för patienten att se detta meddelande;

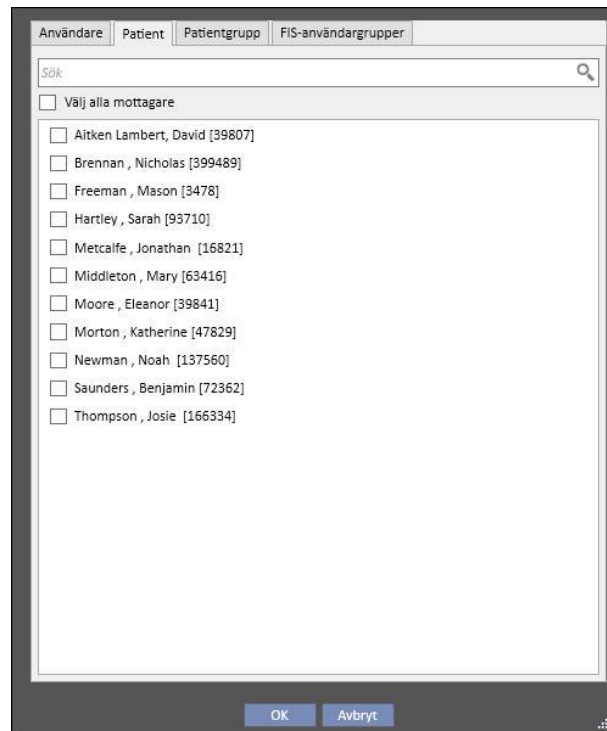

- **Patientgrupp:** Denna flik listar patientgrupperna. Användaren kan välja en eller flera patientgrupper. Detta meddelande visas i alla **Inkorg**-sektioner för patienter som tillhör de valda patientgrupperna;
- **FIS-användargrupper:** Denna flik listar patientgrupperna som har skapats av FIS. Användaren kan välja en eller flera patientgrupper. Detta meddelande visas i alla **Inkorg**-sektioner för patienter som tillhör de valda patientgrupperna;
- **Avsändare:** Skrivskyddat fält som fylls i automatiskt med namnet på den inloggade användaren;
- **Bekräftelse krävs:** Här kan du ange om en mottagandebekräftelse krävs från varje mottagare som läser e-postmeddelandet;
- **Skapa som uppgift:** Möjliggör automatisk förflyttning till uppgiftsläget.
- **Är schemalagd:** Endast aktiverad om det handlar om ett nytt meddelande. Anpassad lista där du kan schemalägga meddelandet med följande alternativ:
 - Definiera dagens meddelandeschemaläggning:

- Definiera veckan meddelandeschemaläggning:

The screenshot shows a dialog box titled "Schemaläggning" with the following fields and options:

- Giltighet från: 2020-04-27
- Giltighet till: 2020-05-27
- Avsändningstid: 09:00
- Återkomsttyp: Vecka
- varje: 1 vecka/veckor
- Days: Söndag, Måndag, Tisdag, Vecka, Torsdag, Fredag, Lördag. Måndag is selected with a checkmark.
- Buttons: OK, Avbryt

- Definiera månadens schemaläggning av meddelanden:

The screenshot shows a dialog box titled "Schemaläggning" with the following fields and options:

- Giltighet från: 2020-04-27
- Giltighet till: 2020-05-27
- Avsändningstid: 09:00
- Återkomsttyp: Månad
- varje: 2 Månad(er)
- Dag i månaden: 14
- Buttons: OK, Avbryt

- **Ämne:** Textfält som innehåller meddelandets titel;
- **Länkade data:** *I denna anpassade lista kan du lägga till i meddelandeenheten som tillhör en viss patient. Genom att klicka på -knappen visas ett popup-fönster som ber dig välja en patient och en specifik patients uppgifter (ordination, behandling, kärldata o.s.v.) eller enheter som hör till konfigurationssektionerna (om dessa får visas för användaren) eller dialyskliniken.*
- **Bilagor:** I det här fältet kan du välja flera filer som finns lagrade på din dator och bifoga dem till e-postmeddelandet;
- **Meddelande:** Textfält där du kan föra in meddelandetexten.

8.2.2 SKRIVA UT ETT MEDDELANDE

Det går att skriva ut ett meddelande genom att öppna det med ett dubbelklick och klicka på knappen **Skriv ut** i popup-fönstret som visar information om meddelandet.

8.2.3 PATIENTINBOX

I patientens översta fält finns en kuvertknapp. När du skickar meddelanden med en viss relaterad patient, visar den här knappen att någon har skickat information om den valda patienten. När du klickar på kuvertknappen, öppnas **Inkorg** automatiskt och det skickade meddelandet ("skickat av testanvändare" i exemplet) visas. När meddelandet har lästs försvinner *markeringen* på kuvertet.



Om du klickar på knappen **Nytt meddelande...** inuti föregående vy, visas meddelandeformuläret. Den enda skillnaden är att fältet Hänvisas till fylls i automatiskt med det aktuella patientnamnet. Detta är ett skrivskyddat fält.

8.3 UPPGIFTER

Uppgifter är meddelanden som måste uppfylla ett fördefinierat flöde av tillstånd och som bara kan tas emot av användare (eller användargrupper) och inte av patienter. I användarfliken hittar du de uppgifter som tagits emot i området längst ner i huvudfönstret.

Flödet av tillstånd efter att uppgiften skapats ser ut på följande sätt. Det inledande tillståndet är **Mottagen**. Så länge detta tillstånd råder kan användaren som skapat uppgiften göra ändringar genom att öppna uppgiften, ändra den och klicka på **Uppdatera**.

När någon av mottagarna bestämmer sig för att ta hand om uppgiften kan hon eller han göra detta genom att öppna uppgiften och klicka på knappen *Reservera* som ger uppgiften statusen **Reserverad**. Statusen för uppgiften ändras till **Reserverad av andra** för alla andra mottagare. Därefter kan de andra mottagarna inte längre göra någonting med aktiviteten förutom att lägga till kommentarer till den.

Användaren som har reserverat uppgiften för sig själv måste analysera innehållet och arbeta med det. I slutet av aktiviteten, beroende på vilket resultat den ger upphov till, kan uppgiftens status ändras till **Slutförd** om allt som förutsetts för denna aktivitet utförts. Om uppgiften är oklar kan den avvisas med alternativet **Avvisa**. Reservationen av aktiviteten kan även tas bort med knappen **Ta bort reservation**.

Varje gång uppgiften går in i en ny fas ger systemet användaren en möjlighet att lägga till en kommentar för att uppege en orsak till att tillståndet ändrats. Det krävs en kommentar för att ändra tillståndet för en uppgift till *Avvisad* och *Slutförd* eller *Ta bort reservation*.

Det är fortfarande möjligt för en mottagare av uppgiften att lägga till en kommentar för uppgiften. Den senaste kommentaren som skrevs går att uppdatera, men bara av den användare som skrev kommentaren.

Alla uppgifter som har fått en ny kommentar och som ännu inte har lästs av användaren kommer också att visas med markering i användarens inkorg.

Uppgifter som är slutförda eller avvisade kan arkiveras genom att man klickar på respektive knapp.

8.3.1 SKAPA EN NY UPPGIFT



Klicka på knappen i sektionen för mottagna uppgifter för att skapa en ny uppgift. Fälten som ska fyllas i är identiska med de som beskrivs för meddelanden med följande undantag:

- Mottagarlistan kan innehålla användare och/eller användargrupper
- Fältet *Skapa som uppgift* väljs automatiskt
- Möjligheten att schemalägga en uppgiftsöverföring är spärrad.

Det går att skriva ut innehållet för en uppgift på samma sätt som för meddelanden.

8.3.2 VÄLJA UPPGIFT FÖR DEN VALDA PATIENTEN

Det finns en kuvertknapp i patientens övre menyrad. När en uppgift skickas med koppling till en viss relaterad patient (eller en specifik patientenhet), visas denna ikon med orange bakgrund. Talet anger hur många uppgifter (ej slutförda eller avvisade) det finns för patienten eller för någon av dess enheter.

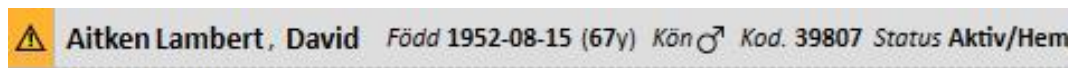

När man klickar på ikonen öppnas ett popupfönster med uppgifterna och deras objekt och status. Om uppgiften redan har bokats av användaren som är ansluten till systemet kan hon eller han enkelt slutföra den genom att klicka på Slutför-knappen. Välj en uppgift i listan för att öppna den i detalj.



När navigationen i Patientenheter är öppen i en *summeringsentitet*, t.ex. summeringssidan eller någon av listorna som kan användas för att välja en patientenhet, visar uppgiftsräknaren alla uppgifter (ej slutförda eller avvisade) som är listade för patienten eller någon av dess enheter.

När navigationen är öppen för en särskild enhet (t.ex. allergi mot en viss mat) syftar indikatorn på den specifika enheten. I sådant fall kan användaren även skapa en ny uppgift genom att koppla den direkt till den öppna enheten genom att klicka på knappen **Skapa uppgift kopplad till denna enhet** från popupmenyn för uppgiften.

Samma knapp är aktiverad i popupfönstret, på sidan för patientöversiktssidan och på sidan för behandlingsöversikt. När knappen aktiveras skapas en ny uppgift som är kopplad till den aktuella patienten.

9 PATIENTER

9.1 VÄLJA EN PATIENT

För att välja en patient, klicka på fliken Patienter i Sektionsmenyn. Patientlistan visas automatiskt. Det finns flera sätt att välja en patient:

- Använd rullisten för att söka igenom hela patientlistan;
- Ange en del av patientens namn i sökfältet. Patientlistan uppdateras i realtid beroende på bokstäverna som anges i sökfältet.

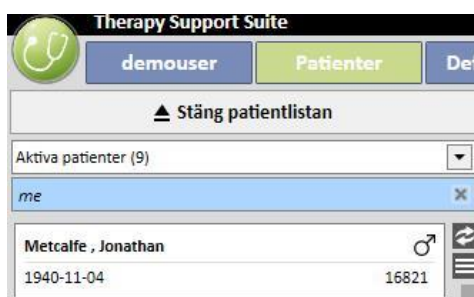

- Välja en av patientgrupperna (en del av dem är redan införda i förväg).

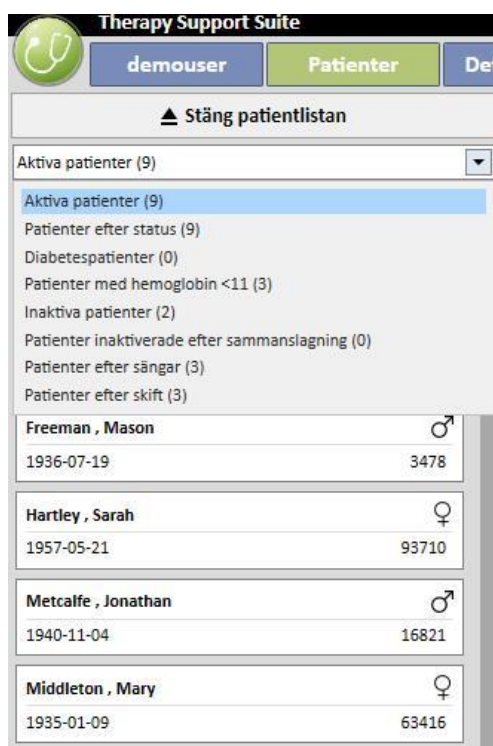

Genom att klicka på området för en viss patient blir detta område "mörkgrått" och patientens information visas på skärmen. När användaren dubbelklickar på området kollapsar patientlistan automatiskt och patientmenyn visas i navigeringsfältet.

Följande skärmbild visar patientmenyn, som visas efter att en patient har valts och *patientlistan har kollapsat*.

Therapy Support Suite

demouser Patienter

▼ Öppna patientlista

Grunddata

- Patientsammanfattning
- Behandlingsöversikt
- Administrativa data
- Medicinska data
- Sjukhusinläggningar
- Patientstatus
- Medicinsk ordination
- Patientagenda

HD

- Kärlaccess
- Ordnation av HD-behandling**
- Checklista
- Behandlingsschema HD
- Farmakologisk ordination
- Medicinsk ordning
- HD-behandlingar
- HD-enkät

Laboratorier

- Labbttest
- Labbddata
- Laboratorieundersökningar, schema

Medicinska journaler

- Klinisk dagbok
- Allergi
- Vaccinationer
- Familjehistorik
- Bakteriesituation
- Transfusionslista
- Komorbiditet
- Specialistundersökning
- Undersökningar
- Själv tillräcklighet
- Konsultationsbesök
- Patientanamnes

9.2 GRUNDDATA

9.2.1 PATIENTSAMMANFATTNING

Denna sektion finns i patientens Hemsida. I denna sektion listas all huvudinformation om patientens dialyshistorik. Skärmbilderna nedan visar *standardsammanfattningarna* med standardkonfigurationerna. Användare kan även anpassa patientsammanfattningar i "Konfigurationsparametrar" i sektionen "Master Data" (Clinic Manager).

HD-patientpanelen visar:

- **HD-behandlingshistorik:** den här skärmen innehåller patientens senaste fyrtio behandlingar så att användaren enkelt kan navigera genom informationen för varje behandling eller undersöka trenden för vissa nyckelvärden via diagramvyn.

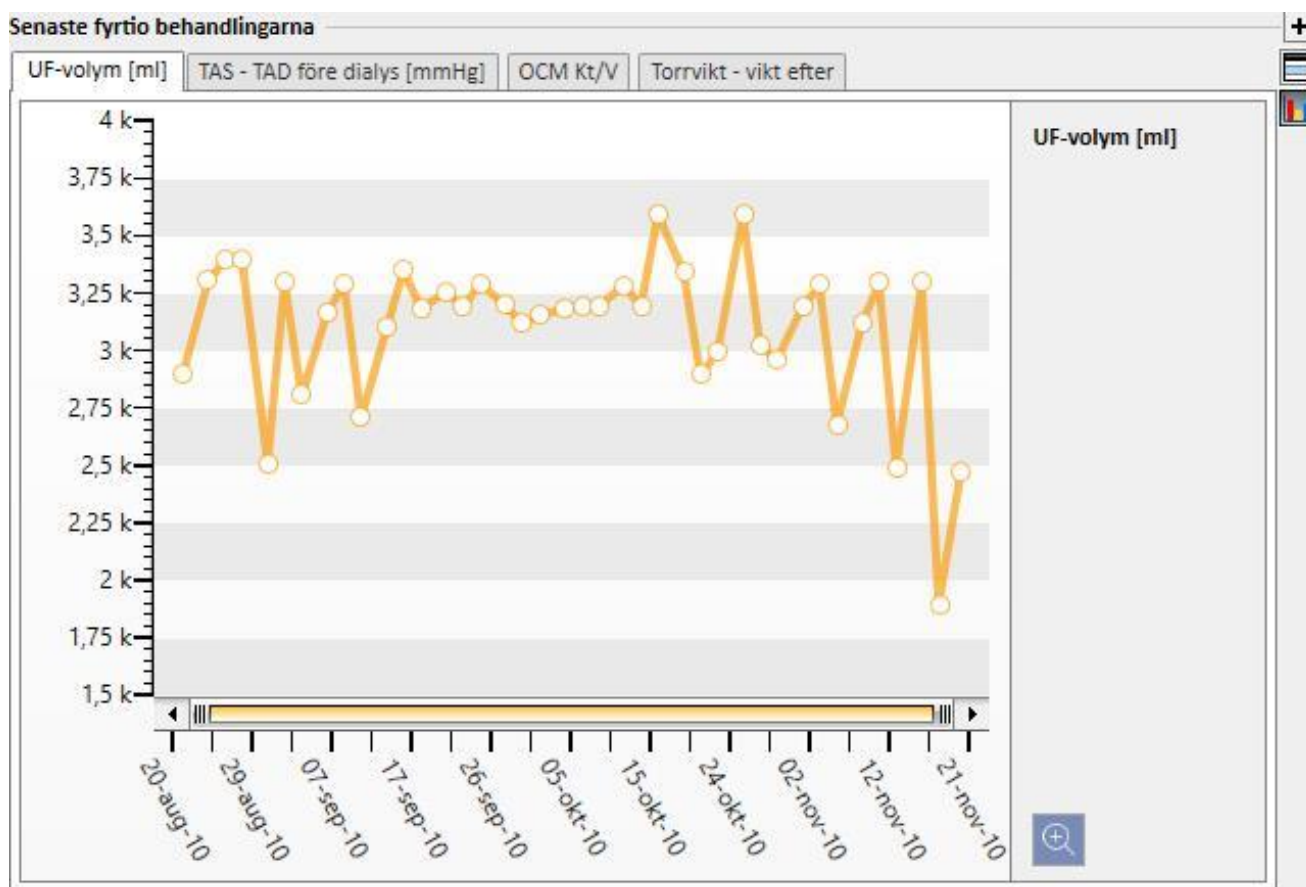

- **Labbttesthistorik:** den här skärmen visar patientens senaste tjugo labbttester så att användaren kan navigera genom dem eller undersöka trenden för vissa nyckelvärden via diagramvyn.

Senaste tjugo labbtester

	Senaste	19 okt 2010 00:00	21 sep 2010 00:00
Dialysdos Daugirdas DPVV Kt/V	1,47	1,47	1,37
Dialysdos likv. Kt/V	1,47	1,47	1,36
Hemoglobin	g/dl 13,2	13,2	11,7
Natrium	mEq/l 140,00	140,00	145,00
Kalium	mEq/l 7,20	7,20	7,03
Bikarbonat	mEq/l		
Totalt protein	g/dl 6,5		
Totalt kalcium	mg/dl 9,8	9,8	9,4
Fosfat	mg/dl 6,5	6,5	5,0
PTHi	ng/l 64		
Albumin	g/dl		
C-reaktivt protein	mg/l 5,60		
ALT (GPT)	IE/l 14		14
Ferritin	µg/l 115,5		

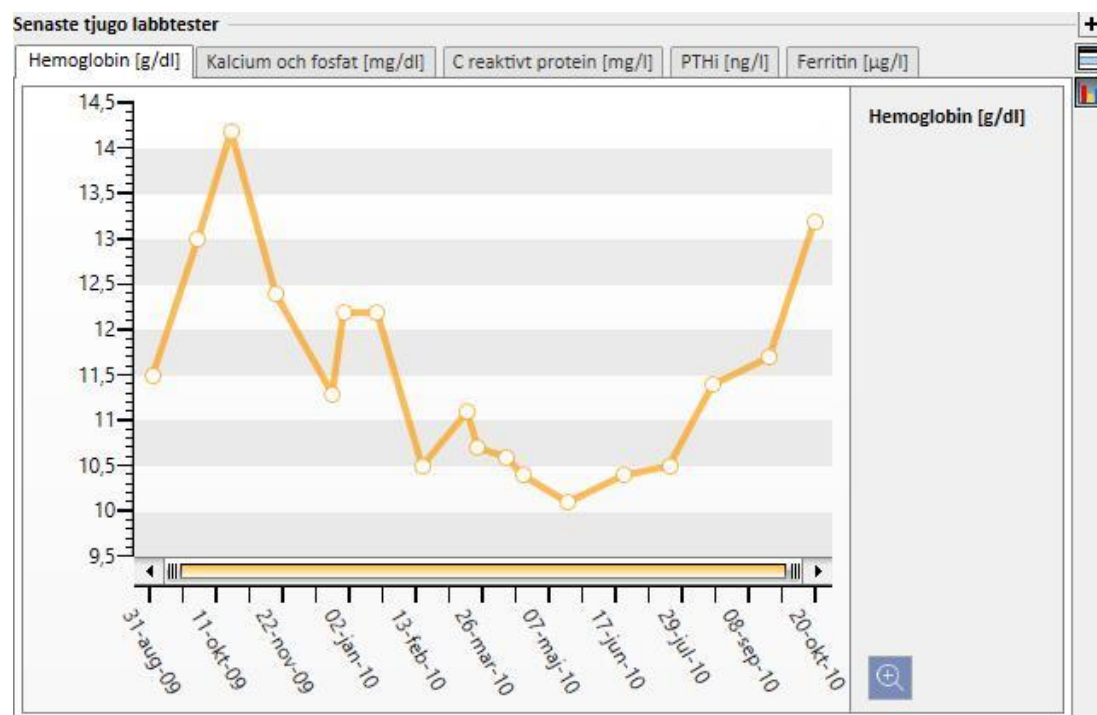

- **Aktiv ordination:** Granska eller redigera Aktiv ordination HD.
- **Kärlaccess:** Gör det möjligt att granska eller ändra den aktiva kärlaccessen.
- **Aktiva regelbundna läkemedel:** Användaren kan visa, ändra eller lägga till nya läkemedel som ordinerats att ta hemma.
- **Aktiva dialysrelaterade läkemedel:** Gör det möjligt att visa, ändra eller lägga till nya läkemedel som ordinerats vid dialysbehandling.

- **Medicinska instruktioner:** Gör det möjligt att kontrollera och redigera alla patientens aktuella medicinska instruktioner, dvs. de som har statusen "aktiv", "avbruten" och "schemalagd". Det går även att lägga till nya medicinska instruktioner för patienten.
- **Komorbiditet:** Visar all komorbiditet som är relaterad till patienten och tillåter användaren att ändra dem eller lägga till nya.
- **Residualdiures:** Snabb överblick över patientens residualnjurfunktion baserad på resultaten från patientens laborietest. Användaren kan ändra laborietesterna eller lägga till nya.
- **Sjukhusinläggningar:** En snabb översikt över patientens sjukhusinläggningar.
- **Patientens allergier:** Gör det möjligt att visa och hantera patientens allergier.

Patientens allergier			
Datum	Allergi...	Allergityp,...	Detaljer
Inga data			

Aktiv ledande ordination		...
Ordinationsnamn	Default Prescription	
Skapat, datum	30 jun 2016 15:41	
Kärlaccess		...
Skapat, datum	13 aug 2010	
Typ och placering	Fistel Överarm brakial medial - vänster	
Status	Fungerande	
Aktiva regelbundna läkemedel		+
Läkemedel/aktiv substans	Dosering och frekvens	
Inga data		
Aktiv dialysrelaterade läkemedel		+
Läkemedel/aktiv substans	Dosering och frekvens	
Adolaf	12ml Alla behandling	
Fascox	Tis: 45 Th: 45 Sa: 45 m	
Medicinska beställningar		+
Status	Meddelande	
Inga data		
Komorbiditet		+
Kod	Namn	
C43.0	Malignant melanoma of lip	
C43.0	Malignant melanoma of lip	
Residualdiures		+
Labtestdatum	Mängd ml	
Inga data		
Sjukhusinläggningar		+
Startdatum för sjukhusinläggning	Slutdatum för sj	
Inga data		
Patientens allergier		+
Datum	Allerg...	Allergityp,...
Detaljer		

PD-patientpanelen visar:

- **Självständighet och näring:** Navigerbar lista över information om patientens självständighet och näring.

Tillräcklighet och näring +

15 nov 2017...

Body mass index	Kg/m ²	24,61
Verklig vikt	Kg	63,0
Idealvikt	Kg	57,6
Muskelmassa	Kg	42
Teehan, verklig		1,08
Teehan, idealisk		1,18
Renal GFR	ml/min	6,76
Kreatininclearance per vecka	L/v/1,73 m ²	90,0
wKT/Vr		1,72

- **Peritonealt equilibration test:** Navigerbar lista över information om patientens test av bukhinnan (PET - Peritonealt Ekvilibrium Test).

Peritonealt equilibration test +

15 nov 2017

D/D0-glukos	mg/dl	0,30
D/P-kreatinin	mg/dl	0,70
D/P Na	mEq/l	0,92
Delta Na Fr.S.-T1	mEq/l	16,00
Delta Na T0-T1	mEq/l	8,00

- **Senaste tjugo labbtester:** Patientens senaste tjugo labbtester och utveckling för vissa nyckelvärden via tabellvyn.

Senaste tjugo labbtester +

Senaste

		04 nov 2010 09:54	19 okt 2010 00:00	05 okt 2010 06:26
Dialysdos Daugirdas DPVV Kt/V				
Dialysdos likv. Kt/V				
Hemoglobin	g/dl	11,1	11,1	
Natrium	mEq/l	143,00	143,00	
Kalium	mEq/l	4,87	4,87	
Bikarbonat	mEq/l			
Totalt protein	g/dl	6,0		
Totalt kalcium	mg/dl	9,1	9,1	
Enfat	mg/dl	3,5	3,5	

- **Aktiv ledande ordination:** Den senaste PD-ordination kan visas och redigeras.

Aktiv ledande ordination	
Skapat datum	02 nov 2017 15:08
Ordinationsnamn	CAPD prescription
PD-modalitet	CAPD - ÖKN

- **PD-access:** Aktiv PD-access kan visas och redigeras.

PD-access	
Katetertyp	Böjd svanhals
Skapat, datum	12 apr 2010
Anatomisk position	Ovanför naveln

- **Aktiva regelbundna läkemedel:** Användaren kan visa, ändra eller lägga till nya läkemedel som ordineras att ta hemma.

Aktiva regelbundna läkemedel	
<input checked="" type="checkbox"/>	Läkemedel/aktiv substans
<input checked="" type="checkbox"/>	Dosering och frekvens
Zaminreum	1 Varje 1 Dag

- **Komorbidity:** Visar all komorbidity som är relaterad till patienten så att användaren kan ändra dem eller lägga till nya.

Komorbidity	
<input checked="" type="checkbox"/>	Kod
	Namn
Inga data	

- **Residualdiures:** Snabb överblick över patientens residualnjurfunktion baserad på resultaten från patientens laborietest. Användaren kan ändra laborietestet eller lägga till nya.

Residualdiures	
<input checked="" type="checkbox"/>	Labbttestdatum
	Mängd ml
11 aug 2010 00:00	1000,00

- **Sjukhusvistelse:** En snabb översikt över patientens sjukhusinläggningar.

Sjukhusinläggningar	
<input checked="" type="checkbox"/>	Startdatum för sjukhusinläggning
	Slutdatum för sjukhusinläggning
Inga data	

- **Patientens allergier:** Gör det möjligt att visa och redigera patientens allergier.

Patientens allergier			
<input checked="" type="checkbox"/>	Datum	Allergi...	Allergityp,...
			Detaljer
Inga data			

Den transplanterade patientsammanfattningen visar:

- **Transplantationssummering:** här summeras transplantationerna sorterat efter organ. Denna sektion är samma som den tillgänglig i Transplantationsmenyn.

Thompson, Josie Född 1950-10-23 (69y) Kön Q Kod. 166334 Status Aktiv/Transplantationsuppföljning

Summering

	Njure	Njure (andra)	Bukspottskörtel	Hjärta	Lever
Status	Fungerande				
Överlevnadstid	5 år 2 månader				
Status, väntelista	Utesluten för transplantation	Utesluten för transplantation	Utesluten	Inkluderad	Utesluten
Donator	<i>Johnston Emma</i>				
Transplantation nummer	1				
Åtgärder	Se transplantation... Lägg till fel...				

Senaste konsultationsbesök

Besökstyp	Besöksdatum	Status	Orsaksnamn
Programmerat besök	19 nov 2010 12:00	Öppna	Lithiasis Documented

1 post hittades

Senaste tjugo labbtester

	Senaste	19 okt 2010 00:00	21 sep 2010 00:00
Dialysdos Daugirdas DPVV Kt/V	1,03	1,03	1,12
Dialysdos likv. Kt/V	1,01	1,01	1,10
Hemoglobin	g/dl 12,4	12,4	12,9
Natrium	mEq/l 139,00	139,00	141,00
Kalium	mEq/l 4,88	4,88	4,65
Bikarbonat	mEq/l		
Totalt protein	g/dl 7,0		
Totalt kalcium	mg/dl 9,3	9,3	9,5
Fosfat	mg/dl 4,6	4,6	4,7
PTHi	ng/l 101		

Transplantationshistorik

Datum	Händelsetyp	Organ
25 feb 2015 11:33	Transplantat	Kidney

Aktiva regelbundna läkemedel

Läkemedel/aktiv substans	Dosering och frekvens
Baxada	6 mg Varje 1 Dag
Fascox	78 - 0 - 8 - 0 mg /Mo Or
Mitopep	5 mg/ml Varje 1 Dag

Immunsuppressiv behandling

Inga data

Komorbidityt

Inga data

Residualdiures

Inga data

Sjukhusinläggningar

Inga data

Patientens allergier

Datum	Allerg...	Allergityp,...	Detaljer
24 fe...	Djur		
23 fe...	Mat		

- **Historik över konsultationsbesök:** här listas de senaste tio konsultationsbesöken med möjlighet att redigera eller bara se viss grundläggande data.

Senaste konsultationsbesök

Besökstyp	Besöksdatum	Status	Orsaksnamn
Programmerat besök	19 nov 2010 12:00	Öppna	Lithiasis Documented

1 post hittades

- **Labbttesthistorik:** den här skärmen visar patientens senaste tjugo labbttester så att användaren kan navigera genom dem eller undersöka trenden för vissa nyckelvärden via diagramvyn.

Senaste tjugo labbtester

	Senaste	19 okt 2010 00:00	21 sep 2010 00:00
Dialysdos Daugirdas DPVV Kt/V	1,47	1,47	1,37
Dialysdos likv. Kt/V	1,47	1,47	1,36
Hemoglobin	g/dl 13,2	13,2	11,7
Natrium	mEq/l 140,00	140,00	145,00
Kalium	mEq/l 7,20	7,20	7,03
Bikarbonat	mEq/l		
Totalt protein	g/dl 6,5		
Totalt kalcium	mg/dl 9,8	9,8	9,4
Fosfat	mg/dl 6,5	6,5	5,0
PTHi	ng/l 64		
Albumin	g/dl		
C-reaktivt protein	mg/l 5,60		
ALT (GPT)	IE/l 14		14
Ferritin	µg/l 115,5		



- **Transplantationshistorik:** Här går det att visa och redigera alla händelser som är kopplade till patientens transplantationer.
- **Aktiva regelbundna läkemedel:** Användaren kan visa, ändra eller lägga till nya läkemedel som ordinerats att ta hemma.
- **Immunsuppressiv behandling:** Användaren kan visa, ändra eller lägga till nya immunsuppressiva läkemedel.
- **Komorbiditet:** Visar all komorbiditet som är relaterad till patienten och tillåter användaren att ändra dem eller lägga till nya.

- **Residualdiures:** Snabb överblick över patientens residualnjurfunktion baserad på dennes labbresultat. Användaren kan ändra laboratorietesterna eller lägga till nya.
- **Sjukhusinläggningar:** En snabb översikt över patientens sjukhusinläggningar.
- **Patientens allergier:** Gör det möjligt att visa och redigera patientens allergier.

Transplantationshistorik		
Datum	Händelsetyp	Organ
25 feb 2015 11:33	Transplantat	Kidney

Aktiva regelbundna läkemedel	
Läkemedel/aktiv substans	Dosering och frekvens
Baxada	6 mg Varje 1 Dag
Fascox	78 - 0 - 8 - 0 mg Mo Or
Mitopep	5 mg/ml Varje 1 Dag

Immunsuppressiv behandling	
Läkemedel/aktiv substans	Dosering och frekvens
Inga data	

Kororbiditet	
Kod	Namn
Inga data	

Residualdiures	
Labbttestdatum	Mängd ml
Inga data	

Sjukhusinläggningar	
Startdatum för sjukhusinläggning	Slutdatum för sj
Inga data	

Patientens allergier			
Datum	Allerg...	Allergityp,...	Detaljer
24 fe...	Djur		
23 fe...	Mat		

Poliklinikpatientpanelen visar:

- **Klinisk dagbok:** Den kliniska dagboken innehåller information om patientens medicinska historik. Vyn är väldigt lik, även om den är mer komprimerad, den som kan ses i menyalternativet *Klinisk dagbok* för patienten.

Klinisk dagbok	
Datum	Dagbok
03 dec 2010 09:54	Nurse Comment for the treatment Made on Dec 3 2010 9:54AM.
20 nov 2010 15:46	
17 nov 2010 00:00	Nurse Comment for the treatment Made on Nov 17 2010 12:00AM.
15 nov 2010 00:00	Nurse Comment for the treatment Made on Nov 15 2010 12:00AM.
12 nov 2010 00:00	Nurse Comment for the treatment Made on Nov 12 2010 12:00AM.
10 nov 2010 00:00	Nurse Comment for the treatment Made on Nov 10 2010 12:00AM.
08 nov 2010 00:00	Nurse Comment for the treatment Made on Nov 8 2010 12:00AM.
05 nov 2010 00:00	Nurse Comment for the treatment Made on Nov 5 2010 12:00AM.
03 nov 2010 00:00	Nurse Comment for the treatment Made on Nov 3 2010 12:00AM.

15 poster hittades

- **Historik över konsultationsbesök:** här listas de senaste tio konsultationsbesöken med möjlighet att redigera eller bara se viss grundläggande data.

Senaste konsultationsbesök +

Besökstyp	Besöksdatum	Status	Orsaksnamn
Programmerat besök	19 nov 2010 12:00	Öppna	Lithiasis Documented

1 post hittades

- **Labbttesthistorik:** den här skärmen visar patientens senaste tjugo labbtester så att användaren kan navigera genom dem eller undersöka trenden för vissa nyckelvärden via diagramvyn.

Senaste tjugo labbtester +

	Senaste	19 okt 2010 00:00	21 sep 2010 00:00
Dialysdos Daugirdas DPVV Kt/V	1,47	1,47	1,37
Dialysdos likv. Kt/V	1,47	1,47	1,36
Hemoglobin	g/dl 13,2	13,2	11,7
Natrium	mEq/l 140,00	140,00	145,00
Kalium	mEq/l 7,20	7,20	7,03
Bikarbonat	mEq/l		
Totalt protein	g/dl 6,5		
Totalt kalcium	mg/dl 9,8	9,8	9,4
Fosfat	mg/dl 6,5	6,5	5,0
PTHi	ng/l 64		
Albumin	g/dl		
C-reaktivt protein	mg/l 5,60		
ALT (GPT)	IE/l 14		14
Ferritin	µg/l 115,5		



- **Aktiva regelbundna läkemedel:** Användaren kan visa, ändra eller lägga till nya läkemedel som ordineras att ta hemma.
- **Komorbiditet:** Visar all komorbiditet som är relaterad till patienten och tillåter användaren att ändra dem eller lägga till nya.
- **Residualdiures:** Snabb överblick över patientens residualnjurfunktion baserad på dennes labbresultat. Användaren kan ändra laboratorietesterna eller lägga till nya.
- **Sjukhusinläggningar:** En snabb översikt över patientens sjukhusinläggningar.
- **Patientens allergier:** Gör det möjligt att visa och redigera patientens allergier.

Aktiva regelbundna läkemedel			
Läkemedel/aktiv substans	Dosering och frekvens		
Fepili	Mo Ons Th Sa Su 43 - 0 - 54 - 0 ml		

Komorbiditet			
Kod	Namn		
Inga data			

Residualdiures			
Labbttestdatum	Mängd ml		
Inga data			

Sjukhusinläggningar			
Startdatum för sjukhusinläggning	Slutdatum för sj		
Inga data			

Patientens allergier					
Datum	Allerg...	Allergityp,...	Detaljer		
10 n...	Akti...	(Eriamuf)			
08 a...	Akti...	(Iraderac)			

Den vänstra sidan av båda skärmarna kan anpassas med en anpassad sökning. Detta gör det möjligt för användaren att *ange en fråga* som ska visas i stället för: *HD-behandlingshistorik, Labbtesthistorik, PD-dialysdos och PD snabb peritonealtest*. För att göra detta måste användaren skapa en sökning med hjälp *Query Builder*. Sökningen måste uppfylla följande krav:

- Sökningens huvudenhet blir en *patientenhet* men inte patientens administrativa data;
- Sökningen får inte innehålla parametrar. Detta innebär att inga poster får placeras i sektionen *"Dra- och släppfält för att skapa en parameter"*;
- Sökningen publiceras som en vy;

Query Builder är endast tillgänglig om skrivmodulen "Analys och rapport" är aktiv.

När sökningen har skapats bör den länkas inuti den tillhörande gruppen för Konfigurationsparameterenheten i Master Data-menyn (Clinic Manager).

9.2.2 BEHANDLINGSÖVERSIKT

Denna sektion visar de viktigaste uppgifterna från patientens sista tre behandlingar. Alla andra behandlingar kan ses genom att klicka på pilknappen.

Aitken Lambert, David Född 1952-08-15 (67y) Kön ♂ Kod. 39807 Status Aktiv/Hemodialys

Behandlingsöversikt

Behandlingsdatum	Maskin	Torrsvikt	Vikt före	Vikt efter	UF, total	Effektiv behandlingstid	Filter
20 nov 2010 14:58		65,2		84,10	2480	4 timmar 23 minuter	FX 1000
18 nov 2010 00:00	Maskin FMC5008 FMC5008001	65,2	66,80	65,20	1900		FX 1000
16 nov 2010 00:00	Maskin FMC5008 FMC5008001	65,2	68,20	65,20	3300		FX 1000

Behandlingsdatum	07:08
Aktuell kroppstemperatur	°C
Intradialytisk hjärtfrekvens	74
Arteriellt/venöst tryck	
Systoliskt/Diastoliskt tryck	
TMP-tryck	mmHg
Aktuell UF-nettovolym (ack.)	ml 0,0
HDF-/HF-frekvens FMC	ml/min
Blodflödes hastighet	ml/min
Förändring i kroppstemperatur	°C

Behandlingsdatum	07:06
Aktuell kroppstemperatur	°C
Intradialytisk hjärtfrekvens	77
Arteriellt/venöst tryck	
Systoliskt/Diastoliskt tryck	
TMP-tryck	mmHg
Aktuell UF-nettovolym (ack.)	ml 0,0
HDF-/HF-frekvens FMC	ml/min
Blodflödes hastighet	ml/min
Förändring i kroppstemperatur	°C

Behandlingsdatum	14:58
Dialysat	AC-F 313/2
Manuell antikoagulan	
Extra manuell	
Total manuell	
Auto-antikoagulan	
Total auto	
Val av kärlaccess	<u>Fistel</u> <u>Överarm brakial medial - vänster</u>
Artärnål	
Vennål	

Behandlingsdatum	07:08
Dialysat	Dialysat bibag AC-F 313/2
Manuell antikoagulan	Tizeb - 50pieces 1mg Tablets
Extra manuell	
Total manuell	1000,00 IU
Auto-antikoagulan	Adipnaf - 10pieces 120ml vials
Total auto	4500,00 IU
Val av kärlaccess	<u>Fistel</u> <u>Överarm brakial medial - vänster</u>
Artärnål	DIALYSEKANUELE ART. 17GA 1,5X15MM A711G 1ST STCK.
Vennål	

Behandlingsdatum	07:06
Dialysat	Dialysat bibag AC-F 313/2
Manuell antikoagulan	Tizeb - 50pieces 1mg Tablets
Extra manuell	
Total manuell	1000,00 IU
Auto-antikoagulan	Adipnaf - 10pieces 120ml vials
Total auto	4500,00 IU
Val av kärlaccess	<u>Fistel</u> <u>Överarm brakial medial - vänster</u>
Artärnål	DIALYSEKANUELE ART. 17GA 1,5X15MM A711G 1ST STCK.
Vennål	

9.2.3 ADMINISTRATIVA DATA

Den här sektionen innehåller patientens administrativa data, såsom namn, adress, födelsedatum, etc. Dessutom ytterligare information om hur de enskilda fälten och fälttyperna redigeras.

Som ett alternativ till musen, tryck på **Tab**-knappen för att gå från ett fält till nästa. För att gå tillbaka, tryck ned **Shift**-knappen och **Tab**-knappen samtidigt.

Efter redigering av denna sektion aktiveras knapparna **Spara** och **Avbryt**. Klicka på **Spara** för att spara data i databasen. Om du vill ignorera ändringarna, klicka på **Avbryt**.



Varning

Patienter för vilka "Okänt" angivits för **Kön** skickas till Therapy Monitor, men de kan inte väljas som behandlingsbara patienter.

Som standard visas inte patientens bild i den här sektionen. Den kan dock visas genom att ställa in fältet "Dölj patientbild" på "Nej" i Masterdata under "Konfigurationsparametrar".

Aitken Lambert, David Född 1952-08-15 (67y) Kön ♂ Kod. 39807 Status Aktiv/Hemodialys			
Administrativa data Redigera Skriv ut			
Titel		Förnamn	David
Efternamn	Aitken	Andra efternamn	Lambert
Namn som ogift		Födelsedatum	15 aug 1952
Nationalitet		Kön	Man
Patientnummer	11	Patientens regionala autonoma nummer	
Patientkod	39807	Patientens övervaknings-ID (nyckelkod)	41
Dialysstatus vid inskrivning	Hemodialys	Positionstatus vid inskrivning	Aktiv
Inskrivningsdatum	12 apr 2010 00:00	Orsak till patientinskrivning	Ny ESRD-patient
Patientens RRT-inledningsdatum		Första dialys på centret	06 maj 2010
Dialytisk ålder		Första kontakt med klinik	
Aktuellt sjukhus		Kod för patientens ansvarsbefrielse	

Patientkod: Detta är ett ID som automatiskt tilldelas av Therapy Support Suite under patientinskrivningen och kan inte ändras. Detta ID är patientens unika identifierare inuti Therapy Support Suite.

Patientens övervaknings-ID (nyckelkod): Detta är det ID som identifierar patientens förbindelse mellan Therapy Support Suite och Therapy Monitor/Patient On Line. Denna kod kan inte ändras. Det ställs in om någon av följande händelser inträffar:

- Patienten läggs in med en "aktiv" **inskrivningsstatus** och en **dialysstatus vid inskrivning** som är kompatibel med patientens behov av att genomgå en behandling, nämligen: "Hemodialys", "Hemodialys (intensivvård)", "Hemodialys (akut)", "Hem-HD" eller "Peritonealdialys".
- En **ny dialysstatus** som är kompatibel med patientens behov av att genomgå en behandling, nämligen: "Hemodialys", "Hemodialys (intensivvård)", "Hemodialys (akut)", "Hem-HD" eller "Peritonealdialys". Destinationssjukhuset för den nya statusen måste stämma överens med det som angivits i någon av klinikerna för Therapy Support Suite.

- En patientflik ska skapas för en patient som saknar **övervaknings-ID (nyckelkod)**.
- En hemodialysordination sparas oberoende av patientens dialysstatus.

9.2.4 MEDICINSKA DATA

Sektionen Medicinska data innehåller patientens allmänna medicinska data, till exempel längd, blodgrupp och njurdiagnos. Ytterligare information om hur fälten och fälttyperna redigeras.

Som ett alternativ till musen, tryck på **TAB**-knappen för att gå från ett fält till nästa. För att gå tillbaka, tryck ned **Shift**-knappen och **Tab**-knappen samtidigt.

Efter att denna sektion har redigerats aktiveras knapparna **Spara** och **Avbryt**. Klicka på **Spara** för att spara data i databasen. Om du vill ignorera ändringarna, klicka på **Avbryt**.

Medicinska data

Patientlängd: 185 cm Patientvikt: 85,00 Kg
 Body mass index: 24,84 Kg/m² Kroppsyttans area: 2,10 m²
 Midjans omkrets: Blodgrupp: 0
 Rh-faktor: neg Alkoholkonsumtion: Dricker inte alkohol
 Tobaksanvändning: Rökare f.n. Patientrörlighet: går utan hjälp
 Senaste transplantationsstatus: EDTA-nummer:

Renal diagnos

Renal diagnos:
 Renalt diagnosdatum: Biopsi visad:

Medicinska data, historik (5 senaste)

Datum	Användare	Källa	Patientlängd cm	Patientvikt Kg	Body mass index Kg/m ²	Kroppsyttans area m ²	Midjans omkrets cm	Blodgrupp	Rh-faktor	Alkoholkonsumtion
19 apr 2011 11:50		Medicinska data	185	85,00	24,84	2,10		0	neg	Dricker inte alk

1 post hittades

Amputationshistorik

Datum för amputation	Är det en traumatisk skada?	Vänster arm, position	Höger arm, position	Vänster ben, position	Höger ben, position	Vikt Kg	Vikt efter amputation Kg
Inga data							

Patientkommentarer

Kommentar till grundläggande information

Historisk information

Källa:

Om användaren gör ändringar i fälten **längd, vikt, blodtyp eller Rh-faktor** och om donatorns data finns tillgängliga för patienten eller om **väntelistan** innehåller ett värde, frågar systemet användaren om dessa data ska uppdateras även för dessa sektioner.

Varning: 150022

Vill du också uppdatera vikt, längd, blodgrupp och Rh-faktor i donatorns data?

9.2.4.1 MEDICINSKA DATA (HISTORIK)

När ett fält i sektionen Medicinsk data ändras och sparas, skapas en logg över ursprungliga värden innan ändringarna sparas. Överst i denna sektion visas symbolen , och trycker man på den visas den senaste ändringen samt vilken användare som utförde ändringen.

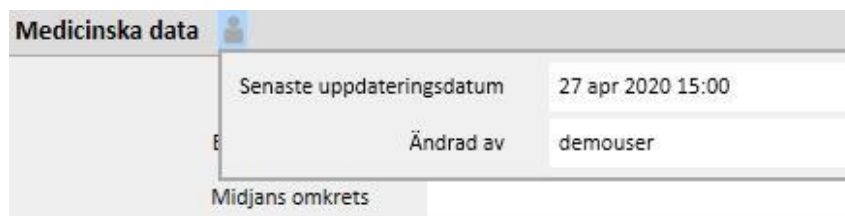

Medicinska data uppdateras även efter att uppgifter i följande fält i följande enheter ändrats eller lagts till:

- Medicinska data: alla ändringar som gjorts i fälten i denna enhet.
- Amputationer.
- Donatordata: alla fält i sektionen för medicinska data.
- Undersökning av poliklinikpatient: vikt och längd från sektionen för antropometriska data.
- Självständighet eller näring: (om PD-insticksprogrammet aktiverats) vikt, längd eller midjans omkrets.
- POL QA-test: (om PD- och POL-insticksprogrammet aktiverats) vikt och längd.

Ändringar som gjorts i medicinska data kan visas i två sektioner:

- i tabellen **Medicinska data, historik (5 senaste)** som visar de fem senaste ändringarna som gjorts.

Medicinska data, historik (5 senaste)										
Datum	Användare	Källa	Patientlängd cm	Patientvikt Kg	Body mass index Kg/m ²	Kroppsytns area m ²	Midjans omkrets cm	Blodgrupp	Rh-faktor	Alkoholikon
16 maj 2019 14:37	demouser	Konsultationsbesök	195	83,00	21,83	2,11		B	neg	Dricker alk
20 apr 2011 15:08		Medicinska data	195	85,00	22,35	2,14		B	neg	Dricker alk

2 poster hittades

- när man klickar på knappen  visas hela listan med alla ändringar som gjorts i medicinska data.

The screenshot shows a window titled 'Medicinska data (historik)' with a detailed history table. The table includes columns for patient information and clinical data.

Datum	Användare	Källa	Patientlängd cm	Patientvikt Kg	Body mass index Kg/m ²	Kroppsytns area m ²	Midjans omkrets cm	Blodgrupp	Rh-faktor	Alkoholkonsumtion	Tobaksanvändning	Patientörilghet
27 apr 2020 15:00	demouser	Amputationer	194	82,00	24,82	2,25		B	neg	Dricker alkohol	icke rökare	går utan hjälp
16 maj 2019 14:37	demouser	Konsultationsbesök	195	83,00	21,83	2,11		B	neg	Dricker alkohol	icke rökare	går utan hjälp
20 apr 2011 15:08		Medicinska data	195	85,00	22,35	2,14		B	neg	Dricker alkohol	icke rökare	går utan hjälp

3 poster hittades

I båda sektionerna visas när ändringarna gjorts, vilken användare som gjorde dem och även i vilken enhet.

9.2.4.2 AMPUTATIONSHISTORIK

Denna sektion med medicinska data visar alla amputationer som utförs på den valda patienten.

Amputationshistorik								
Datum för amputation	Är det en traumatisk skada?	Vänster arm, position	Höger arm, position	Vänster ben, position	Höger ben, position	Vikt Kg	Vikt efter amputat Kg	
27 apr 2020 15:00	Ja	Arm nedanför armbåge	Hand	Ben nedanför knät	Fot	82,00		

1 post hittades

9.2.5 SJUKHUSINLÄGGNINGAR

I denna sektion kan patientens sjukhusinläggningar föras in. För in start- och slutdatumet samt sjukhuset där patienten vårdats. Det är också möjligt att ange orsaken till inskrivningen. Efter att sjukhusinläggningen har sparats, skapas automatiskt relaterade förflyttningar i sektionen Patientstatus. Det är även möjligt att skapa sjukhusvistelser som endast varar en dag.

Startdatum för sjukhusinläggning	<input type="text" value="2020-04-27 04:00"/>	Slutdatum för sjukhusinläggning	<input type="text" value="yyyy-mm-dd hh:mm"/>
Dagar	<input type="text"/>	Sjukhus	<input type="text" value="Hospital Two"/>
Sjukhusavdelning	<input type="text"/>	Patienten är behandlingsbar	<input type="checkbox"/>
Sjukhusinläggning			
Orsak	Kommentar		
<input type="text"/>	<input type="text"/>		
Sjukhusystem, externt ID	<input type="text"/>	Bilaga	<input type="text" value="Släpp en fil här eller klicka på nedanstående knapp för att öppna filväljaren"/>

När en patient är inlagd på en icke-TSS-klinik, är det möjligt att specificera om patienten förblir "behandlingsbar" eller inte.

Patienten är behandlingsbar

En inlagd patient som är "behandlingsbar" (respektive fält är inställt på "sann") fortsätter att tillämpas i "Klinikens schemaläggare" och patientens status ändras inte till "Ej aktiv".

Det är möjligt att skapa sjukhusvistelser "inom samma klinik", "på andra TSS-kliniker" och "på externa avdelningar/icke TSS-avdelningar".

- I samma klinik: Patientens status ändras inte och användaren kan välja avdelningen till vilken patienten ska flyttas. Sjukhusinläggningen kan raderas genom att använda knappen "Ta bort" (om användaren har de nödvändiga användarrättigheterna).

- I andra TSS-kliniker: Denna typ av sjukhusinläggning kan skapas genom att välja en TSS-klinik som **"Avdelning"**. När sjukhusinläggningen sparas beror patientens status på startdatumet för händelsen. Om det planeras en framtida sjukhusinläggning kommer inte patientens status att ändras. Om sjukhusinläggningen istället startar samtidigt som den sparas (eller dessförinnan) godkänns förflyttningen automatiskt och patienten får statusen "sjukhusinläggning – i transit." Om sjukhusinläggningen är planerad för framtiden, kan kliniken som skapade den ta bort den med knappen "Radera" (om användaren har tillstånd att göra detta) eller avbryta den i sektionen Kliniknamn i menyalternativet "Patientöverföringar".

Default Clinic

Patientöverföringar Uppdatera Lägg till Exportera Excel Skriv ut

Utkast till överföringar Slutför överföringar

Patientnamn	Överföringsorsak	Status	Startdatum	Slutdatum	Sjukhusets namn	TSS klinik	TSS kliniknamn	Överföringsriktning
Middleton, Mary	Temporär förflyttning	Utkast	24 feb 2017 09:36		Ospital Five - Satellite Clinic	Ja	Satellite Clinic	Utgående

1 post hittades

Patientöverföringar Avbryt överföring Återgå till startklinik Skriv ut

Patient som ska överföras: Middleton, Mary

Startdatum: 24 feb 2017 09:36

Typ av klinik: TSS-center

Starta klinik: Default Clinic

Status: Utkast

Överföringsorsak: Temporär förflyttning

Slutdatum:

Destinationsklinik: Satellite Clinic

Överföringsriktning: Utgående

När sjukhusinläggningen godkänts visas patienten i listan över aktiva patienter på destinationskliniken. I detta läge kan sjukhusvistelsen inte längre annulleras. Det är möjligt att skicka tillbaka patienten till dennes ursprungsklinik genom att klicka på knappen "Återgå till startklinik" på menyalternativet "Patientöverföringar" i sektionen med klinikkens namn.

Satellite Clinic

Patientöverföringar Uppdatera Lägg till Exportera Excel Skriv ut

Utkast till överföringar Slutför överföringar

Patientnamn	Överföringsorsak	Status	Startdatum	Slutdatum	Sjukhusets namn	TSS klinik	TSS klinikknamn	Överföringsriktning
Middleton , Mary	Temporär förflyttning	Utkast	24 feb 2017 09:36		Ospital Five - Satellite Clinic	Ja	Satellite Clinic	Inkommande
Thompson , Josie	Överföring till sjukhusinläggning	Aktiv	28 apr 2020 04:00		Ospital Five - Satellite Clinic	Ja	Satellite Clinic	Inkommande

2 poster hittades

Patientöverföringar Avbryt överföring Återgå till startklinik Skriv ut < > ☰

Patientnamn	Thompson , Josie	Överföringsorsak	Överföring till sjukhusinläggning
Startdatum	28 apr 2020 04:00	Slutdatum	
Typ av klinik	TSS-center	Destinationsklinik	Satellite Clinic
Starta klinik	Default Clinic	Överföringsriktning	Inkommande
Status	Aktiv		

Patienten finns inte längre i destinationskliniken och har återgått till statusen "Aktiv" i dennes ursprungsklinik.

- På externa/icke TSS-kliniker: Det är möjligt att skapa denna typ av sjukhusinläggning genom att välja en TSS-avdelning som "**Avdelning**". Eftersom det inte är möjligt att se destinationskliniken, antas att alla sjukhusinläggningar accepteras automatiskt (förutom de som skapades med ett startdatum i framtiden). Kliniken som har skapat sjukhusinläggningen kan inte avbryta den (om inte startdatumet ligger i framtiden) men kan skicka patienten tillbaka till sin ursprungliga klinik genom att klicka på knappen "Återgå till startklinik" på menyalternativet "Patientöverföringar" i sektionen med klinikens namn.

The screenshot displays the 'Patientöverföringar' (Patient Transfers) interface. The top part shows a table with the following data:

Patientnamn	Överföringsorsak	Status	Startdatum	Slutdatum	Sjukhusets namn	TSS klinik	TSS kliniknamn	Överföringsriktning
Middleton, Mary	Temporär förflyttning	Aktiv	24 feb 2017 09:36		Ospital Five - Satellite Clinic	Ja	Satellite Clinic	Utgående

The bottom section provides a detailed view of the selected transfer:

- Patient som ska överföras: Middleton, Mary
- Överföringsorsak: Temporär förflyttning
- Startdatum: 24 feb 2017 09:36
- Slutdatum:
- Typ av klinik: TSS-center
- Destinationsklinik: Satellite Clinic
- Starta klinik: Default Clinic
- Överföringsriktning: Utgående
- Status: Aktiv

Om slutdatumet för sjukhusinläggningen har angivits så visas "Datum för retur till ursprunglig klinik" i patientens datasammanfattningsfält.

Född 1962-10-28 (57y) Kön ♂ Kod. 399489 Status Transit - tillfällig/Hemodialys Återgå till startklinik 2020-05-09

En uppgift som är kopplad till denna typ av händelse skapas bara automatiskt varje gång en sjukhusinläggning skapas om mottagning av meddelanden har aktiverats för den autenticerade användaren. För att göra detta måste användaren väljas i "Användarmeddelande" eller tillhöra en grupp som valts bland "Gruppmeddelanden" i "Konfigurationsparametrar" i Huvuddata under "Meddelanden om förflyttningar" (se avsnitt 4.1.1 i servicemanualen).

Uppgifterna som genereras av händelsen "Sjukhusinläggning" visas för användaren enligt dessa regler:

- intern sjukhusinläggning, ingen uppgift genereras;
- sjukhusvistelse på TSS-klinik, uppgifter har genererats för aktiverade användare i avgångskliniken och destinationskliniken;
- sjukhusvistelse på en klinik som inte är TSS-klinik, uppgifter har genererats för aktiverade användare på avgångskliniken;

Om det inte finns några användare eller användargrupper aktiverade för mottagande av meddelanden om förflyttningar på en klinik kommer denna typ av händelse aldrig att skapa en uppgift för någon användare.

En patient som har en aktiv/pågående sjukhusvistelse har symbolen "H" i summeringsmenyraden upptill. Denna symbol visas från det datum sjukhusinläggningen startar till midnatt det datum sjukhusinläggningen slutar.

Vid sjukhusinläggning, å andra sidan, styrs visningen av symbolen av den inställda logiken i konfigurationsparametrarna i sektionen "logisk konfiguration för val av klinikfall (sjukhusinläggningar)" (se avsnitt 4.1.1 i servicemanualen). Om sjukhusinläggningen inte tar hänsyn till den exakta stängningstiden visas symbolen fram till midnatt för det datum då sjukhusinläggningen upphör. Men om det har ställts in en exakt stängningstid för sjukhusinläggningen försvinner symbolen när sjukhusinläggningen "stängs".



9.2.6 PATIENTSTATUS

Förflyttningar (förändringar i status eller position) relaterade till patienter kan anges i denna sektion. Förflyttningar som beskriver förändringar i patientens status, t.ex. inmatning och godkännande av en överföring till en annan klinik än den nuvarande, ändrar patientens status till "Ej aktiv".

Denna sektion är uppdelad i två flikar: "Patientstatus" och "Ändring av patientstatus"

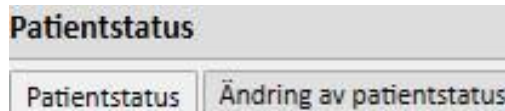

där huvudsakligen den andra fliken visar strukturen och logiken som beskrivs nedan och som är relaterad till fliken "Patientstatus" som endast avser statusändringar och inte innehåller några positionsförändringar. Detta möjliggör en mer direkt och exklusiv visning av dessa poster.

Tillgänglig dialysstatus är: Ambulatorisk, Hemodialys, Hemodialys (intensivvård), Hemodialys (akut), Peritonealdialys, Predialys, Transplantationsuppföljning, Förlorad kontakt, Behandling stoppad, Avliden, Donatorkandidat och Donator.

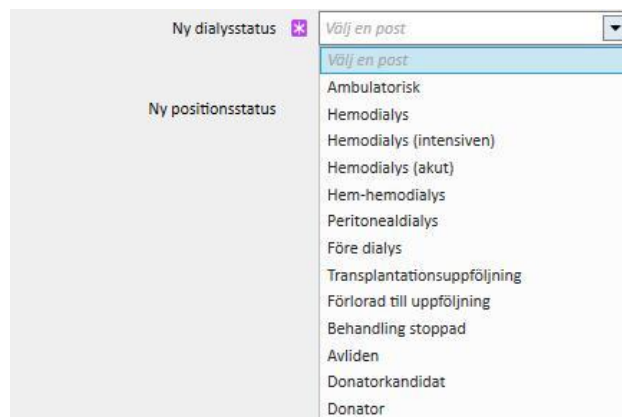

Obligatoriska fält under skapande av en förflyttning är Händelsedatum, Ny dialysstatus och Sjukhus.



Ytterligare obligatoriska fält kan visas beroende på värdet av dessa tre fält (d.v.s. om det valda sjukhuset inte är det aktuella, visas ett "Överföringstyp"-fält och ett sjukhus måste väljas).

Alla förflyttningar accepteras till ett annat sjukhus/klinik jämfört med det lokala sjukhuset, flytta patienten och modifiera patientens status baserat på typen av förflyttning som utförs och till vilken klinik patienten flyttas. Även sjukhusinläggningar ändrar patientens status.

Följande är olika möjliga kombinationer för statusändringar för en patient efter en förflyttning:

Typ av förflyttning	Till kliniken	Status i ursprunglig klinik	Patientgrupp i ursprunglig klinik	Status i destinationsklinik	Patientgrupp i destinationsklinik
Temporär	TSS	Transit - Temporär	Aktiv	Transit - Temporär/"Ursprunglig klinik"	Aktiv
Temporär	Icke-TSS	Transit - Temporär	Aktiv	-	-
Semester	TSS	Transit - Semester	Aktiv	Transit - Semester/"Ursprunglig klinik"	Aktiv
Semester	Icke-TSS	Transit - Semester	Aktiv	-	-
Slutgiltig	TSS	Aktiv - "Destinationsklinik"	Inaktiv	Aktiv	Aktiv
Slutgiltig	Icke-TSS	Ej aktiv	Inaktiv	-	-
Sjukhusinläggning	TSS	Transit - Sjukhusinläggning	Aktiv	Transit - Sjukhusinläggning/"Ursprunglig klinik"	Aktiv
Sjukhusinläggning	Icke-TSS	Ej aktiv	Inaktiv	-	-

"Ursprunglig klinik" är namnet på den klinik som patienten lämnar. "Destinationsklinik" är namnet på den klinik som patienten förflyttas till. Om förflyttningen sker till en Icke-TSS-klinik så förblir patienten endast synlig i "Ursprunglig klinik".

En patients tidigare överföringar kan även loggas, och överföringar kan planeras för framtiden. Om en patient har tilldelats statusen "Avliden" inaktiveras/avslutas alla relaterade behandlingsordinationer och aktiva läkemedelsordinationer, medan kärllåtkomsten ändras till statusen "Avslutad". Förflyttningar efter död kommer

raderas. Dödsdatumet som visas i administrativa data ställs in automatiskt för att återspegla datumet för förflyttning och vice versa.

9.2.6.1 FÖRFLYTTNINGSTYPER

Förflyttningstyper kan delas in i tre grupper: Intern överföring, inkommande och utgående.

Intern överföring

Interna överföringar sker på samma sjukhus. Dessa förflyttningar ändrar normalt patientens dialysstatus (Predialys, Hemodialys, Peritonealdialys, Transplantationsuppföljning o.s.v.).

The screenshot shows the 'Patientstatus' form with the following fields: 'Händelsedatum' (2020-04-27 04:00), 'Sjukhus' (Hospital One - Default Clinic), 'Patientstatustyp' (Intern överföring - Modalitet ändrad till hemodialys), 'Ny dialysstatus' (Hemodialys), and 'Ny positionsstatus' (Aktiv). Buttons for 'Avbryt' and 'Spara' are visible at the top right.

Om patienten är i statusen "Ej aktiv", så gör den interna överföringen det möjligt att återaktivera patienten.

Inkommande

"Inkommande" är alla förflyttningar som visar att patienten är inlagd på det aktuella sjukhuset, medan "Ny patientinskrivning" skapas med "Ny patient". Andra exempel är "Överföring från en TSS-avdelning", "Återkomst från semester" och "Återkomst från en temporär överföring". Dessa förflyttningar kan förekomma när patienten inte är på det nuvarande sjukhuset, vilket innebär att patienten tidigare haft en "Utgående" förflyttning. För en "Inkommande" förflyttning kan användaren lägga till en kommentar för att beskriva händelsen.

The screenshot shows the 'Patientstatus' form with the following fields: 'Händelsedatum' (2020-04-28 04:00), 'Sjukhus' (Hospital One - Default Clinic), 'Patientstatustyp' (Inkommande - Överföring In från en icke-TSS-enhet), 'Ny dialysstatus' (Hemodialys), and 'Ny positionsstatus' (Aktiv). A 'Kommentar vid återbesök' text area is present below the patient type field. A 'Unikt ID' field is at the bottom. Buttons for 'Avbryt', 'Spara', and navigation arrows are at the top right.

Annars genereras en "Inkommande" förflyttning automatiskt när användaren på destinationskliniken klickar på knappen "Tillbaka till ursprungsklinik" i menyalternativet "Patientöverföring" i sektionen med klinikens namn.

Utgående

Utgående förflyttningar används för att flytta patienter till andra kliniker, antingen TSS eller icke-TSS-enhet. Om ett annat sjukhus än det befintliga har valts, visas "Överföringstyp"-fältet. Detta fält kan användas för att beskriva typen av överföring, t.ex. om förflyttningen gäller "Semester", "Definitiv" eller "Temporär".

- Semester: Patienten är inte på kliniken under en begränsad tid. Används normalt för patienter som är på semester. Du kan ange semesterns "slutdatum". Förflyttningen betraktas som godkänd när den har utförts. Om destinationskliniken är en TSS-klinik betraktas den som godkänd automatiskt. Båda klinikerna har möjlighet att skicka tillbaka patienten till ursprungskliniken när som helst, även om ett slutdatum har angetts för semestern, genom att klicka på knappen "Tillbaka till ursprungsklinik" i menyn "Patientöverföring" i sektionen med klinicens namn. Efter att en utgående förflyttning har utförts och därmed ett godkännande automatiskt gjorts kan den inte längre avbrytas.

Patientstatus		Avbryt	Spara
Händelsedatum	2020-04-27 04:00	Ny dialysstatus	Hemodialys
Sjukhus	Ospital Five - Satellite Clinic	Ny positionsstatus	Transit - semester
Patientstatustyp	Utgående - Semester på en TSS-enhet		
Överföringstyp	Semester		

- Definitiv: För patienter som har överförts permanent till andra sjukhus. Efter en definitiv överföring ändras alla patientdata i TSS till läget "Skrivskyddad": all data i systemet finns sedan tillgänglig som skrivskyddad data. Förflyttningen betraktas som godkänd när den har utförts. Om destinationskliniken är en TSS-klinik betraktas den som godkänd automatiskt.

Patientstatus		Avbryt	Spara
Händelsedatum	2020-04-25 04:00	Ny dialysstatus	Hemodialys
Sjukhus	Hospital Two	Ny positionsstatus	Ej aktiv
Patientstatustyp	Utgående - Överföring till en icke-TSS-enhet		
Överföringstyp	Definitiv		



Notering

För att lägga till en ny förflyttning av en "skrivskyddad patient" måste användaren ha blivit tilldelad behörigheten till sektionen "Aktivera patientstatus för skrivskyddade patienter" i klinicens konfigurationsparametrar.

- Temporär: Patienter som har överförs till ett annat sjukhus för en begränsad tid. Förflyttningen betraktas som godkänd när den har utförts. Om destinationskliniken är en TSS-klinik betraktas den som godkänd automatiskt. Även om ett slutsemesterdatum har angetts, har båda klinikerna möjlighet att skicka tillbaka patienten till ursprungskliniken genom att klicka på knappen "Tillbaka till ursprungsklinik" i menyn "Patientöverföring" i sektionen med klinicens namn. Efter att en utgående förflyttning har utförts och ett godkännande automatiskt gjorts kan den inte längre avbrytas.

The screenshot shows the 'Patientstatus' form. The 'Överföringstyp' dropdown menu is open, showing options: 'Välj en post', 'Definitiv', 'Semester', and 'Temporär'. Other fields include 'Händelsedatum' (2020-04-27 04:00), 'Sjukhus' (Hospital Five - Satellite Clinic), and 'Ny dialysstatus' (Hemodialys).

Under en temporär förflyttning eller semesterförflyttning, syns patienten i båda klinikerna. Alla aktiviteter som utförs på patienten under destinationsperioden, syns även på ursprungskliniken när patienten återvänder till ursprungskliniken.

Även Behandling stoppad, Avliden och Förlorad kontakt betraktas som utgående förflyttningar. I händelse av "Behandling stoppad", visas ett nytt fält "Stoppad av".

The screenshot shows a dropdown menu titled 'Stoppad av'. The options are 'Läkare', 'Välj en post', 'Läkare', and 'Patient'. The 'Läkare' option is currently selected.

Om patienten har avlidit kan "Dödsorsak" anges. Inget fält är obligatoriskt.

The screenshot shows the 'Patientstatus' form with 'Ny dialysstatus' set to 'Avliden'. Other fields include 'Händelsedatum' (2020-04-27 04:00), 'Sjukhus' (Hospital One - Default Clinic), 'Patientstatustyp' (Utgående - Avliden), and 'Dödsorsak' (Dödsorsak).

Dessutom, vid tiden för rörelseräddning, meddelas användaren om de olika sektionerna som kommer att inaktiveras av patienten.

A warning dialog box with the title 'Varning: 100763'. The text reads: 'Du tilldelar denna patient status "Avliden". All aktiv information (behandlingsordination, schemaläggning, läkemedel och dialysaccess) kommer att avslutas med det datum du definierar i denna patientstatus. Alla organ på väntelistan kommer att exkluderas och framtida förflyttningar raderas. Vill du fortsätta?' There are 'OK' and 'Avbryt' buttons.

Om en patient ställs in på dialysstatus som motsvarar "Förlorad kontakt" eller "Vänta med behandling", så anvisas användaren att alla medicinska sektionsavsnitt såsom läkemedel, farmakologiska behandlingar och aktiva scheman inaktiveras; med kunskap om detta kan användaren bestämma om man ska fortsätta eller inte.

A warning dialog box with the title 'Varning: 100762'. The text reads: 'Du kommer att inaktivera patienten på detta sjukhus. Alla aktiva behandlingsordinationer, schemaläggning och läkemedel kommer att stängas fr o m det datum du definierar i denna patientstatus. Vill du fortsätta?' There are 'OK' and 'Avbryt' buttons.

Om begäran finns tillgänglig bland konfigurationsparametrarna (för mer information, se avsnitt 4.1.1 i servicehandboken) och om en av dialysstatusarna nedan ställts in: hemodialys, hemodialys IVA, hemodialys akut, peritonealdialys, predialys, klinisk enhet, eller transplantationsuppföljning och patienten har en väntelista med alla organ uteslutna, frågar systemet om användaren vill lägga till organen i väntelistan:



Om användaren trycker på knappen "Ja" uppmanas användaren att välja organen där statusen "För-inkluderad" ställs in på väntelistan som standard (4).

Njure	Bukspottskörtel	Hjärta	Lever
<input type="checkbox"/>	<input type="checkbox"/>	<input type="checkbox"/>	<input type="checkbox"/>

Patientöverföring offline

Patienter kan också överföras mellan kliniker som inte tillhör samma TSS-installation. Denna typ av överföring genomförs med en import- och exportförfaranden som kallas för "Patientöverföring offline" som beskrivs i detalj i respektive sektion.

Relationer med uppgifter

Alla tillfälliga, semesterrelaterade eller permanenta förflyttningar kan generera uppgifter, vilket beskrivits för sjukhusinläggningar (se avsnitt 9.2.5 i användarhandboken och avsnitt 4.1.1 i servicemanualen).

Om mottagning av meddelanden efter en förflyttning aktiverats för en användare följer uppgiftsgenereringen reglerna nedan:

- intern sjukhusinläggning, ingen uppgift genereras;
- temporär/semester till TSS-klinik, uppgifter har genererats för aktiverade användare i utgångskliniken och destinationskliniken;
- temporär/semester till en klinik som inte är TSS-klinik, uppgifter har genererats för aktiverade användare på utgångskliniken;
- slutgiltig till en TSS-klinik, uppgifter har genererats för aktiverade användare på destinationskliniken;
- slutgiltig till en klinik som inte är TSS-klinik, inga uppgifter genereras.

9.2.6.2 STÄLLA IN FÖRFLYTTNINGSSLUTDATUMET

När en temporär eller semesterrelaterad utgående förflyttning sparas, ber programmet användaren att ange överföringens slutdatum.

Överföringens slutdatum används för att ställa in returförflyttningen till utgångskliniken. Detta datum måste vara senare än överföringens startdatum.

Användaren kan undvika att föra in datumen i fältet som visas i de tidigare skärmbilderna genom att klicka på "OK". I sådana fall skapas inte returförflyttningen. Man kan klicka på knappen "Avbryt" för att återgå till fasen för att skapa den utgående förflyttningen.

Om slutdatumet för överföring har angivits så visas "Datum för retur till ursprunglig klinik" i patientens datasammanfattningsfält.

Född 1962-10-28 (57y) Kön ♂ Kod. 399489 Status Transit - tillfällig/Hemodialys Återgå till startklinik 2020-05-09

Under överföringsperioden är patienten "Ej aktiv" och inte "behandlingsbar". I slutet av denna period (inställd av användaren) blir patienten aktiv och behandlingsbar igen.

Relation till Sjukhusinläggningsrörelser

Sjukhusinläggningens start- och slutdatum motsvarar två likvärdiga inkommande och utgående förflyttningar. Såsom redan har beskrivits blir patienten "Ej aktiv" och inte "Behandlingsbar" under överföringsperioden (såvida inte användaren bockar för fältet "Patienten är behandlingsbar").



Notering

Skapandet av överföringslutförflyttningen beror på om användaren har fyllt i sjukhusinläggningslutdatumet eller inte, vilket inte är ett obligatoriskt fält.

När en ny sjukhusinläggning skapas kommer den att kontrolleras för att se till att den inte överlappar med andra förflyttningar som skapats tidigare. Om detta är fallet visas ett felmeddelande som anger att överlappning skett.

Hartley, Sarah [93710] +

Hartley, Sarah Född 1957-05-21 (62y) Kän Q Kod. 93710 Status Transit - tillfällig - Default Clinic/Hemodialys

Sjukhusinläggningar Uppdatera Exportera Excel Skriv ut

Startdatum för sjukhusinläggning	Slutdatum för sjukhusinläggning	Sjukhusets namn
Inga data		

Sjukhusinläggningar Avbryt Spara

Det finns 3 fel

Startdatum för sjukhusinläggning 2020-04-24 09:49 Slutdatum för sjukhusinläggning yyyy-mm-dd hh:mm

Dagar Denna sjukhusvistelse överlappar andra befintliga förflyttningar [160069] Sjukhus Sjukhus

Sjukhusavdelning

Sjukhusinläggning

Orsak Kommentar

Sjukhussystem, externt ID

Bilaga Släpp en fil här eller klicka på nedanstående knapp för att öppna filväljaren

Samma kontroll görs även när en retur till den ursprungliga kliniken utförs. I sådant fall kan returflyttningen ge upphov till en överlappning med en befintlig sjukhusinläggning (ofta där ett slut har planerats någon gång i framtiden).

Satellite Clinic

Patientöverföringar Uppdatera Lägg till Exportera Excel Skriv ut

Utkast till överföringar Slutför överföringar

Patientnamn	Överföringsorsak	Status	Startdatum	Slutdatum	Sjukhusets namn	TSS klinik	TSS kliniknamn	Överföringsriktning
Hartley , Sarah	Temporär förflyttning	Aktiv	25 apr 2020 09:49		Ospital Five - Satellite Clinic	Ja	Satellite Clinic	Inkommande
Middleton , Mary	Temporär förflyttning	Utkast	24 feb 2017 09:36		Ospital Five - Satellite Clinic	Ja	Satellite Clinic	Inkommande

2 poster hittades

✖ Fel: 160090

"Tillbaka till startklinik" är inte möjligt eftersom en sjukhusvistelse fortfarande är öppen.

OK

Patientöverföringar Avbryt överföring Återgå till startklinik Skriv ut

Patientnamn	Hartley , Sarah	Överföringsorsak	Temporär förflyttning
Startdatum	25 apr 2020 09:49	Slutdatum	
Typ av klinik	TSS-center	Destinationsklinik	<u>Satellite Clinic</u>
Starta klinik	<u>Default Clinic</u>	Överföringsriktning	Inkommande
Status	Aktiv		

9.2.6.3 TA BORT EN FÖRFLYTTNING

En förflyttning kan tas bort genom att den ändras och användaren klickar på knappen "Radera".

Patientstatus		Avbryt Radera Spara	
Händelsedatum	17 sep 2018 00:00	Ny dialysstatus	Hemodialys
Sjukhus	<i>Hospital Five - Satellite Clinic</i>	Ny positionsstatus	Transit - tillfällig
Patientstatusstyp	Utgående - Temporär förflyttning till en TSS-enhet		
Överföringstyp	Temporär		

Alla förflyttningar som skapats med ett tidigare eller samma startdatum när de sparas, godkänns automatiskt och kan därför inte raderas.



Varning

Risk för patienten på grund av att inkorrekt data visas

Borttagande av en förflyttning påverkar endast patientens status och respektive schemaläggning när den borttagna förflyttningen är den senaste. I detta fall fastställs patientens position och dialysstatus samt respektive schemaläggning av den näst sista förflyttningen, som blir den sista förflyttningen.



Notering

Förflyttningar som har sitt ursprung från en sjukhusinläggning kan inte tas bort, såvida inte även respektive sjukhusinläggning tas bort.

9.2.6.4 REFERENSKLINIK - STANDARD/SATELLIT

Det är möjligt att flera TSS-kliniker är relaterade genom en fader/son-relation.

I detta fall är alla patienter som är aktiva i "son"-kliniken synliga även i listan över aktiva patienter vid faderkliniken. Alla farmaceutiska ordinationer, schemaläggning av labbtester och medicinska instruktioner som involverar patienter vid "son"-kliniken är inte synliga från "fader"-kliniken. Det är inte heller möjligt att lägga till nya element i de nämnda sektionerna.

Patienter aktiva i "fader"-kliniken är inte synliga i "son"-kliniken.

9.2.6.5 FLIK ÄNDRING AV PATIENTSTATUS

Denna flik har samma struktur som föregående flik med ett väsentligt undantag. Till skillnad från fliken Patientstatus visar listan över händelser i fliken Ändring av patientstatus endast ändringar i dialysstatus utan förflyttningar som gjorts av patienten.

På grund av denna nya sektion är det möjligt att bara koncentrera sig på förändringar av dialysstatusen utan att behöva bläddra igenom en lista med poster som också innehåller möjliga positionsförändringar som gjorts av patienten.

Patientstatus

Händelsedatum	Patientstatustyp	Ny dialysstatus	Ny positionsstatus	Beskrivning av patientstatus	Planerad
12 apr 2010 00:00	Inkommande - Ny patientinskrivning	Hemodialys	Aktiv		Nej

1 post hittades

Patientstatus

Händelsedatum	12 apr 2010 00:00	Ny dialysstatus	Hemodialys
Sjukhus	Hospital One - Default Clinic	Ny positionsstatus	Aktiv
Patientstatustyp	Inkommande - Ny patientinskrivning		

9.2.7 MEDICINSK ORDINATION

I denna sektion kan användaren skapa och skriva ut medicinska ordinationer för en patient.

Det är möjligt att skapa ordinationer för läkemedel, labbtester, specialistundersökningar och diagnostiska tester. I denna sektion är det dessutom möjligt att skriva ut NHS-ordinationsformulär, en eller flera per sektion beroende på vilka regler som gäller för var och en.

9.2.7.1 SKAPA EN MEDICINSK ORDINATION

En ny medicinsk ordination kan skapas genom att klicka på knappen .

Ett formulär visas med datum och information som automatiskt fylls i av systemet. Arbetsdiagnosen för ordinationen kan specificeras i respektive fält. Detta fält visas på ordinationer för diagnostiska tester och specialistundersökningar.

9.2.7.2 LABBTESTER

I sektionen Labbtester är det möjligt att skapa en medicinsk ordination för en eller flera labbtester genom att klicka på -knappen.

Val av labbundersökning

Undantag

Labbundersökning

När du har tryckt på knappen visar systemet ett popup-fönster (Undersökningsplockare) där de olika kategorierna av labbtester visas. Användaren kan klicka på kryssrutan för att välja/välja bort respektive labbtester. Kryssrutan kan även användas för att välja/välja bort alla tester hör till en viss grupp. Efter att valet har gjorts ska användaren klicka på OK-knappen längst ned i popup-fönstret för att bekräfta. (+)-knappen kan användas för att lägga till undantag till ordinationerna för labbtестerna.

Labbtестerna kan leda till att en eller flera ordinationer skapas, beroende på hur många som har valts i popup-fönstret "Unders. plockare".

Unders. plockare

Visa endast poster med sjukvård Ja Nej

Beskrivning

Enligt kategori Enligt profil

Electrolyte and water balance

Alla

Anion gap Chloride

Potassium Sodium

Haematology

Alla

Haemoglobin Mean cell hemoglobin content (MCH)

Reticulocytes

Virology

Alla

Anti-HBs IU/L Hbs Ag

HCV status (RT_PCR) HIV2 status

OK Avbryt

9.2.7.3 LÄKEMEDELSSEKTION

I läkemedelssektionen laddar systemet alla läkemedel som ordineras patienten för dennes farmakologiska behandling hemma.

För att skriva ut en läkemedelsordination måste du ange mängden i respektive fält. När läkemedelsmängden är ifylld beräknar systemet och visar fälttexten för ordinationen. Detta är texten som visas på medicinsk ordination. Den kan ändras innan den medicinska ordinationen sparas och skrivs ut. Det är även möjligt att välja max. två undantag för patienten.

När informationen har matats in genereras en ordination för vardera läkemedel där en annan mängd än 0 har specificerats (ordinationsexemplet som visas i **sektion 2.7.7** visar utskriften av ordination för ett av läkemedlen som har valts i nästa skärmbild).

Läkemedelsval

Undantag

+

Ordinerade läkemedel

Läkemedel	Kvantitet	Text för ordination
Fascox (12 mg Effervescent Tablets)	1	Fascox (12 mg Effervescent Tablets) - pz. 1 / 12 - 0 - 32 - 0 mg må, on, to, lö, sö

9.2.7.4 DIAGNOSTISKA TESTER OCH SPECIALISTUNDERSÖKNING

Sektionen för diagnostiskt test/specialistundersökning listar alla diagnostiska tester/specialistundersökningar som är i "väntande" status på systemet. Klicka i kryssrutan för att välja/välja bort respektive specialistundersökning. Efter att en specialistundersökning har valts beräknar och visar systemet textfältet för ordinationen. Detta är texten som visas på medicinsk ordination. Det kan ändras innan det sparas och skrivs ut. Det är även möjligt att välja undantag för patienten.

Instrumenttest	Valda	Text för ordination
Cardiovascular system 24 hours blood pressure Holter	<input checked="" type="checkbox"/>	Cardiovascular system 24 hours blood pressure Holter

Specialistundersökning	Valda	Text för ordination
Allergology	<input checked="" type="checkbox"/>	Allergology

9.2.7.5 TEXTUTSKRIFT

I den här sektionen kan användaren skriva fri text som ska anges på den medicinska ordinationen: Även här är det möjligt att specificera ett eller fler undantag relaterade till patienten samt den kvantitet som ska associeras med ordinationen.

example text

9.2.7.6 UTSKRIFT AV MEDICINSK ORDINATION

När *formuläret* har fyllts i och sparats kan respektive medicinsk ordination skrivas ut genom att klicka på knappen

Skriv ut

Den aktuella utskriftsprocessen styrs av landsspecifika bestämmelser. TSS stöder olika regeluppsättningar och utskriftslayouter enligt konfigurationen som tillämpas under TSS-inställningen.

Exempel på utskriven ordination (italiensk layout) består av:

- Information hämtad från patienten(1, 3, 4 och 6)
- Undantag specificerade för patienten (2)
- Beskrivning av ordinerade tester (5)
- Användare som skrev ut ordinationen och utskriftsdatum (7, 8)
- Detaljer om dialysklinik (9)
- Husläkare (10)

Medical Company 1			GKK	BKK	Andere Kostenträger	Enkelständig Arbetslös Svovare	Pensionist(er)	Krigshjälte bilskade(?)	2
Überweisung Diese Überweisung ist ein Monat, vom Ausstellungsdatum an gerechnet, gültig; sie dient zur Verrechnung der ärztlichen Leistung.					<input type="checkbox"/> Befund <input type="checkbox"/> Therapievorschlag <input type="checkbox"/> Behandlung Überweisung an: <input type="checkbox"/> Vertragsfacharzt <input type="checkbox"/> Praktischen Vertragsfacharzt <input type="checkbox"/> Ambulanz				
Familienname(n)			Vorname(n)		Versicherungsnr.:				
Patient 3			Äitken David		654321				
Anschrift			64 Hull Road PA12CF PAISLEY 4						
Versicherter (Nur ausfüllen wenn Patient ein Angehöriger)			Tag		Monat		Jahr		
Beschäftigt bei (Dienstgeber, Dienstort) 6			Architects, engineers and related professionals						
CH/VA Befürwortung			demouser 7		Arztstempel bei Rezeptgebührenbefreiung				
23/03/2016 8			Default Clinic Test Street, 23 - 16039 Test Town Default Clinic 9						
Datum Unterschrift u. Stempel des Überweisenden Arztes			Hausarzt		Love 385250523				
			Vom behandelnden/befundenden Arzt auszufüllen: 10		Diagnose				
			Beginn der Behandlung (ab: Befundung)		Stempel und Unterschrift des Arztes				



Notering

Detta är ett exempel på en Österrisk ordination. Utskrift av "medicinsk ordination" är inte möjlig förrän den korrekta ordinationen har installerats. Se Servicehandboken för respektive konfigurationsinstruktioner.

9.2.8 PATIENTAGENDA

Denna sektion kan användas för att via en månatlig agenda för de olika patientaktiviteterna som måste utföras, eller har utförts, vid kliniken.

Förutom att de visas, som i klinikens schemaläggare, kan elementen i agendan flyttas eller raderas (länk i behandlingsschemaläggare).

Det är möjligt att specifikt se följande som separata händelser:

- Sjukhusinläggningsperioder
- Överföringsperioderna är temporär/semester
- Behandlingar som administreras och framtida schemaläggning:
 - Farmakologiska ordinationer
 - Medicinska instruktioner
 - Labbtester
- Klinikbesök
- Specialistundersökning
- Diagnostiska tester
- Vaccinationer
- Patienthistorik
- Eurotransplantationsdata

Aitken Lambert, David [39... x] Behandlingsställen Clinic Drug catalogue Query builder Typer av dialysmaskiner + >>

Aitken Lambert, David Född 1952-08-15 (67y) Køn ♂ Kod. 39807 Status Aktiv/Hemodialys 1

Patientagenda Ny < >

april 2020-04-27

Filter för skift: Avancerade filter
Filter för rum: Filter för resurs:

måndag	tisdag	onsdag	torsdag	fredag	lördag
30	31	01	02	03	04
06	07	08	09	10	11
13	14	15	16	17	18
20	21	22	23	24	25
27	28	29	30	01	02
03	04	05	06	07	08
09	10	11	12	13	14
15	16	17	18	19	20
21	22	23	24	25	26
27	28	29	30	01	02
03	04	05	06	07	08
09	10	11	12	13	14
15	16	17	18	19	20
21	22	23	24	25	26
27	28	29	30	01	02
03	04	05	06	07	08
09	10	11	12	13	14
15	16	17	18	19	20
21	22	23	24	25	26
27	28	29	30	01	02
03	04	05	06	07	08
09	10	11	12	13	14
15	16	17	18	19	20
21	22	23	24	25	26
27	28	29	30	01	02
03	04	05	06	07	08
09	10	11	12	13	14
15	16	17	18	19	20
21	22	23	24	25	26
27	28	29	30	01	02
03	04	05	06	07	08
09	10	11	12	13	14
15	16	17	18	19	20
21	22	23	24	25	26
27	28	29	30	01	02
03	04	05	06	07	08
09	10	11	12	13	14
15	16	17	18	19	20
21	22	23	24	25	26
27	28	29	30	01	02
03	04	05	06	07	08
09	10	11	12	13	14
15	16	17	18	19	20
21	22	23	24	25	26
27	28	29	30	01	02
03	04	05	06	07	08
09	10	11	12	13	14
15	16	17	18	19	20
21	22	23	24	25	26
27	28	29	30	01	02
03	04	05	06	07	08
09	10	11	12	13	14
15	16	17	18	19	20
21	22	23	24	25	26
27	28	29	30	01	02
03	04	05	06	07	08
09	10	11	12	13	14
15	16	17	18	19	20
21	22	23	24	25	26
27	28	29	30	01	02
03	04	05	06	07	08
09	10	11	12	13	14
15	16	17	18	19	20
21	22	23	24	25	26
27	28	29	30	01	02
03	04	05	06	07	08
09	10	11	12	13	14
15	16	17	18	19	20
21	22	23	24	25	26
27	28	29	30	01	02
03	04	05	06	07	08
09	10	11	12	13	14
15	16	17	18	19	20
21	22	23	24	25	26
27	28	29	30	01	02
03	04	05	06	07	08
09	10	11	12	13	14
15	16	17	18	19	20
21	22	23	24	25	26
27	28	29	30	01	02
03	04	05	06	07	08
09	10	11	12	13	14
15	16	17	18	19	20
21	22	23	24	25	26
27	28	29	30	01	02
03	04	05	06	07	08
09	10	11	12	13	14
15	16	17	18	19	20
21	22	23	24	25	26
27	28	29	30	01	02
03	04	05	06	07	08
09	10	11	12	13	14
15	16	17	18	19	20
21	22	23	24	25	26
27	28	29	30	01	02
03	04	05	06	07	08
09	10	11	12	13	14
15	16	17	18	19	20
21	22	23	24	25	26
27	28	29	30	01	02
03	04	05	06	07	08
09	10	11	12	13	14
15	16	17	18	19	20
21	22	23	24	25	26
27	28	29	30	01	02
03	04	05	06	07	08
09	10	11	12	13	14
15	16	17	18	19	20
21	22	23	24	25	26
27	28	29	30	01	02
03	04	05	06	07	08
09	10	11	12	13	14
15	16	17	18	19	20
21	22	23	24	25	26
27	28	29	30	01	02
03	04	05	06	07	08
09	10	11	12	13	14
15	16	17	18	19	20
21	22	23	24	25	26
27	28	29	30	01	02
03	04	05	06	07	08
09	10	11	12	13	14
15	16	17	18	19	20
21	22	23	24	25	26
27	28	29	30	01	02
03	04	05	06	07	08
09	10	11	12	13	14
15	16	17	18	19	20
21	22	23	24	25	26
27	28	29	30	01	02
03	04	05	06	07	08
09	10	11	12	13	14
15	16	17	18	19	20
21	22	23	24	25	26
27	28	29	30	01	02
03	04	05	06	07	08
09	10	11	12	13	14
15	16	17	18	19	20
21	22	23	24	25	26
27	28	29	30	01	02
03	04	05	06	07	08
09	10	11	12	13	14
15	16	17	18	19	20
21	22	23	24	25	26
27	28	29	30	01	02
03	04	05	06	07	08
09	10	11	12	13	14
15	16	17	18	19	20
21	22	23	24	25	26
27	28	29	30	01	02
03	04	05	06	07	08
09	10	11	12	13	14
15	16	17	18	19	20
21	22	23	24	25	26
27	28	29	30	01	02
03	04	05	06	07	08
09	10	11	12	13	14
15	16	17	18	19	20
21	22	23	24	25	26
27	28	29	30	01	02
03	04	05	06	07	08
09	10	11	12	13	14
15	16	17	18	19	20
21	22	23	24	25	26
27	28	29	30	01	02
03	04	05	06	07	08
09	10	11	12	13	14
15	16	17	18	19	20
21	22	23	24	25	26
27	28	29	30	01	02
03	04	05	06	07	08
09	10	11	12	13	14
15	16	17	18	19	20
21	22	23	24	25	26
27	28	29	30	01	02
03	04	05	06	07	08
09	10	11	12	13	14
15	16	17	18	19	20
21	22	23	24	25	26
27	28	29	30	01	02
03	04	05	06	07	08
09	10	11	12	13	14
15	16	17	18	19	20
21	22	23	24	25	26
27	28	29	30	01	02
03	04	05	06	07	08
09	10	11	12	13	14
15	16	17	18	19	20
21	22	23	24	25	26
27	28	29	30	01	02
03	04	05	06	07	08
09	10	11	12	13	14
15	16	17	18	19	20
21	22	23	24	25	26
27	28	29	30	01	02
03	04	05	06	07	08
09	10	11	12	13	14
15	16	17	18	19	20
21	22	23	24	25	26
27	28	29	30	01	02
03	04	05	06	07	08
09	10	11	12	13	14
15	16	17	18	19	20
21	22	23	24	25	26
27	28	29	30	01	02
03	04	05	06	07	08
09	10	11	12	13	14
15	16	17	18	19	20
21	22	23	24	25	26
27	28	29	30	01	02
03	04	05	06	07	08
09	10	11	12	13	14
15	16	17	18	19	20
21	22	23	24	25	26
27	28	29	30	01	02
03	04	05	06	07	08
09	10	11	12	13	14
15	16	17	18	19	20
21	22	23	24	25	26
27	28	29	30		

Bilden som representerar den faktiska behandlingen (HD eller PD) kommer att skriva över dess schema (HD eller PD) när behandlingen har skapats. Det finns en skillnad som måste uppmärksammas mellan patienter med HD- och PD-schemaläggning: vid PD-behandlingar kopplas inga farmakologiska ordinationer, medicinska ordinationer och labbtester samman med det aktuella datumet; endast labbtesterna visas om de är schemalagda (det går endast att ange ett exakt datum som schemalägningsregel för PD-patienter), men oberoende av behandling.

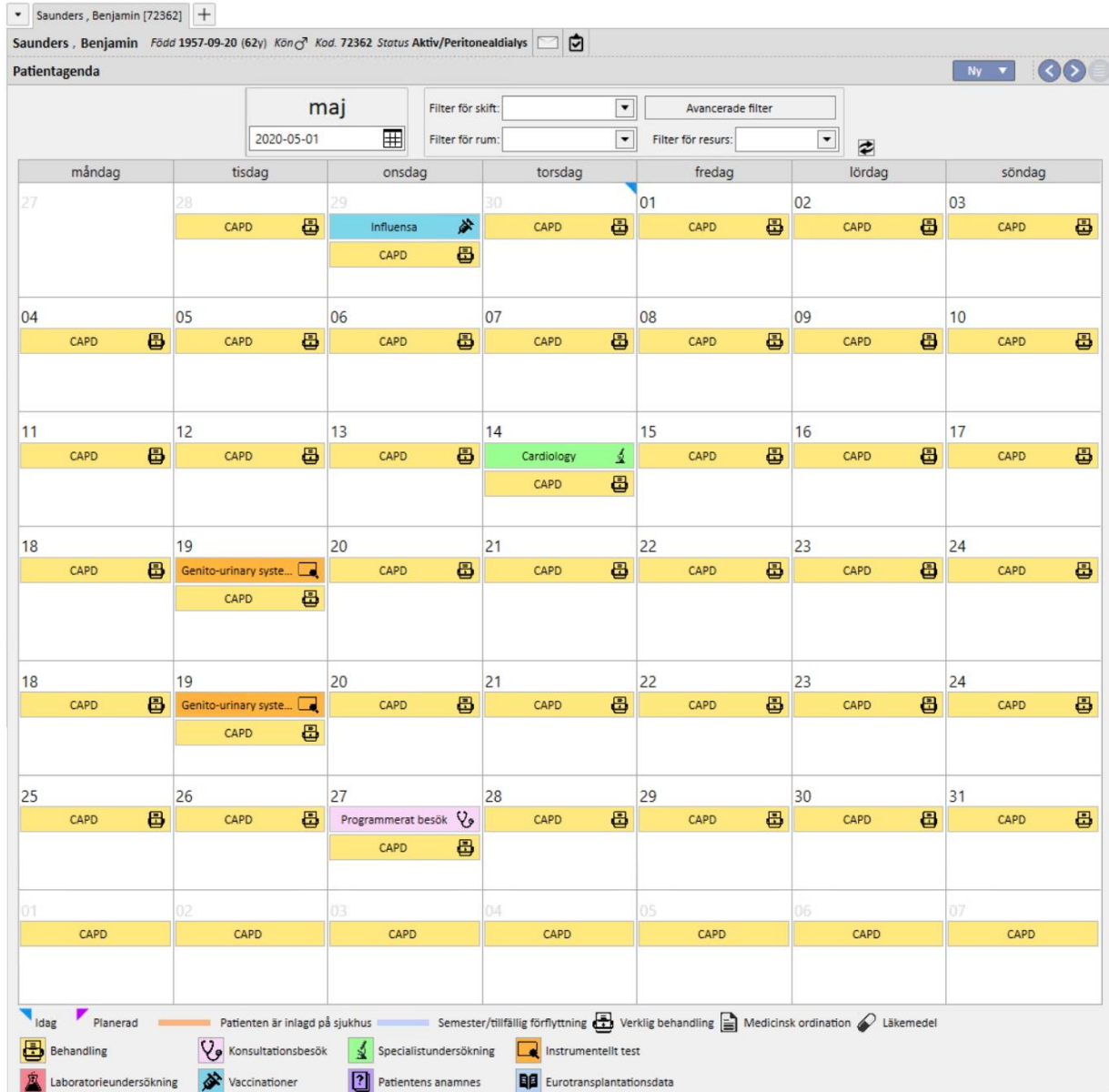

Här visas schemaläggningen för en patient som bara har en typ av behandlingsschemaläggning (HD eller PD). Det kan också hända att en patient, oavsett dialysstatus, har ett schema för både hemodialysbehandlingar och peritonealdialysbehandlingar. I detta fall kommer dagordningen att visa båda planeringstyperna: HD-schemaläggningen visar referensskiftet och resursen som ska användas som beskrivning, medan PD-schemaläggningen visar behandlingsläget.

Det går även att visa flera behandlingar som administreras oavsett typ (HD eller PD), en (eller flera) faktiska behandlingar av en typ och den schemalagda behandlingen av den andra behandlingen på samma dag. Vad som gäller för visning av labbtester, dvs. om de är kopplade till en behandling eller visas separat, bestäms av den typ av behandling som planerats för den dagen. Här står vi inför två typer av scenarier: 1) för en HD-patient som även har PD-scheman kopplas alltid labbtesterna till en HD-behandling på schemabasis; 2) en PD-patient som även har HD-scheman kan endast schemalägga testerna med "Specifik datumregel" och dessa kopplas till en HD-behandling om en sådan finns. I annat fall visas dem separat i patientens schema.

Aitken Lambert, David Född 1952-08-15 (67y) Kön ♂ Kod. 39807 Status Aktiv/Hemodialys 2

Patientagenda Ny

april 2020-04-27

Filter för skift: Avancerade filter
Filter för rum: Filter för resurs:

måndag	tisdag	onsdag	torsdag	fredag	lördag	söndag
30	31	01	02	03	04	05
06	07	08 CAPD	09	10 CAPD	11	12
13 CAPD	14	15 CAPD	16	17 CAPD	18	19
20 CAPD	21	22 CAPD	23	24 CAPD	25	26
27 CAPD	28 Room 1 - Bed... Room 1 - B...	29 Room 1 - Bed... CAPD	30 Room 1 - Bed...	01 Room 1 - Bed... CAPD	02 Room 1 - Bed...	03 Room 1 - Bed...
04 Room 1 - Bed... CAPD	05 Room 1 - Bed...	06 Room 1 - Bed... CAPD	07 Room 1 - Bed...	08 Room 1 - Bed... CAPD	09 Room 1 - Bed...	10 Room 1 - Bed...

Idag Planerad Patienten är inlagd på sjukhus Semester/tillfällig förflyttning Verklig behandling Medicinsk ordination Läkemedel
 Behandling Konsultationsbesök Specialistundersökning Instrumentellt test
 Laboratorieundersökning Vaccinationer Patientens anamnes Eurotransplantationsdata

9.3 HD

9.3.1 KÄRLACCESS

I den här sektionen kan användaren protokollföra patientens kärlaccesshistorik. För att modifiera en befintlig kärlaccess, välj den från vyn och tryck på knappen Redigera. För att skapa en ny, klicka på knappen Ny.

Skapat, datum	Typ av kärlaccess	Anatomisk position	Status	Datum för borttagande	Datum för första anvä...
01 jan 1999	Fistel	Överarm brakial medial - vänster	Fungerande		01 jan 1999

Denna sektion är indelad i två delar: "Grunddata" och "Uppföljning". Grunddata listar allmänna uppgifter om kärlaccess, till exempel när den skapades, status, datum för första användning o.s.v. Uppföljningssektionen registrerar händelser och åtgärder relaterade till kärlaccesshistoriken.

De viktigaste fälten beskrivs nedan.

Typ och placering Med denna anpassade lista är det möjligt att få tillgång till redigeringen för kärlaccessplacering. Efter att Typ av access har valts från en rullgardinsmeny (fistel i exemplet nedan), visar systemet listan med tillgängliga anatomiska positioner för den typen av kärlaccess. När man rör markören över -symbolen med musen visas en bild på en människokropp med den valda anatomiska positionen markerad.

Anatomisk position	Bild
Annan	
Överarm brakial medial - höger	
Överarm brakial medial - vänster	

3 poster hittades

Anatomisk position	Bild
Annan	
Överarm brakial medial - höger	
Överarm brakial medial - vänster	

3 poster hittades

Anatomiskt schema Detta är ett specialfält där bilder och text kan användas för att bättre beskriva kärlaccessen.

Klicka på -ikonen för att öppna en förinställning av kroppsbilder. Dubbelklicka på en av dem för att spara bilden i fältet Anatomiskt schema. Användaren kan nu rita bilden och skriva några anteckningar genom att trycka på pennknappen samt arbeta med de grafiska verktygen som visas.

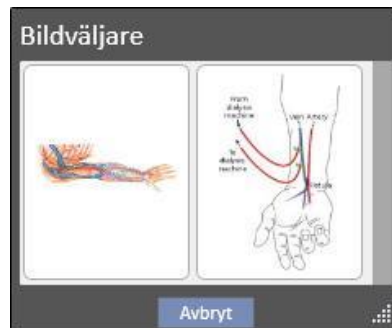

Inlagd av (första kirurg) och **Inlagd av (andra kirurg)** Dessa fält gör det möjligt att välja upp till två kirurger som har utfört operationer relaterade till denna kärlaccess.

Anestesi Detta multivärdesfält registrerar loggen för anestesi som administrerats på patienten relaterat till denna kärlaccess och gör det möjligt att specificera vilket datum det administrerades samt medicin och vilken dos som användes.

Anestesi			
Datum	Medicinsk produkt	Dosering	
yyyy-mm-dd	Adiponaf - 10pieces 120ml vials	10 ml	
+			

Recirkulation/maxflöde Ett multivärdesfält där olika mätresultat för accessrecirkulation och åtkomstmaxflöde kan protokollföras för ett visst datum.

Recirkulation/maxflöde			
Datum	Recirkulation %	Maximalt flöde ml/min	
2011-02-09 00:00	2	12	
+			

Händelsehistorik Ett multivärdesfält där åtgärder som rör kärlaccess (skapande, incidenter, avslutning) kan protokollföras. Den första händelsen genereras automatiskt när kärlaccess skapas.

Händelsehistorik					
Datum	Typ	Status	Sjukhusinläggning	Anatomisk position, foto	Anm
2011-04-14 00:00	Händelse	Fungerande	Sjukhusinläggning		
	Återställning av njurfunktion				

Status Detta fält är skrivskyddat. Detta fylls i av åtgärder som definierar aktiv/ej aktiv status för kärlaccess.

Status	Fungerande
--------	------------

Datum för första användning Detta fält är ursprungligen tomt och indikerar tiden vid vilken kärlaccessen användes för första gången.

Avslutningsdatum Detta fält är skrivskyddat och kan inte ses när det skapas. Detta fylls i automatiskt när en händelse som orsakar avslutning av kärlaccess skapas.



Tips

Användaren kan ställa in status för kärlaccess på "Avslutad" eller "Inte fungerande". I detta fall är kärlaccessen förknippad med en ordination och Therapy Support Suites logik försöker uppdatera länken "Val av kärlaccess" automatiskt.

Om patienten redan har endast en aktiv kärlaccess, är ordinationsfältet ifyllt med valet av just den kärlaccessen. I annat fall måste fältet fyllas i manuellt av användaren.

I båda fallen visas ett informationsmeddelande när kärlaccessen ändras till statusen "Avslutad" eller "Fungerar inte".

Grunddata					
Skapat, datum	2010-06-09 00:00	Typ och placering			
Inlagd av (första kirurg)	Inlagd av (första kirurg)	Existerande			
Status	Fungerande	Oxyerorm brakial medial - vänster			
Anatomiskt schema		Inlagd av (andra kirurg)			
Anestesi	Medicinsk produkt	Dosering			
Dokumentation					
Recirkulation/maxflöde					
Datum	Recirkulation %	Maximalt flöde ml/min			
2011-02-09 00:00	2	12			
Händelsehistorik					
Datum	Typ	Status	Sjukhusinläggning	Anatomisk position, foto	Anm
2011-04-14 00:00	Händelse	Fungerande	Sjukhusinläggning		
	Återställning av njurfunktion				
Kommentar					
<input type="text"/>					

9.3.2 BEHANDLINGSORDINATION

I den här sektionen protokollförs HD-ordinationer för en specifik patient. Det finns ett loggningssystem som låter användaren protokollföra varje förändring som görs i ordinationen under dess livstid. Endast den senaste versionen av ordinationen är redigerbar. De äldre är skrivskyddade men kan kopieras in i en helt ny ordination. Om den aktuella versionen av ordinationen är i förbindelse med åtminstone en behandling när en ändring görs, skapas en ny version. Detta innebär att ett register förs över ordinationerna för alla behandlingar som utförs. Det finns en ikon i form av en manlig byst bredvid texten "Ordination av HD-behandling". När man klickar på denna visas datumet för den senaste ändringen och vem som gjorde ändringen.

Aitken Lambert, David Född 1952-08-15 (67y) Kön ♂ Kod. 39807 Status Aktiv/Hemodialys

Ordination av HD-behandling Redigera Kopiera till Skriv ut

Senaste uppdateringsdatum 02 nov 2017 14:38

Or Ändrad av demouser

Ordinerande läkare pp

Allmänna data Förbrukningsartiklar Antikoagulan Inställningar på dialysmaskinen Kommentarer

Allmän information

Huvudordination Ja

Ordination aktiverad Aktiverad

Giltig från 20 jan 2016

Giltig till

Ordinationsversion 1

Unikt ID 49

Grundläggande information

Behandlingstyp 2 Cronic

Behandlingskategori 1 HD - High Flux

Behandlingsvaraktighet 04:00

Behandlingsfrekvens

Vätskeintag

Uppskattad taravikt

Torrsvikt 65,2 Kg

Val av kärlaccess Fistel Överarm brakial medial - vänster

När en ordination som redan används för en behandling växlas till redigeringsläge, varnar ett meddelande om att ordinationsdata som är länkade till behandlingarna inte kommer att ändras.

Aitken Lambert, David Född 1952-08-15 (67y) Køn ♂ Kod. 39807 Status Aktiv/Hemodialys

Ordination av HD-behandling Redigera Kopiera till Skriv ut

Behandling pågår - notera att eventuella ändringar/tillägg i denna sektion inte tillämpas på behandlingen som pågår

Skapat, datum: 20 jan 2016 11:30 Ordinationsnamn: Test 1
 Ordinerande läkare: *BE*

Allmänna data Förbrukningsartiklar Antikoagulans Inställningar på dialysmaskinen Kommentarer

Allmän information

Huvudordination: Ja Ordination aktiverad: Aktiverad
 Giltig från: 20 jan 2016 Giltig till:
 Ordinationsversion: 1 Unikt ID: 49

Grundläggande information

Behandlingstyp: 2 Cronic Behandlingskategori: 1 HD - High Flux
 Behandlingsvaraktighet: 04:00 Behandlingsfrekvens:
 Vätskeintag: Uppskattad taravikt:
 Torrsvikt: 65,2 Kg Val av kärlaccess: Fistel Överarm brakial medial - vänster

Senaste tillgängliga BCM-mätning (datum): Senaste tillgängliga normohydatiseringsvikt (BCM):
 Långsiktig målvikt: Mål-TAFO (vätskeöverbelastning i genomsnitt över tid):
 Varaktighet på förberedelse av maskinen: Varaktighet på maskinrengöring:

Allergi förteckning

Datum	Allergityp	Allergityp, specifikation	Detaljer
2010	Aktiv substans	(Nunpan)	
2009	Mat		Milk

2 poster hittades

Therapy Support Suite kan sända data till Fresenius Medical Care:s programvara Therapy Monitor. Therapy Monitor använder dessa data för att tillhandahålla förinställningar enligt patientens dialysordination för definierade dialysmaskiner (4008, 5008 och 6008). När huvudordinationen når sitt "gäller till"-datum (om patienten endast har två ordinationer) blir den andra ordinationen automatiskt huvudordination. Om det finns fler icke-huvudordinationer, blir den senast skapade ordinationen den nya huvudordinationen.

När huvudordinationen annulleras (om patienten endast har två ordinationer) blir den sekundära ordinationen automatiskt huvudordination. Om det finns flera ej ledande ordinationer, visas ett popup-fönster som informerar att en annan ordination har blivit huvudordination.

Aitken Lambert, David Född 1952-08-15 (67y) Kön ♂ Kod. 39807 Status Aktiv/Hemodialys

Ordination av HD-behandling Ny Exportera Excel Skriv ut

Aktiva ordinationer Inaktiverad Hela listan

▼ **Default Prescription (Aktiverad) 25**

Ordinationsversion	Huvudordination	Skapat, datum	Giltig till	Ordinationskommentar	Ändrad av
24	Nej	14 sep 2011 12:03			demouser
23	Nej	02 nov 2010 07:41	14 sep 2011		
22	Nej	21 okt 2010 11:03			
21	Nej	02 okt 2010 11:26			
20	Nej	02 okt 2010 11:25			
19	Nej	02 okt 2010 11:22			
18	Nej	28 sep 2010 08:09			
17	Nej	24 sep 2010 18:36			
16	Nej	18 sep 2010 15:15			
15	Nej	06 sep 2010 15:55			
14	Nej	24 aug 2010 09:37			
13	Nej	23 aug 2010 10:37			
12	Nej	21 aug 2010 09:41			
11	Nej	17 aug 2010 12:05			
10	Nej	12 aug 2010 12:35			
9	Nej	31 jul 2010 08:27			
8	Nej	17 jul 2010 07:32			
7	Nej	06 jul 2010 11:53			
6	Nej	06 jul 2010 08:16			
5	Nej	05 jul 2010 11:11			
4	Nej	30 jun 2010 07:52			
3	Nej	22 jun 2010 13:04			
2	Nej	20 maj 2010 07:58			
1	Nej	06 maj 2010 09:59			
0	Nej	14 apr 2010 09:51			

> **Test 1 (Aktiverad) 2**
 > **6008 (Aktiverad) 1**
 > **4008 (Aktiverad) 1**
 > **Prescription AK 200 (Aktiverad) 1**

30 poster hittades

Formulärfönstret för behandlingsordinationen består av fem flikar.

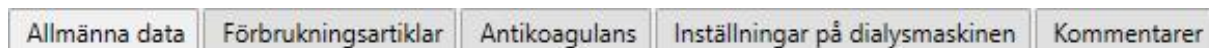

9.3.2.1 ALLMÄN INFORMATION

Viktigaste ordinationsdata (varaktighet, kategori och torrsvikt) kan föras in i denna sektion.

Huvudordination: Detta fält identifierar en viss ordination som huvudordinationen. När en behandling skapas manuellt och ingen schemaläggning är planerad för den dagen, är den (behandlingen) baserad på huvudordinationen. Om en patient har fler än en ordination, kan endast en ordination vara huvudordinationen.

Val av kärlaccess: Denna anpassade lista visar all kärlaccess som används för patienten. Användaren kan välja den som ska användas för HD-behandlingar baserad på denna ordination.

Allergiförteckning: Detta är en skrivskyddad lista som visar alla allergier som är protokollförda för patienten.

Aitken Lambert, David Född 1952-08-15 (67y) Kän ♂ Kod. 39807 Status Aktiv/Hemodialys

Ordination av HD-behandling Redigera Kopiera till Skriv ut

Skapat, datum: 20 jan 2016 11:30 Ordinationsnamn: Test 1

Ordinerande läkare: [pp](#)

Allmänna data | Förbrukningsartiklar | Antikoagulans | Inställningar på dialysmaskinen | Kommentarer

Allmän information

Huvudordination	Ja	Ordination aktiverad	Aktiverad
Giltig från	20 jan 2016	Giltig till	
Ordinationsversion	1	Unikt ID	49

Grundläggande information

Behandlingstyp	2 Cronic	Behandlingskategori	1 HD - High Flux
Behandlingsvaraktighet	04:00	Behandlingsfrekvens	
Vätskeintag		Uppskattad taravikt	
Torrsvikt	65,2 Kg	Val av kärlaccess	Fistel Överarm brokial medial - vänster
Senaste tillgängliga BCM-mätning (datum)		Senaste tillgängliga normohydratiseringsvikt (BCM)	
Långsiktig målvikt		Mål-TAFO (vätskeöverbelastning i genomsnitt över tid)	
Varaktighet på förberedelse av maskinen		Varaktighet på maskinrengöring	

Allergi förteckning

Datum	Allergityp	Allergityp, specifikation	Detaljer
2010	Aktiv substans	(Nunpan)	
2009	Mat		Milk

2 poster hittades

9.3.2.2 FÖRBRUKNINGSARTIKLAR

I denna flik kan användaren föra in förbrukningsartiklar som används under dialyser (filter, koncentrat, koksaltlösning, nålar o.s.v.).

Aitken Lambert, David Född 1952-08-15 (67y) Kön ♂ Kod. 39807 Status Aktiv/Hemodialys 1

Ordination av HD-behandling Redigera Kopiera till Skriv ut < > ☰

Skapat, datum: 06 okt 2011 09:06 Ordinationsnamn: 4008
 Ordinerande läkare: pp

Allmänna data Förbrukningsartiklar **Antikoagulans** Inställningar på dialysmaskinen Kommentarer

Dialysator: FX 1000 Blodslang: AV-Set FMC (FA 204 C/FV 204 E) BVM
 Basbuffert: bibaq Lösning:
 Syrakoncentrat: AC-F 313/2 Förbrukningsartiklar:
 Extra koncentrat:

Nålar

Nål	Kategori
<u>DIALYSEKANUELE ART. 17GA 1,5X15MM A711G 1ST STCK.</u>	A
<u>DIALYSEKANUELE VEN. 15G 1,8X15MM V511G</u>	V

9.3.2.3 ANTIKOAGULANS

Den här fliken är indelad i två sektioner: Manuell och automatisk antikoagulansadministrering.

Allmänna data		Förbrukningsartiklar		Antikoagulans		Inställningar på dialysmaskinen		Kommentarer	
Manuell					Auto				
Medicinsk produkt		Tizeb - 50pieces 1mq Tablets		Medicinsk produkt		Adipnaf - 10pieces 120ml vials			
		50pieces 1mq Tablets				10pieces 120ml vials			
Administreringssätt		Intramuscular		Administreringssätt		Intramuscular			
Utspänningsfaktor		250 IE/ml		Utspänningsfaktor		250 IE/ml			
Bolus		1000 IE		Bolus		4000 IE			
Bolus i ml		4,00 ml		Bolus i ml		16,0 ml			
Extra bolusdoser					Hastighet				
Använd ytterligare bolus		<input type="checkbox"/>		Hastighet i ml/h		3,0 ml/h			
				Stopptid före sessionens slut		0 min			
				? Tot. kvantitet och fyllning		2812,5 IE			
Total manuell		1000,00 IE		Total auto		6812,5 IE			
				Total		7812,50 IE			

Om antikoagulantia administreras manuellt av sjuksköterskan, ska relaterad information föras in i den manuella sektionen. Om sektionen Manuell antikoagulans fylls i visas informationen endast i Therapy Monitor och på dialysmaskinens dXp-panel; systemet påverkar inte nedladdningen av maskinparametrarna.

Sektionen Auto måste fyllas i för att ställa in maskinens antikoagulantsektion med ordinationsparametrarna. Som en allmän regel matas därför fälten för den automatisk administrationen av antikoagulans in under behandling i fliken "Antikoagulans": Fältet "Antikoagulansinställningar" i fliken "Inställningar på dialysmaskinen" uppdateras sedan automatiskt av systemet.

Det finns dock några undantag relaterade till särskilda fall där antikoagulansvärdena kan ändras direkt i fliken "Inställningar på dialysmaskinen":

Värdet "Ja" kan endast ställas in i fältet "Heparinpump aktiverad" om fältet "Totalt" i ml/h relaterat till "Underhållsdos" innehåller ett värde i fliken "Antikoagulans" (automatisk sektion). Tvärtom kan inte pumpen inaktiveras om ett värde har angetts för underhållsdosen.

Antikoagulansinställningar	
Heparinpump aktiverad	Nej
Antikoagulansmedel	Adipnaf - 10pieces 120ml vials 10pieces 120ml vials
Heparinhastighet	7,0 ml/h
Heparinbolus aktiverad	Ja
Bolus	16,0 ml
Stopptid före sessionens slut	30 min

Värdet "Ja" kan endast ställas in i fältet "Heparinbolus aktiverad" om fältet "Totalt" i ml/h relaterat till "Bolus" innehåller ett värde i fliken "Antikoagulans" (automatisk sektion). Om fältet "Heparinbolus aktiverad" är inaktiverat, blir fältet "Bolus" från sektionen "Antikoagulansinställningar" redigerbart så länge värdet inte har matats in för bolusen i fliken "Antikoagulans". På detta sätt är det möjligt att ange ett bolusvärde som ska skickas till dialysmaskinen och åsidosätta värdet som anges i fliken "Antikoagulans".

Antikoagulansinställningar	
Heparinpump aktiverad	Nej
Antikoagulansmedel	Adipnaf - 10pieces 120ml vials 10pieces 120ml vials
Heparinhastighet	
Heparinbolus aktiverad	Nej
Bolus	16,0 ml
Stopptid före sessionens slut	

Bolusvärdet måste verkställas på begäran [1402]

Ändringarna som görs direkt i sektionen "Antikoagulansinställningar" i fliken "Inställningar på dialysmaskinen" skrivs över varje gång sektionen Auto i fliken "Antikoagulans" ändras. När data sparas meddelas användaren om dessa ändringar och specificerar fälten som har ändrats. En bekräftelse om att spara krävs.

Varning: 170012

Ändringar under fliken "Antikoagulation" orsakade automatiskt ändringar av följande meddelande(n) under fliken "Heparin pump enabled" "Maskininställningar". Vill du fortsätta att spara?

Ja Nej

Fältet Utspädningsfaktor är obligatoriskt i TSS. Om detta fält tas bort i TMon-behandlingen visas ett varningsmeddelande.

9.3.2.4 INSTÄLLNINGAR PÅ DIALYSMASKINEN

Denna flik visar alla dialysmaskininställningar. Beroende på typen av dialysmaskin (5008, 4008, 6008, AK200 eller ARTIS), visas olika inställningar. Vissa fält kommer direkt från andra sektioner (behandlingens tidslängd, förbrukningsmaterial och antikoagulans). Resten av fälten måste fyllas i enlighet med den kliniska inställningen av maskinen, enligt följande bestämmelser:

- För att spara dialysordinationen, måste de obligatoriska parametrarna fyllas i eftersom dialysbehandlingen inte kan startas utan dem
- I sektionen "Dialysmaskin" accepterar vissa fält värden inom ett visst intervall. Om ett värde anges som inte är inom detta område visas ett felmeddelande;
- Vissa parametrar accepterar endast värden inom ett angivet steg: Om ett ogiltigt värde förs in, avrundar systemet automatiskt värdet beroende på steget och ett informationsmeddelande visas på gränssnittet för att informera användaren. Om steget för en parameter t.ex. är "10", avrundas det inmatade värdet "109" uppåt till "110".

Middleton, Mary Född 1935-01-09 (85y) Kön ♀ Kod. 63416 Status Aktiv/Hemodialys

Ordination av HD-behandling

Skapat, datum: 30 jun 2016 15:42 Ordinationsnamn: Default Prescription

Ordinerande läkare: Ordinerande läkare

Allmänna data Förbrukningsartiklar Antikoagulans Inställningar på dialysmaskinen Kommentarer

Typ av dialysmaskin: 5008 Tillgängliga moduler: BVM; OCM; BPM; BTM; Single-Needle; Bloddad;

Dialysmaskin Extramoduler BPM

Allmänna inställningar

Maskinbehandlingsmetod: HD Behandlingsvaraktighet: 240 min

UF-inställningar

Max. UF-hastighet: 109 ml/h (100 - 4000)

UF: Värdet 109 kommer att rundas av till 110 [100829]

UF-tid: 240 min UF-reservtid: 0 min (0 - 1440)

ISO-UF-inställningar

ISO-UF: Nej Max ISO-UF-hastighet: ml/h (10 - 4000)

Dialysatinställningar

Autoflow På/Av: Av

Dialysatflöde: 300

Koncentrat: AC-F 313/1

Bikarbonat: bibag 5008

Na-bikarbonat: 34 mmol/l (0 - 40)

Syrakoncentrat K+: 3,00 mmol/l

Na-profilnummer: Ingen profil

Dialysattemperatur: 36.5 °C (34 - 39)

Ordinerat Na: 140 mmol/l (125 - 155)

Total ersättningslösning: 37,00 mmol/l

Blodinställningar

Blodflödes hastighet: 300 ml/min (0 - 600)

Dialysator: FX 100 classic

HDF-/HF-inställningar

Hematokrit: 26 % (2010-11-09)

Total protein: 7,0 g/dl (2010-06-22)

Antikoagulansinställningar

Heparinpump aktiverad: Ja

Heparinbolus aktiverad: Ja

Antikoagulansmedel: Adiponaf - 10pieces 120ml vials

Bolus: 16,0 ml

10pieces 120ml vials

Heparinhastighet: 7,0 ml/h

Stoptid före sessionens slut: 30 min

Vissa inställningar är synliga eller inte beroende av vald "Typ av dialysmaskin" och följaktligen modulerna på den.

Typ av dialysmaskin: 5008 Tillgängliga moduler: BVM; OCM; BPM; BTM; Single-Needle; Bloddad;

Här är inställningarna för varje modul:

- BPM (Inställningar för blodtrycksövervakning)

Inställningar för blodtrycksövervakning			
Cykeltid (min)	Av	Tryck, förvälj	160 mmHg (100 - 290)
Syst. övre gräns	165 mmHg (95 - 250)	Syst. nedre gräns	90 mmHg (60 - 230)
Diast. övre gräns	100 mmHg (65 - 200)	Diast. nedre gräns	50 mmHg (40 - 200)
Kartlägg övre gränsvärde	120 mmHg (75 - 235)	Kartlägg nedre gränsvärde	70 mmHg (45 - 215)
Puls, övre gräns	150 1/min (45 - 200)	Puls, nedre gräns	40 1/min (40 - 175)

- BVM (Inställningar för blodvolymövervakning)

Inställningar för blodvolymövervakning			
RBV-anpassning På/Av	På	UF-kontroll På/Av	På
Kritisk RBV	% (75 - 95)	Max. reglerad UF-hastighet	ml/h (50 - 2800)
Avvikelse från init. pos. målvoly	ml (0 - 1000)	Avvikelse från init. neg. målvoly	ml (0 - 1000)

- "UF-kontroll På/Av" kan ställas in på "På" om och endast när UF-fältet (i sektionen UF-inställningar) är inställt på "Ja". Annars förhindrar ett fel användaren från att spara ordinationen.

The screenshot shows the 'Therapy Support Suite' interface for patient 'Brennan, Nicholas'. The 'UF-kontroll På/Av' dropdown is set to 'På', and a tooltip message indicates that BVM control is not possible because UF is deactivated. The interface includes a patient list on the left, a main configuration area with various dropdowns and input fields, and a top navigation bar with 'Patienter' and 'Rapporterar' tabs.

- Om "UF-kontroll På/Av" är inställd på "På", är det möjligt att ställa in "Kritiskt RBV", "Max BVM-hastighet", "Pos.avvikelse från init. målvolym", "Neg. Avvikelse från init. målvolym". Därtill måste fältet "UF-profilnummer" (i avsnittet UF-inställningar) vara inställt på "Ingen profil". Annars förhindrar ett fel användaren från att spara ordinationen.

- BTM (Inställningar för blodtemperaturövervakning)



Notering

Baslinje, temperaturkontrollfältet är inställt på av.

- OCM (Clearanceövervakning)

- Det finns 3 möjliga beräkningslägen för **VUrea**:
 - Om "Manuell" väljs, måste ett värde föras in manuellt.
 - Om "BCM" väljs, laddar systemet värdet från BCM-värdena.
 - Om "Watson" väljs, beräknar systemet värdet med Watson-formeln.
- Baserat på användarens val, erhåller alla nyligen skapade behandlingar värdet för Ureadistributionsvolymen från en av de tre som anges ovan.
- Single-needle

Single-needle			
Single-needle	<input type="text" value="På"/>	Slagvolym	<input type="text"/> ml (10 - 60)
Auto-frekvens På/Av	<input type="text"/>	Ennålsrelation	<input type="text"/> % (-60 - 60)
Lägsta PA-kontrolltryck	<input type="text"/> mmHg (20 - 400)	Max. PA-kontrolltryck	<input type="text"/> mmHg (100 - 480)

- Mixed
- Denna modul finns endast tillgänglig för hemodialysenheten 5008. Om aktiverad, kan du även välja "Mixed HDF" och "Mixed HF" som behandlingsmetod.
- Låg volym (Barn)
- Denna modul finns endast tillgänglig för hemodialysenheterna 5008 och 6008. Om fältet "Låg volym" är inställt på "Ja", ändras intervallen för "Max. UF-hastighet", "Bolus", "Max. reglering UF-hastighet" (synliga i "Tillagda moduler" om BVM-modulen är aktiv och "UF-kontroll På/Av" är inställt på "På"). För att fältet "Bolus" ska visas måste dessutom "Maskinbehandlingsmetod" vara inställd på antingen "HDF" eller "HF" och "Autosubstitution På/Av" vara inställd på "Av" i sektionen "HDF-/HF-inställningar".

SPEIELL LOGIK

Inställningarna för dialysmaskinen inkluderar viss logik som beskrivs nedanför. Denna logik är giltig för dialysmaskinerna FMC 5008, FMC 4008 och FMC 6008, eller (när angivet) endast för den specifika maskinen.

Samband mellan "NA-profilnummer" och "UF-profilnummer"

Fälten "UF-profilnummer" och "NA-profilnummer" som tillhör respektive sektioner "UF-inställningar" och "Dialysatinställningar" har ett nära samband och följande regler gäller:

- Om något av fälten innehåller värdet "Ingen profil" så kan det andra innehålla ett värde.
- Om något av fälten innehåller ett värde annat än "Ingen profil" så måste det andra innehålla samma värde. Av denna orsak, om båda fälten innehåller olika värden, så justerar systemet dem automatiskt.

The screenshot shows the settings for a dialysis machine. In the 'UF-inställningar' section, 'UF-profilnummer' is set to '2'. In the 'Dialysatinställningar' section, 'Na-profilnummer' is also set to '2'. Both fields are highlighted with red boxes to illustrate the logic where both must have the same value.

Samband mellan "UF", "NA-profilnummer", "UF-profilnummer" och "UF-reservtid"

- Om fältet "UF" är inställt på "Nej", så går det inte att redigera fälten "NA-profilnummer" och "UF-profilnummer" och ställa in dem på "Ingen profil", samtidigt som fältet "UF-reservtid" är inställt på 0, och de görs icke redigerbara.

The screenshot shows the settings for a dialysis machine. In the 'UF-inställningar' section, 'UF' is set to 'Nej', 'UF-profilnummer' is set to 'Ingen profil', and 'UF-reservtid' is set to '0 min'. In the 'Dialysatinställningar' section, 'Na-profilnummer' is also set to 'Ingen profil'. The 'UF-profilnummer' and 'UF-reservtid' fields are highlighted with red boxes to illustrate the logic where they become non-editable when 'UF' is set to 'Nej'.

Samband mellan fälten "NA-profilnummer", "UF-profilnummer" och "Behandlingsvaraktighet" (endast för enheten FMC 4008)

- Om fältet "NA-profilnummer" eller fältet "UF-profilnummer" har ett värde annat än "Ingen profil", så måste behandlingsvaraktigheten vara längre än 120 minuter

Aitken Lambert, David Född 1952-08-15 (67y) Kön ♂ Kod. 39807 Status Aktiv/Hemodialys

Ordination av HD-behandling Avbryt Spara Radera

Det finns 2 fel

Skapat, datum: 06 okt 2011 09:06 Ordinationsnamn: 4008

Ordinerande läkare:

Allmänna data Förbrukningsartiklar **Antikoagulans** **Inställningar på dialysmaskinen** Kommentarer

Typ av dialysmaskin: Tillgängliga moduler: BVM; OCM; BPM; BTM; Single-Needle;

Dialysmaskin Extramoduler BPM

Allmänna inställningar

Maskinbehandlingsmetod: HDF postdilution Behandlingsvaraktighet: **Om UF- eller NA-profilen är en annan än "Ingen profil" måste behandlingstiden vara längre än 120 minuter [170112]**

UF-inställningar

Max. UF-hastighet: ml/h (100 - 4000)

UF:

UF-tid:

UF-profilnummer: **UF-reservtid: min (0 - 599)**

ISO-UF-inställningar

ISO-UF: Max ISO-UF-hastighet: ml/h (10 - 4000)

Dialysatinställningar

Dialysatflöde: Dialysattemperatur: °C (35 - 39)

Koncentrat: Ordinerat Na: mmol/l (125 - 155)

Bikarbonat: Bas-Na: mmol/l

Na-bikarbonat: mmol/l (0 - 40) Total ersättningslösning: mmol/l

Bik.-justering: mmol (-8 - 8)

Syrakoncentrat K+: mmol/l Extra kalium: mmol/l (0,5 - 5)

Na-profilnummer:

Blodinställningar

Blodflödeshastighet: ml/min (0 - 600)

Dialysator:

HDF-/HF-inställningar

Bolusvolym (ml): Bolusfrekvens:

Underfrekvens: ml/min (20 - 350) HDF-volym: l (0 - 210)

Beräknad volym: ml Beräknat HDF-flöde: ml/min

Hematokrit: % (2010-10-19) Total protein: g/dl (2010-06-22)

Antikoagulansinställningar

Antikoagulansmedel: Bolus: ml

Samband mellan "NA-profilnummer", "Start-Na" och "Ordinerat Na" (endast för enheten FMC 4008)

- Om fältet "NA-profilnummer" innehåller ett värde annat än "Ingen profil", så blir fältet "Start Na" synligt. Dess värde måste vara tre enheter högre än värdet i fältet "Ordinerat Na".

Aitken Lambert, David Född 1952-08-15 (67y) Kön ♂ Kod. 39807 Status Aktiv/Hemodialys

Ordination av HD-behandling Avbryt Spara Radera

Det finns 2 fel

Skapat, datum: 06 okt 2011 09:06 Ordinationsnamn: 4008
 Ordinerande läkare: [Redacted]

Allmänna data Förbrukningsartiklar **Antikoagulans** **Inställningar på dialysmaskinen** Kommentarer

Typ av dialysmaskin: 4008 Tillgängliga moduler: BVM; OCM; BPM; BTM; Single-Needle;

Dialysmaskin Extramoduler BPM

Allmänna inställningar
 Maskinbehandlingsmetod: HDF postdilution Behandlingsvaraktighet: 240 min

UF-inställningar
 Max. UF-hastighet: 800 ml/h (100 - 4000)
 UF: Ja
 UF-tid: 240 min
 UF-profilnummer: Ingen profil
 UF-reservtid: 0 min (0 - 599)

ISO-UF-inställningar
 ISO-UF: Nej
 Max ISO-UF-hastighet: [] ml/h (10 - 4000)

Dialysatinställningar
 Dialysatflöde: 300
 Koncentrat: AC-F 313/2
 Bikarbonat: bibaa
 Na-bikarbonat: 32 mmol/l (0 - 40)
 Bik.-justering: 0 mmol (-8 - 8)
 Syrakoncentrat K+: 2,00 mmol/l
 Na-profilnummer: 1
 Dialysattemperatur: 36.5 °C (35 - 39)
 Ordinerat Na: 145 mmol/l (125 - 155)
 Bas-Na: 138 mmol/l
 Total ersättningslösning: 35,00 mmol/l
 Extra kalium: [] mmol/l (0,5 - 5)
 Start-Na: 144 mmol/l (130 - 155)

Blodinställningar
 Blodflödes hastighet: 300 ml/min (0 - 600)
 Dialysator: FX 100 classix
 Bolusvoly m (ml): Välj en post
 Bolusfrekvens: []
 Underfrekvens: [] ml/min (20 - 350)
 Beräknad volym: []
 HDF-voly m: [] l (0 - 210)
 Hematokrit: 41 % (2010-10-19)
 Beräknat HDF-flöde: []
 Total protein: 6,5 g/dl (2010-06-22)

Antikoagulansinställningar
 Antikoagulansmedel: Adipnaf - 10pieces 120ml vials
 10pieces 120ml vials
 Bolus: 16,0 ml

Start-Na-värdet måste minst vara 1 högre än Ordinerat Na-värde [100505]

Samband mellan fälten "NA-profilnummer", "Start-Na" och "Bas-Na" (endast för enheten FMC 4008)

- Om fältet "NA-profilnummer" har ett värde annat än "Ingen profil", kan skillnaden mellan fälten "Initial" och "Natriumbas" vara upp till 13.

Aitken Lambert, David Född 1952-08-15 (67y) Kön ♂ Kod. 39807 Status Aktiv/Hemodialys

Ordination av HD-behandling Avbryt Spara Radera

Det finns 1 fel

Skapat, datum: 06 okt 2011 09:06 Ordinationsnamn: 4008

Ordinerande läkare: [Rediger]

Allmänna data Förbrukningsartiklar **Antikoagulans** **Inställningar på dialysmaskinen** Kommentarer

Typ av dialysmaskin: 4008 Tillgängliga moduler: BVM; OCM; BPM; BTM; Single-Needle;

Dialysmaskin Extramoduler BPM

Allmänna inställningar

Maskinbehandlingsmetod: HDF postdilution Behandlingsvaraktighet: 240 min

UF-inställningar

Max. UF-hastighet: 800 ml/h (100 - 4000)

UF: Ja

UF-tid: 240 min

UF-profilnummer: Ingen profil

UF-reservtid: 0 min (0 - 599)

ISO-UF-inställningar

ISO-UF: Nej

Max ISO-UF-hastighet: ml/h (10 - 4000)

Dialysatinställningar

Dialysatflöde: 300

Koncentrat: AC-F 313/2

Bikarbonat: bibag

Na-bikarbonat: 32 mmol/l (0 - 40)

Bik.-justering: 0 mmol (-8 - 8)

Syrakoncentrat K+: 2,00 mmol/l

Na-profilnummer: 1

Dialysattemperatur: 36,5 °C (35 - 39)

Ordinerat Na: 125 mmol/l (125 - 155)

Bas-Na: 138 mmol/l

Total ersättningslösning: 35,00 mmol/l

Extra kalium: mmol/l (0,5 - 5)

Start-Na: 152 mmol/l (130 - 155)

Skilnaden mellan 'Start-Na' och 'Bas-Na' bör vara mindre än eller lika med 13 [100586]

Blodinställningar

Blodflödes hastighet: 300 ml/min (0 - 600)

Dialysator: FX 100 classix

HDF-/HF-inställningar

Bolusvolym (ml): Välj en post

Underfrekvens: ml/min (20 - 350)

Beräknad volym:

Hematokrit: 41 % (2010-10-19)

Bolusfrekvens:

HDF-volym: l (0 - 210)

Beräknat HDF-flöde:

Total protein: 6,5 g/dl (2010-06-22)

Antikoagulansinställningar

Antikoagulansmedel: Adipnaf - 10pieces 120ml vials

10pieces 120ml vials

Bolus: 16,0 ml

Samband mellan fälten "NA-profilnummer", "Inledande" och "Ordinerad" (endast för enheten FMC 5008/6008)

- Om fältet "NA-profilnummer" har ett värde annat än "Ingen profil", måste värdet i fältet "Na" vara större än åtminstone 3 enheter över värdet i fältet "Vid start".

Aitken Lambert, David Född 1952-08-15 (67y) Kön ♂ Kod. 39807 Status Aktiv/Hemodialys

Ordination av HD-behandling Avbryt Spara Radera

Det finns 2 fel

Skapat, datum: 14 sep 2011 12:03 Ordinationsnamn: Default Prescription

Ordinerande läkare: [Redacted]

Allmänna data Förbrukningsartiklar **Antikoagulans** **Inställningar på dialysmaskinen** Kommentarer

Typ av dialysmaskin: 5008 Tillgängliga moduler: BVM; OCM; BPM; BTM; Single-Needle; Blondad;

Dialysmaskin Extramoduler BPM

Allmänna inställningar

Maskinbehandlingsmetod: HDF postdilution Behandlingsvaraktighet: 240 min

UF-inställningar

Max. UF-hastighet: 800 ml/h (100 - 4000)

UF: Ja UF-profilnummer: Ingen profil

UF-tid: 240 min UF-reservtid: 0 min (0 - 1440)

ISO-UF-inställningar

ISO-UF: Nej Max ISO-UF-hastighet: [Empty] ml/h (10 - 4000)

Dialysatinställningar

Autoflow På/Av: På Autoflow faktor: 1 (1 - 2)

Koncentrat: AC-F 313/2 Dialysattemperatur: 36.5 °C (34 - 39)

Bikarbonat: bibaq Ordinerat Na: 130 mmol/l (125 - 155)

Na-bikarbonat: 32 mmol/l (0 - 40) Total ersättningslösning: 35,00 mmol/l

Syrakoncentrat K+: 2,00 mmol/l

Na-profilnummer: 1 Start-Na: 132 mmol/l (125 - 155)

Blodinställningar

Blodflödes hastighet: 300 ml/min (0 - 600)

Dialysator: FX 100 classix

HDF-/HF-inställningar

HDF-pump På/Av: På Autosubstitution På/Av: På

Bolusvolym (ml): Välj en post HDF/HF bolushastighetsläge: [Empty]

Hematokrit: 41 % (2010-10-19) Total protein: 6,5 g/dl (2010-06-22)

Antikoagulansinställningar

Heparinpump aktiverad: Ja Heparinbolus aktiverad: Ja

Antikoagulansmedel: Adipnaf - 10pieces 120ml vials Bolus: 16,0 ml

Start-Na-värdet måste minst vara 3 högre än Ordinerat Na-värde [100505]

Samband mellan fälten "UF-profilnummer" och "Behandlingsvaraktighet" (endast för enheten FMC 5008/6008)

- Om fältet "UF-profilnummer" har värdet "1" eller "2" måste behandlingsvaraktigheten vara längre än 120 minuter.

Aitken Lambert, David Född 1952-08-15 (67y) Kän Kod. 39807 Status Aktiv/Hemodialys 1

Ordination av HD-behandling Avbryt Spara Radera ← → ☰

Det finns 2 fel

Skapat, datum: 14 sep 2011 12:03 Ordinationsnamn: Default Prescription

Ordinerande läkare:

Allmänna data Förbrukningsartiklar **Antikoagulans** **Inställningar på dialysmaskinen** Kommentarer

Typ av dialysmaskin: Tillgängliga moduler: BVM; OCM; BPM; BTM; Single-Needle; Blondad;

Dialysmaskin Extramoduler BPM

Allmänna inställningar

Maskinbehandlingsmetod: HDF postdilution Behandlingsvaraktighet: **Om UF-profilen är "1" eller "2" måste behandlingstiden vara längre än 120 minuter [170113]**

UF-inställningar

Max. UF-hastighet: ml/h (100 - 4000)

UF: UF-profilnummer: **UF-reservtid: min (0 - 1440)**

UF-tid:

ISO-UF-inställningar

ISO-UF: Max ISO-UF-hastighet: ml/h (10 - 4000)

Dialysatinställningar

Autoflow På/Av: Autoflow faktor: (1 - 2)

Koncentrat: Dialysattemperatur: °C (34 - 39)

Bikarbonat: Ordinerat Na: mmol/l (125 - 155)

Na-bikarbonat: mmol/l (0 - 40) Total ersättningslösning: mmol/l

Syrakoncentrat K+: mmol/l

Na-profilnummer:

Blodinställningar

Blodflödeshastighet: ml/min (0 - 600)

Dialysator:

HDF-/HF-inställningar

HDF-pump På/Av: Autosubstitution På/Av:

Bolusvolym (ml): HDF/HF bolushastighetsläge:

Hematokrit: (2010-10-19) Total protein: g/dl (2010-06-22)

Antikoagulansinställningar

Heparinpump aktiverad: Heparinbolus aktiverad:

Antikoagulansmedel: Bolus: ml

- Om fältet "UF-profilnummer" har värdet "3" måste behandlingsvaraktigheten vara längre än 210 minuter.

Aitken Lambert, David Född 1952-08-15 (67y) Kvinna Kod. 39807 Status Aktiv/Hemodialys

Ordination av HD-behandling Avbryt Spara Radera

Det finns 2 fel

Skapat, datum: 14 sep 2011 12:03 Ordinationsnamn: Default Prescription

Ordinerande läkare:

Allmänna data Förbrukningsartiklar **Antikoagulans** **Inställningar på dialysmaskinen** Kommentarer

Typ av dialysmaskin: Tillgängliga moduler: BVM; OCM; BPM; BTM; Single-Needle; Blandad;

Dialysmaskin Extramoduler BPM

Allmänna inställningar

Maskinbehandlingsmetod: HDF postdilution Behandlingsvaraktighet: **Om UF-profilen är "3" måste behandlingsvaraktigheten vara längre än 120 minuter [170114]**

UF-inställningar

Max. UF-hastighet: ml/h (100 - 4000)

UF:

UF-tid:

UF-profilnummer:

UF-reservtid: min (0 - 1440)

ISO-UF-inställningar

ISO-UF:

Max ISO-UF-hastighet: ml/h (10 - 4000)

Dialysatinställningar

Autoflow På/Av:

Autoflow faktor: (1 - 2)

Dialysattemperatur: °C (34 - 39)

Ordinerat Na: mmol/l (125 - 155)

Koncentrat:

Bikarbonat:

Na-bikarbonat: mmol/l (0 - 40)

Syrakoncentrat K+: mmol/l

Na-profilnummer:

Blodinställningar

Blodflödes hastighet: ml/min (0 - 600)

Dialysator:

HDF-/HF-inställningar

HDF-pump På/Av:

Autosubstitution På/Av:

Bolusvolym (ml):

HDF/HF bolushastighetsläge:

Hematokrit: (2010-10-19)

Total protein: (2010-06-22)

Antikoagulansinställningar

Heparinpump aktiverad:

Heparinbolus aktiverad:

Antikoagulansmedel:

Bolus: ml

Samband mellan "Autoflow På/Av", "Dialysatflöde" och "Autoflow faktor" (endast för enheten FMC 5008/6008)

- Om "Autoflow På/Av" är inställt på "Av", så måste fältet "Dialysatflöde" innehålla ett värde, samtidigt som fältet "Autoflow faktor" inte är synligt.
- Om "Autoflow På/Av" är inställt på "På", så måste fältet "Autoflow faktor" innehålla ett värde, samtidigt som fältet "Dialysatflöde" inte är synligt. Det senare villkoret är giltigt för att värden inställda i "Maskinbehandlingsmetod" (Allmänna inställningar) med undantaget för värdena som gäller "HF"-metoder, för vilka båda fälten "Autoflow faktor" och "Dialysatflöde" är synliga och redigerbara, men inte obligatoriska.

ISO-UF	Nej	Max ISO-UF-hastighet		ml/h (10 - 4000)		
Dialysatinställningar						
Autoflow På/Av	Av	Dialysatflöde	Välj en post	Dialysattemperatur	36	°C (34 - 39)
Koncentrat	Dialysatflöde får inte vara noll [100590]		Ordinerat Na	142	mmol/l (125 - 155)	
Bikarbonat	bibag		Total ersättningslösning	35,00 mmol/l		
Na-bikarbonat	32	mmol/l (0 - 40)				
Syrakoncentrat K+	2,00 mmol/l					

Logik för sektionen "ISO-UF-inställningar"

ISO-UF-inställningar				
ISO-UF	Ja	Max ISO-UF-hastighet		ml/h (10 - 4000)
ISO-UF-tid	04:00	ISO-UF-volym	5	ml

- Om fältet "ISO-UF" är inställt på "Ja", så kan du även validera fälten "ISO-UF-tid" och "ISO-UF-volym".

Logik för "HDF/HF-inställningar" (endast för enheten FMC 5008/ 6008)

- Om fältet "HDF-pump På/Av" är inställt på "Av", så går det inte att ställa in fältet "Auto-Sub På/Av" på "På".
- Om fältet "Auto-ersättning På/Av" är inställt på "Av", så måste ett av fälten mellan "HDF-volym" och "Flow Sust." vara tilldelade ett värde. Om inget fält har ett värde, eller om båda har ett värde, så går det inte att spara ordinationen.
- "HF/HDF-inställningar" har ett samband med fältet "Maskinbehandlingsmetod" (i allmänna inställningar). För vissa värden i detta fält, skiljer sig sektionens beteende från beskrivningen ovanför:
 - Om fältet "Maskinbehandlingsmetod" innehåller värdet "HD", är fälten listade ovan inte synliga.
 - Om "Maskinbehandlingsmetod" innehåller ett av följande värden, "Mixed HF" eller "Mixed HDF" (synliga endast när "mixed"-modulen är aktiv), så går det inte att redigera de listade fälten ovan och deras värden återställs.

Logik för "Återgivning" (endast för FMC 6008-enheter)

Återgivning				
Återgivning blodflöde	100	ml/min (30 - 300)	Typ av återgivning	Återgivning online
Återgivning autostart I/O	Av			

- Om fältet "Återgivning autostart I/O" är inställt på "På", så måste fältet "Typ av återgivning" ställas in på "Återgivning online stängd krets".

Aitken Lambert, David Född 1952-08-15 (67y) Køn ♂ Kod. 39807 Status Aktiv/Hemodialys

Ordination av HD-behandling Avbryt Spara Radera

Det finns 2 fel

Allmänna inställningar	Maskinbehandlingsmetod: HDF postdilution	Låg volym: Ja
	Behandlingsvaraktighet: 225 min	
UF-inställningar	Max. UF-hastighet: 750 ml/h (100 - 1500)	UF-profilnummer: Ingen profil
	UF: Ja	UF-reservtid: 0 min (0 - 720)
	UF-tid: 225 min	
ISO-UF-inställningar	ISO-UF: Ja	Max ISO-UF-hastighet: ml/h (10 - 4000)
	ISO-UF-tid: 04:00	ISO-UF-volym: 5 ml
Dialysatinställningar	Autoflow På/Av: Av	Dialysattemperatur: 36 °C (34 - 39)
	Dialysatflöde: 400	Ordinerat Na: 142 mmol/l (125 - 155)
	Koncentrat: AC-F 113/1	Total ersättningslösning: 36,00 mmol/l
	Bikarbonat: Na-bikarbonat: 33 mmol/l (0 - 40)	
	Syrakoncentrat K+: 1,00 mmol/l	
	Na-profilnummer: Ingen profil	
Blodinställningar	Blodflödes hastighet: 350 ml/min (0 - 600)	
	Dialysator: FX CorDiax 600	
HDF-/HF-inställningar	HDF-pump På/Av: På	Autosubstitution På/Av: På
	Bolusvolym (ml): Välj en post	HDF/HF bolushastighetsläge:
	Hematokrit: 41 % (2010-10-19)	Total protein: 6,5 g/dl (2010-06-22)
Återgivning	Återgivning blodflöde: 100 ml/min (30 - 300)	Typ av återgivning: Återgivning online
	Återgivning autostart I/O: På	När "Återgivning auto-start IO" är inställt på "På" kan endast vara "Återgivning online closed circuit" [180006]
Antikoagulansinställningar	Heparinpump aktiverad: Ja	Heparinbolus aktiverad: Ja
	Antikoagulansmedel: Adipnaf - 10pieces 120ml vials	Bolus: 16,0 ml
	10pieces 120ml vials	

9.3.2.5 KOMMENTAR

I detta fält kan en läkares kommentar läggas till ordinationen för att läsas av sjuksköterskan under behandlingar. Detta fält överförs till Therapy Monitor.



The screenshot displays the 'Ordination av HD-behandling' (HD-treatment prescription) interface. At the top, there are buttons for 'Avbryt' (Cancel), 'Spara' (Save), and 'Radera' (Delete). Below these, the 'Skapat, datum' (Created, date) is set to '20 jan 2016 11:30' and the 'Ordningsnamn' (Prescription name) is 'Test 1'. The 'Ordinerande läkare' (Prescribing doctor) field contains 'pp'. A tabbed interface below shows 'Allmänna data', 'Förbrukningsartiklar', 'Antikoagulan', 'Inställningar på dialysmaskinen', and 'Kommentarer'. The 'Kommentarer' tab is active, showing a large empty text area for 'Ordningskommentar' (Prescription comment) with a vertical scrollbar on the right.

9.3.3 CHECKLISTA

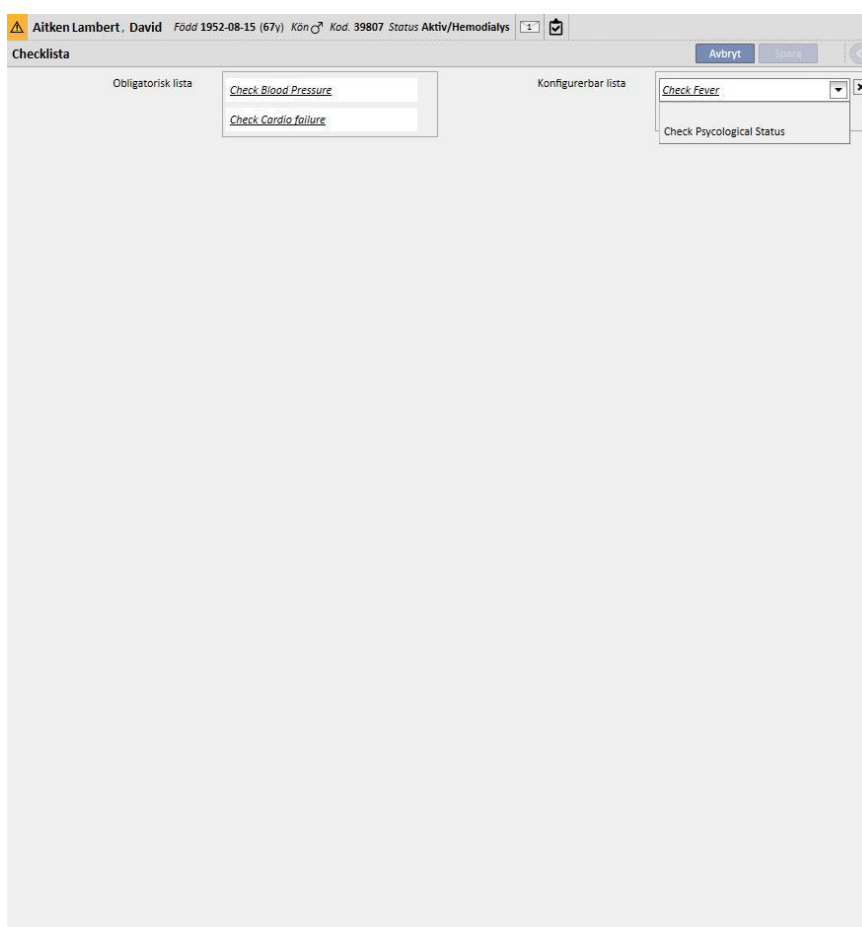
I denna sektion är det möjligt att definiera en lista över kontroller som personalen ska utföra under varje behandling. "Checklistan" innehåller en lista över åtgärder som sjuksköterskan måste utföra (s.k. "obligatorisk lista"). Den gäller för alla patienter. Det finns även en annan grupp av operationer som kallas för "konfigurerbar lista". Båda listorna kan konfigureras i Master Data genom att aktivera rollen "Clinic Manager". Om en Therapy Monitor är ansluten till Therapy Support Suite överförs dessa fält till sektionen "Att göra" i Therapy Monitor och kan kontrolleras av sjuksköterskan. I slutet av behandlingen överförs dessa fält till Therapy Support Suite och visas i fälten Patient, Behandlingsdata, dXp och dXp. Observera att "Checklistan" skiljer sig från Händelselistan. Händelselistan dokumenterar patienthändelserna under behandling och respektive åtgärder (läkemedel, förbrukningsmaterial och/eller mätningar) som utförs av personalen, medan "Checklista" innehåller operationerna som måste bekräftas eller som inte har definierats före starten av behandlingen. Ordningen på de konfigurerbara listorna kan ändras om så önskas. Tryck ned musknappen och dra till önskad position.



Obligatorisk lista. En definierad uppsättning checklisteoperationer som gäller för alla patienter. Den obligatoriska listan kan redigeras i "Master Data" (Clinic Manager).

Konfigurerbar lista innehåller patientspecifika kontroller som kan väljas ur en rullgardinsmeny. Denna visar alla kontroller som definieras som icke-obligatoriska (oberoende av om de definieras i Therapy Monitor eller inte). För att lägga till ytterligare kontroller, tryck på -knappen. Tryck på -knappen för att ta bort en post. Denna lista innehåller alla möjliga patientkontroller som specificeras av det kliniska protokollet. Dessa kontroller visas i HD-behandling som skapas för patienten, i dXp-fliken.

9.3.4 BEHANDLINGSSCHEMALÄGGNINGSPLAN

Med behandlingsschemaläggningsplanen kan användaren definiera ordinationen, dag, skift, tid och plats där en behandling ska äga rum för en viss patient.

Behandlingsschemaläggningsplanen kan visas och uppdateras av alla användare med nödvändiga användarrättigheter. Det är också möjligt att lägga in behandlingsschemaläggningsplan för framtiden eller "undantag/enstaka dagar" för framtiden.

Behandlingsschema HD

Avbryt Spara Välj från Skiftgrupp... Optimer skift och resurser Ta bort all schemaläggning

Från 2020-07-10 Till yyyy-mm-dd Referensstartdatum 10 jul 2020

	må	ti	on	to	fr	lö	sö
W 1	+	+	+	+	+	+	+
W 2	+	+	+	+	+	+	+

Planerad schemaläggning + Endagsplanering +

Veckoplanering	Från	Till	Starta on
Inga data			

Dagsplanering	Datum	Skift	Resurs
Inga data			

9.3.4.1 DEFINIERA EN BEHANDLINGSSCHEMALÄGGNINGSPLAN

När behandlingsplanssessionen öppnas måste användaren ange datumet från vilket den blir aktiv (det kan också vara ett datum i det förflutna eller i framtiden). Denna behandlingsplan förblir aktiv tills slutdatumet har nåtts.

Användaren kan planera behandlingar fören period om en eller två veckor.

The screenshot displays the 'Behandlingsschema HD' interface for patient Aitken Lambert, David (Född 1952-08-15, 67y, Kod. 39807, Status Aktiv/Hemodialys). The main section shows a weekly treatment plan grid for weeks W1 and W2, with columns for days of the week (må, ti, on, to, fr, lö, sö). Each cell contains options for 'Default Prescription', 'Afternoon Shift' or 'Morning Shift', and 'Room 1 - Bed 2'. Below the grid are sections for 'Planerad schemaläggning' and 'Endagsplanering', both showing 'Inga data'. At the bottom, there are monthly calendars for May, June, July, August, and September, with specific dates highlighted in yellow to indicate scheduled treatments.

En behandlingsschemaläggningssplan kan inte sparas om det inte finns aktiva behandlingsordinationer för den valda patienten. I detta fall visas en banner med informationen att ordinationen saknas när användaren öppnar behandlingsplanen.

9.3.4.2 BEHANDLINGSPLANERING

Dagarna när behandlingen genomförs kan specificeras enskilt eller ställas in genom att klicka på "Välj från skiftgruppen". I det senare fallet är det fortfarande möjligt att lägga till scheman manuellt efter att ha valt skiftgruppen.

Välja en enstaka dag

När du lägger in eller modifierar är det möjligt att lägga till behandlingsplanen genom att klicka på knappen  i rutnätscellen för aktuell veckodag.

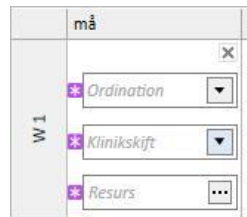

Tre obligatoriska informationsbitar måste tillhandahållas för planeringen:

- **Ordnationen:** Ordinationen som ska följas för att behandlingen kan väljas. Rullgardinsmenyn föreslår alla aktiva ordinationer.
- **Klinikens skift:** Tid på dagen när behandlingen har administrerats. Rullgardinsmenyn föreslår alla skift som har definierats för den aktuella referenskliniken.
- **Resurs:** platsen där behandlingen sker. Popup-fönstret visar alla salar på avdelningen i referenskliniken.

Välj från skiftgrupp

Användaren kan indikera flera dagar samtidigt genom att läsa dem från en skiftgrupp. Genom att klicka på



knappen kan användaren välja en skiftgrupp. Skiften och resurserna som visas efter dagarna som har definierats i gruppen. Alla tidigare scheman tas bort, men ytterligare manuell planering är möjlig. Däremot kan användaren ändra skift och resurser enligt dennes egna behov oavsett värdena i skiftgruppen.

	Övergripande fri	M-W-F Afternoon	M-W-F Morning	T-T-S Afternoon	T-T-S Morning
Room 1 - Bed 1 / Room 1	50%	0%	100%	0%	100%
Room 1 - Bed 2 / Room 1	0%	0%	34%	0%	0%
Room 2 - Bed 1 / Room 2	75%	0%	100%	100%	100%
Room 2 - Bed 2 / Room 2	100%	100%	100%	100%	100%
Room 4 - Bed 1 / Room4	100%	100%	100%	100%	100%

Även i detta fall är behandlingsordinationen, skift och resurs obligatoriska fält och värdena måste läggas till för att kunna spara behandlingsplanen.

Optimera skift och resurser

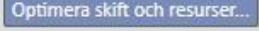
Det är möjligt att optimera användningen av skift och resurser med -knappen. Fönstret som öppnas visar en procentsats av upptagna resurser och skift för veckodagarna. För att förenkla visningen har filter satts in som minskar antalet element som visas. Ju högre procentsats, desto färre resurser är upptagna. Valet av en av de indikerade resurserna tillämpas på skift och resurser för all planering som redan har införts i behandlingsschemalägningsplanen. Användaren kan dock ändra schemat vid ett senare datum.

Ta bort all schemaläggning

Det är möjligt att ta bort hela behandlingsschemalägningsplanen genom att klicka på -knappen. Framtida planering (samma knapp används inuti planeringen för framtiden), enstaka dagar/undantag och planeringsstartdatum tas inte bort.

Ta bort en enstaka dag

Användaren kan när som helst ta bort ett eller flera scheman i behandlingsschemalägningsplanen genom att klicka på ikonen "X" intill schemat som denne önskar radera.

Från	2020-04-27	Till	yyyy-mm-dd	Referensstartdatum	10 okt 2010		
	må	ti	on	to	fr	lö	sö
W 1	+	<div style="border: 1px solid #ccc; padding: 2px;"> X Default Prescription </div> <div style="border: 1px solid #ccc; padding: 2px;"> Afternoon Shift </div> <div style="border: 1px solid #ccc; padding: 2px;"> Room 1 - Bed 1 </div>	+	<div style="border: 1px solid #ccc; padding: 2px;"> X Default Prescription </div> <div style="border: 1px solid #ccc; padding: 2px;"> Afternoon Shift </div> <div style="border: 1px solid #ccc; padding: 2px;"> Room 1 - Bed 1 </div>	+	<div style="border: 1px solid #ccc; padding: 2px;"> X Default Prescription </div> <div style="border: 1px solid #ccc; padding: 2px;"> Afternoon Shift </div> <div style="border: 1px solid #ccc; padding: 2px;"> Room 1 - Bed 1 </div>	+
+							

Associering med den farmakologiska behandlingen

Behandlingsplanschemaläggning är nära länkad till den farmakologiska behandlingen. Under ordinationen av en farmakologisk behandling, är dagarna som läkemedlen måste tas de dagar som definieras i behandlingsschemalägningsplanen. Varje gång dagarna i behandlingsschemat ändras (både antalet dagar och förändringar av dagar), är det nödvändigt att revidera den farmakologiska behandlingen.

Referensstartdatum

“Behandlingsschemalägningsplanen” innehåller ett “Referensstartdatum”-fält som anger datumet när den aktuella planen träder i kraft. Detta värde används sedan i de farmakologiska ordinationerna för att beräkna den aktuella veckan.

Behandlingsschema HD

Från 10 Jul 2020 Till Referensstartdatum 10 Jul 2020

	må	ti	on	to	fr	lö	sö
W 1	Default Prescription		Default Prescription		Default Prescription		
	Afternoon Shift		Afternoon Shift		Afternoon Shift		
	Room 2 - Bed 2		Room 2 - Bed 2		Room 2 - Bed 2		
W 2	Default Prescription		Default Prescription		Default Prescription		
	Afternoon Shift		Afternoon Shift		Afternoon Shift		
	Room 2 - Bed 2		Room 2 - Bed 2		Room 2 - Bed 2		

Planerad schemaläggning

Veckoplanering Från Till Starta om

Inga data

Endagsplanering

Dagsplanering Datum Skift Resurs

Inga data

Detta datum ändras endast automatiskt när antalet veckor som omfattas av behandlingsplanens schema ändras. Till exempel vid en växling från ett en- till tvåveckorsmönster, oavsett dagarna som har valts och den kommer att ställas in på dagens datum.

9.3.4.3 FRAMTIDA BEHANDLINGSSCHEMALÄGGNINGSPLANER

Det är möjligt att skapa behandlingsschemalägningsplaner för framtiden. För att göra detta är det nödvändigt att använda sektionen nedan till vänster på användargränssnittet, som visas i skärmbilden nedan.

Behandlingsschema HD

Från 2010-09-17 Till 2020-07-10 Referensstartdatum 17 sep 2010

	må	ti	on	to	fr	lö	sö
W 1	Default Prescription		Default Prescription		Default Prescription		
	Afternoon Shift		Afternoon Shift		Afternoon Shift		
	Room 4 - Bed 1		Room 4 - Bed 1		Room 4 - Bed 1		
W 2	Default Prescription		Default Prescription		Default Prescription		
	Afternoon Shift		Afternoon Shift		Afternoon Shift		
	Room 4 - Bed 1		Room 4 - Bed 1		Room 4 - Bed 1		

Planerad schemaläggning

Från 2020-07-11 Till yyyy-mm-dd Referensstartdatum 11 Jul 2020 Starta om mönster

	må	ti	on	to	fr	lö	sö
W 1	Default Prescription		Default Prescription		Default Prescription		
	Afternoon Shift		Afternoon Shift		Afternoon Shift		
	Room 4 - Bed 1		Room 4 - Bed 1		Room 4 - Bed 1		
W 2	Default Prescription		Default Prescription		Default Prescription		
	Afternoon Shift		Afternoon Shift		Afternoon Shift		
	Room 4 - Bed 1		Room 4 - Bed 1		Room 4 - Bed 1		

OK Avbryt

Skapa en planerad schemaläggning

Genom att klicka på knappen + är det möjligt att skapa ett nytt schema i framtiden: reglerna för sammanställning av respektive parametrar (schemaläggningsdagar, skift, resurser) är desamma som de som beskrivs i föregående avsnitt gällande planeringen av den aktuella behandlingen, med undantag för giltighetsdatum för det planerade schemat. Datumen måste inkludera ett intervall enligt vad som har specificerats för det aktuella schemat: om datumet för slutet av det aktuella schemat inte redan har matats in i systemet, föreslås ett datum före starten av det planerade schemat när det datumet matas in. (Som visas i skärmbildsexemplet)



Den schemalagda behandlingsplanen innehåller ett "Referensstartdatum"-fält som används för att beräkna veckorna när framtida planering blir aktiv. Om den framtida behandlingsschemaläggningen har samma antal veckor som den nuvarande eller den tidigare framtida planen, ändras inte detta datum.

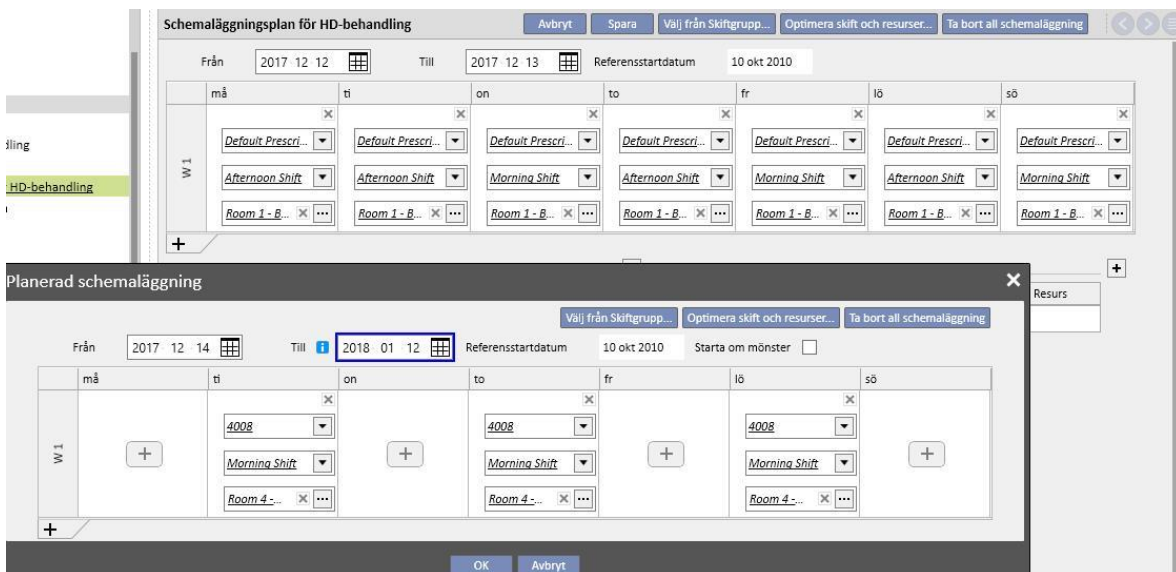

Om antalet veckor är olika, ändras detta datum automatiskt.

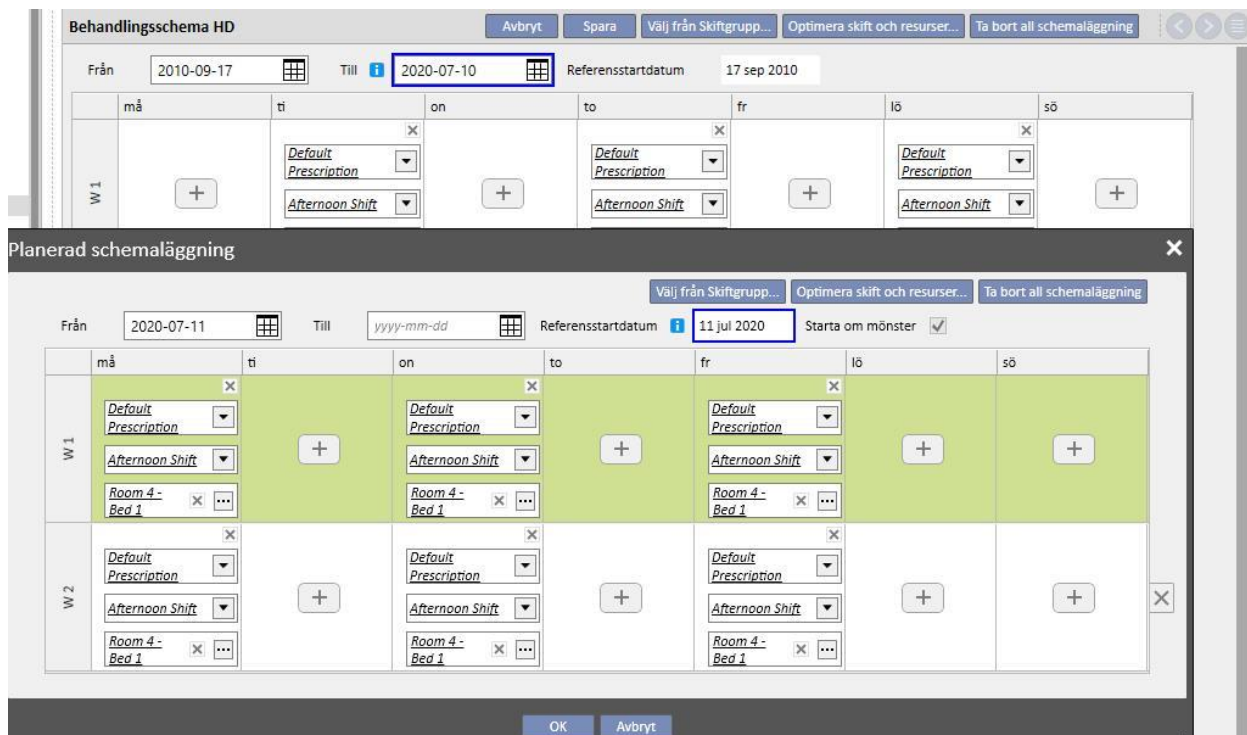

Den planerade schemaläggningen som precis har skapats kan ändras när som helst genom att klicka på "Öppna planering".

När startdatumet för schemat som har planerats för framtiden har nåtts, raderas det från listan över framtida planering och ersätts av det aktuella schemat.

Inga spår av det tidigare schemat blir kvar.

Om det finns läkemedel kopplade till schemat, med "Dialysdos per vecka" som regel, ställs de in på "att granska"-status **n** dagar före startdatumet för den planerade schemaläggningen, där **n** är en parameter som kan konfigureras från rubriken "Konfigurationsparametrar" i Huvuddata (Klinikchef) (för ytterligare detaljer se avsnitt 4.1.1 i servicehandboken) om datumen för det framtida schemat skiljer sig från datumen för det aktuella schemat.

Farmakologisk ordination

▲ Aitken Lambert, David Född 1952-08-15 (66y) Kvinna Kod. 39807 Status Aktiv/Hemodialys

Farmakologisk ordination Redigera

Läkemedel: Mitopep
 Lista över aktiva substanser: Nunpan

Produktförpackningar: 25 pieces 100mg/ml Capsule

Status: Att granska Nästa administrering: -
 Läkare: Doctor
 Orsak:
 Senast ändrad: 21 nov 2017 Användare: DemoUser
 Start: 06 okt 2011 Stopp: Ej bekräftat
 Administrerings sätt: Oral Läkemedelstyp: Dialys
 Administreringstid:

Regel, dos: Dialysdos per vecka Mätenhet: mg/ml
 Referensstartdatum: 2010-10-10

Från idag till 2018-09-20 Veckor 6

När	må	ti	on	to	fr	lö	sö
W 1	12	12	10	12	8	12	8
W 2	10	12	11	1	2	5	6
W 3	12	8	8	12	10	8	6
W 4	10	12	5	8	4	10	10
W 5	9	9	11	12	8	8	2
W 6	12	4	4	2	10	12	5

Från 2018-09-21 Veckor 1

När	må	ti	on	to	fr	lö	sö
W 1							

Instruktioner: Mitopep, 25 pieces 100mg/ml Capsule - Oral
 W1 må: 12, ti: 12, on: 10, to: 12, fr: 8, lö: 12, sö: 8 mg/ml
 W2 må: 10, ti: 12, on: 11, to: 1, fr: 2, lö: 5, sö: 6 mg/ml
 W3 må: 12, ti: 8, on: 8, to: 12, fr: 10, lö: 8, sö: 6 mg/ml
 W4 må: 10, ti: 12, on: 5, to: 8, fr: 4, lö: 10, sö: 10 mg/ml
 W5 må: 9, ti: 9, on: 11, to: 12, fr: 8, lö: 8, sö: 2 mg/ml
 W6 må: 12, ti: 4, on: 4, to: 2, fr: 10, lö: 12, sö: 5 mg/ml

Kommentar: Skicka kommentar till TMON

Legend: Idag (blå), Inlämnad dos (grön), Planerad dos (gul)

Calendar view: juli, augusti, september, oktober, november

Om antalet dagar (innan den farmakologiska ordinationen ska växlas till status "Att granska") ännu inte har nåtts, fortsätter behandlingen att ha status "Aktiv", men det nya mönstret visas och användaren får endast ett varningsmeddelande och kan fylla i det nya schemat.

Aitken Lambert, David Född 1952-08-15 (66y) Kön ♂ Kod. 39807 Status Aktiv/Hemodialys

Farmakologisk ordination Redigera Avstängd... Avsluta...

Läkemedel: Mitopep Status: **Aktiv** Nästa administrering: 20 sep 2018 (1 mg/ml)

Lista över aktiva substanser: Nunpan Läkare: Doctor

Orsak:
 Senast ändrad: 21 nov 2017 Användare: demouser

Start: 06 okt 2011 Stopp: Ej bekräftat

Administreringssätt: Oral Läkemedelstyp: Dialys

Administreringstid:
 Instruktioner: Visa dos som styck

Mitopep, 25 pieces 100mg/ml Capsule - Oral
 W1 må: 12, ti: 12, on: 10, to: 12, fr: 8, lö: 12, sö: 8 mg/ml
 W2 må: 10, ti: 12, on: 11, to: 1, fr: 2, lö: 5, sö: 6 mg/ml
 W3 må: 12, ti: 8, on: 8, to: 12, fr: 10, lö: 8, sö: 6 mg/ml
 W4 må: 10, ti: 12, on: 5, to: 8, fr: 4, lö: 10, sö: 10 mg/ml
 W5 må: 9, ti: 9, on: 11, to: 12, fr: 8, lö: 8, sö: 2 mg/ml
 W6 må: 12, ti: 4, on: 4, to: 2, fr: 10, lö: 12, sö: 5 mg/ml

Regel, dos Dialysdos per vecka Mätenhet: mg/ml
 Minst en dag bör infogas för varje regel [150104]
 Valda dagar för denna regel överensstämmer ej med de som schemalagts för behandlingen [100879]

När	må	ti	on	to	fr	lö	sö
W 1	12	12	10	12	8	12	8
W 2	10	12	11	1	2	5	6
W 3	12	8	8	12	10	8	6
W 4	10	12	5	8	4	10	10
W 5	9	9	11	12	8	8	2
W 6	12	4	4	2	10	12	5

Från 2018-10-20 Veckor 1

När	må	ti	on	to	fr	lö	sö
W 1							

Idag Inlämnad dos Planerad dos

Ändra mönstret för ett schema

Att ändra mönster för ett schema innebär något av följande:

- Lägg till en dag
- Ta bort en dag
- Flytta en dag
- Lägg till en vecka
- Ta bort en vecka

I alla dessa fall växlas den farmakologiska ordinationen "Dialysdos per vecka" över till status "Att granska" (med undantag för punkt 3) varvid fönstret "Granskning av farmakologisk ordination" visas där behandlingar kan ändras efter behov.

Alternativet Starta om mönster

Om användaren vill starta om behandlingsplaneringen, även om det nya schemat inte ändrar antalet veckor, kan detta göras genom att bocka för kryssrutan "Starta om mönster".

Starta om mönster

Denna kryssruta avmarkeras automatiskt och ställs in på skrivskyddat läge i alla lägen där det framtida schemat får ett annat antal veckor i förhållande till det aktuella eller det tidigare schemat.

Visning på klinikens schemaläggare

Om behandlingsplanens schema innehåller planerade besök, visas alltid de farmakologiska ordinationerna om den associerade regeln är "Dialys, enstaka dos" eller "Månadsregel", medan behandlingar med regeln "Dialysdos per vecka" endast visas när status "Att granska" har behandlats.

Associering med den farmakologiska behandlingen

Precis som för den aktuella behandlingsplanen, har den planerade behandlingen även en effekt på den Farmakologiska behandlingen. Varje gång dagarna i behandlingsschemat ändras (både antalet dagar och förändringar av dagar), är det nödvändigt att revidera den farmakologiska behandlingen med "Dialysdos per vecka".

Som redan har nämnts tidigare, är det även möjligt att definiera hur många dagar före starten av schemaläggning som den farmakologiska dialysbehandling måste ses över. 4.1.1. i Servicehandboken.

9.3.4.4 PLANERING AV ENDAGSPLANERING

Från menyn Behandlingsplanens schema är det även möjligt att skapa scheman för en enda dag, så kallade undantag. I detta fall måste reglerna följas att startdatumet inte får vara i det förflutna och ett behandlingsschema måste redan har sparats. Om det finns en överlappning med det aktuella schemat, har undantag/enstaka dagar prioritet och används därför i behandlingen. När datumet för undantaget har passerats visas inte denna data någonstans.

Endagsplanering +			
Dagsplanering	Datum	Skift	Resurs
Inga data			

För att skapa ett nytt schema för en enda dag, klicka på knappen + som visas på skärmbilden ovan.

Endagsplanering ✕

Datum: 2018-10-07 Skift: Afternoon Shift

Resurs: Room 4 - Bed 1 Ordination: Default Prescription

Farmakologisk behandling									
Aktiver...	Läkemedel/aktiv substans	Dos	Måtenhet	Status	Start	Stopp	ATC-kod	Läkarens namn	Senast ändrad
<input checked="" type="checkbox"/>	<u>Fepili - Pascox</u>	12	ml	Aktiv	11 feb 2015		B03XA01	Doctor	11 feb 2015

Endagsbehandling						
Aktiver...	Läkemedel/aktiv substans	Dos	Måtenhet	ATC-kod	Läkarens namn	Senast ändrad
<input checked="" type="checkbox"/>	<u>Nunoon</u>	5	Måtenhet	A02BC01	<u>demouser</u>	

+ OK Avbryt

Relaterat pop up-fönster (se skärmbilden ovan) kommer att öppnas där följande kan specificeras:

- Datumet när schemat kommer att tillämpas
- Information om schemat, t.ex. skift, ordination och resurs

Läkemedlen som ska administreras till patienten: Alla läkemedel med status "Aktiv", "Planerad" och "Att granska" föreslås automatiskt. Om användaren vill administrera läkemedlet det datum som har valts i punkt 1, måste användaren välja "Aktiverad" (ej valt som standard) och ändra dosen till ett värde över noll (de automatiskt föreslagna läkemedlen kan inte tas bort från tabellen; för att inte administrera dessa är det nödvändigt att ställa in dosen på 0 eller inaktivera dem viakryssrutan "Aktivera").

Med hjälp av knappen + i tabellen "Endagsplanering" är det dessutom möjligt att lägga till andra läkemedel än de som tidigare har föreslagits av systemet. Till skillnad från läkemedlen som föreslås av systemet, kan även ytterligare tillagda tas bort.

När all information har matats in kan användaren spara Schemat genom att klicka på "OK". I detta läge matas planeringen in i respektive tabell och den kan ändras när som helst genom att klicka på knappen "Öppna enstaka dag".

Associering med den farmakologiska behandlingen

- Radera en behandling
- När en farmakologisk behandling ordinerar inuti schemat för en enda dag (genom att ändra dosen från 0 till ett giltigt värde), skapas en länk mellan själva behandlingen och schemat. Behandlingen kan därför inte raderas från menyn "Farmakologisk ordination" tills den visas som schemalagd inuti planeringen. I detta fall påminner ett meddelande användaren om att hon/han måste ta bort behandlingen från schemat innan den raderas.
- Visa nästa administreringsdatum
- När en farmakologisk behandling läggs till på en enskild dag påverkas patientens befintliga farmakologiska behandling och en varning visas.

- Visa "endagsbehandling"

- När en ny farmakologisk behandling läggs till som en endagbehandling och läkemedlet inte redan är ordinerat för patienten (i menyn "Farmakologisk ordination"), kan läkemedlet visas genom att klicka på kryssknappen (se skärmbilden nedan).

Visa endast aktuellt läkemedel <input checked="" type="checkbox"/>		Visa endagsläkemedel <input checked="" type="checkbox"/>						
	Status	Från	Till	Läkemedel/aktiv substans	Förpackning(ar)	ATC-kod	Dosering	
	Aktiv	11 feb 2015		Fepili - Fascox	5pieces 50ml vials	B03XA01	6.00 m	
1 post hittades								
Endagsbehandling								
	Status	Datum	Läkemedel/aktiv substans	ATC-kod	Dos	Läkarens namn		
	Planerad	26 jul 2020	Adipnaf - Alinuv	B01AB01	5,00	demouser		
1 post hittades								

9.3.4.5 OGILTIGFÖRKLARING

Behandlingsordinationen har ett utgångsdatum efter vilket den inte kan användas. Om Behandlingschemalägningsplanen innehåller planering som refererar till utgångna ordinationer, blir dessa ordinationer ogiltiga och måste bytas ut mot en aktiv ordination.

Behandlingsschema HD							
Inga aktiverade behandlingsordinationer hittades för denna patient							
Det finns 1 fel							
	Från	02 nov 2017	Till		Referensstartdatum	08 sep 2011	
	må	ti	on	to	fr	lö	sö
W 1	Default Prescription		Default Prescription		Default Prescription		
	Afternoon Shift		Afternoon Shift		Afternoon Shift		
	Room 1 - Bed 2		Room 1 - Bed 2		Room 1 - Bed 2		

9.3.5 FARMAKOLOGISK ORDINATION

Farmakologisk ordination: är en vy där läkemedel kan ordineras för patienten att ta hemma eller under dialysbehandlingen. Vyn är indelad i tre flikar: "Lista", "Läkemedlets utvecklingshistorik" och "Tidslinje". För att denna sektion ska fungera korrekt måste läkemedelsuppgifterna fyllas i korrekt. För detaljer, se Servicehandboken.

Farmakologisk ordination		
Lista	Läkemedlets utvecklingshistorik	Tidslinje

Notering



Använd inte denna sektion för att ordinerar läkemedel som redan hanterats i andra specifika sektioner i programvaran (t.ex. antikoagulantia i HD-ordination,...).

9.3.5.1 LISTA

Detta är huvudöversikten och den listar patientens farmakologiska behandlingar. För en tydlig visning är den uppdelad i två sektioner: "Regelbunden behandling" och "Dialysrelaterad behandling". Denna lista innehåller alla farmakologiska ordinationer som är kopplade till patienten.

The screenshot shows the 'Farmakologisk ordination' (Pharmacological prescription) interface for patient David Aitken Lambert. The interface is divided into two main sections: 'Regelbunden behandling' (Regular treatment) and 'Dialysrelaterad behandling' (Dialysis-related treatment).

Regelbunden behandling

Buttons: [Skriv ut ordination...](#), [Lägg till ny...](#)

Filter: Visa endast aktuellt läkemedel

	Status	Från	Till	Läkemedel/aktiv substans	Förpackning(ar)
	Aktiv	11 feb 2015		Fascox	12 mg Effervescent Tablets

1 post hittades

Dialysrelaterad behandling

Buttons: [Lägg till ny...](#)

Filters: Visa endast aktuellt läkemedel, Visa endagsläkemedel

	Status	Från	Till	Läkemedel/aktiv substans	Förpackning(ar)
	Aktiv	06 okt 2011		Mitopep - Nunpan	25 pieces 100mg/ml Capsule
	Aktiv	04 jul 2013		Fepili - Fascox	5pieces 50ml vials

2 poster hittades

Som standard visas läkemedlen med annan aktuell status än "Avslutad". Läkemedlen med status "Avslutad" kan även ses genom att avmarkera kryssrutan "Visa endast aktuella läkemedel".

Visa endast aktuellt läkemedel

Denna vy är inte avsedd som ett register som belyser alla aktiviteter som har utförts på läkemedelsordinationen, utan visar endast de nya läkemedelsordinationsversionerna. För att skapa en ny version måste specifika regler följas som beskrivs nedan:

- **Läkemedel som administrerats i hemmet:** Det måste ha gått minst 24 timmar sedan den senaste ordinationsändringen och minst ett av följande fält måste ha ändrats: schemaläggningsdagar ändrade, ändra dosering eller ändring av läkare som ändrade behandlingen eller ändra kommentar.
- **Läkemedel som tagits under dialysbehandling:** det måste finnas minst en behandling där detta läkemedel har administrerats, och minst ett av följande fält måste ha ändrats: *schemadatum, dosering, förpackningstyp eller läkemedelsnamn (refererar till samma aktiva substans), läkare som ändrat ordinationen eller kommentar.*

Om en ny version av en läkemedelsordination skapas efter en ändring i doseringen och kryssrutan "Fråga om orsak till dosändring" har ställts in som sann i klinikparametrarna, visas ett popup-fönster när den nya versionen sparas där användaren kan ange orsaken till dosförändringen.



Denna information visas sedan på tidslinjen, i enlighet med förändringen i doseringen.

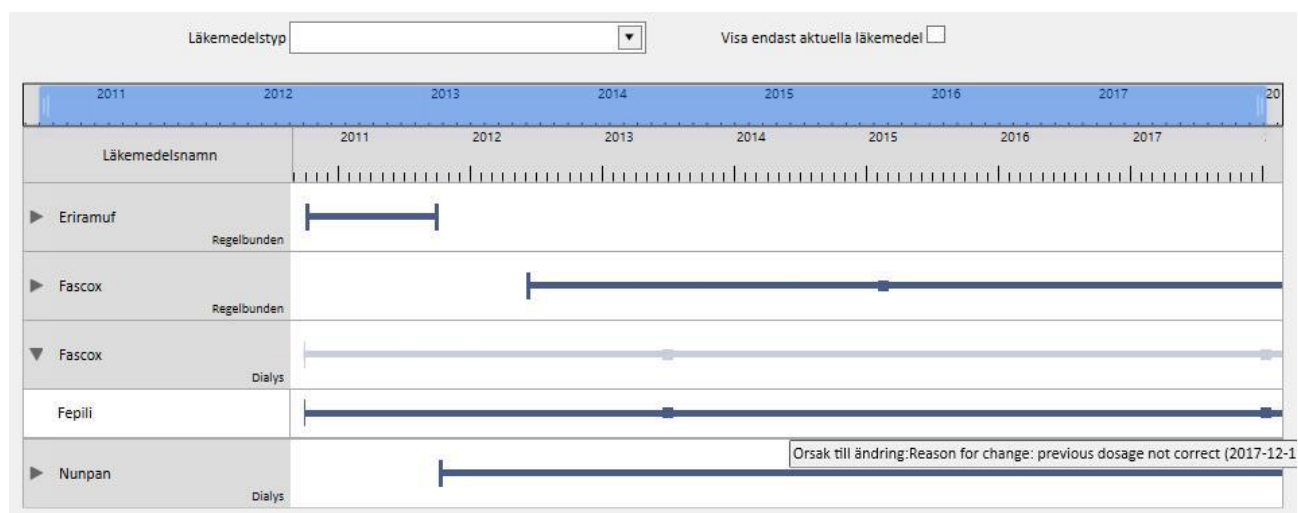

Eftersom denna sektion är viktig, ges en förklaring av de olika kolumnerna nedanför.

- **Statusikon:** ikonen visar om läkemedlet har status "avstängd" eller "att granska"
- **Läkemedelstyp:** ikonen visar vilken typ läkemedel det handlar om. Den kan ha följande värden:
 - **Regelbunden:** Läkemedel som administrerats i hemmet
 - **På begäran:** Läkemedel som ska administreras på begäran
 - **I förhållande till dialysen: Läkemedlet ska administreras under dialysen**
- **Status:** Detta är läkemedlets status. Den kan ha följande värden:
 - **Aktiv:** patienten tar läkemedlet enligt fastställda regler;
 - **Avbrutits:** patienten tar inte längre läkemedlet;
 - **Planerad:** patienten tar ännu inte läkemedel men ska börja ta det i framtiden. Om användaren bestämmer att avbryta användningen av läkemedlet i detta skede, tas läkemedlet bort från arkiven och inga spår av det kommer att finnas kvar någonstans i systemet.
 - Ordinationen blir automatiskt *Aktiv* på startdatumet för den farmakologiska behandlingen.
 - **Avslutad:** patienten tar inte längre läkemedlet. När ett läkemedel visas med denna status visas knappen "Kopiera till" och om du klickar på knappen skapas en ny läkemedelsbehandling som är identisk med den avslutade. Det är därefter användarens ansvar att modifiera den nya läkemedelsbehandlingen på önskat sätt och spara den.
 - Det är möjligt att avsluta en läkemedelsordination genom att klicka på knappen "Avsluta" (som visas när du öppnar läkemedlet) och välja datumet som läkemedlet ska avslutas i popup-fönstret som öppnas efter att du har klickat på knappen. Om det valda datumet motsvarar dagens datum, sker avslutningen omedelbart. Det innebär att om en behandling schemaläggs för denna dag, så visas inte behandlingen bland de som ska administreras.

- **Att granska:** Detta är ett tillstånd som förekommer för läkemedel som tas under dialysbehandlingen och för vilken administrationsregeln är associerad till patientens "Behandlingsplanering". Statusen "Att granska" indikerar att schemaläggningen av respektive behandling har ändrats efter att den farmakologiska behandlingen har skapats eller ändrats. Det är möjligt att dagarna i veckan när patienten måste ta läkemedlet inte längre överensstämmer med behandlingsplaneringen. Detta gäller också för befintliga läkemedel som är dialysrelaterad behandling och regelbunden behandling, när en allergi upptas efter att en aktiv substans redan har förskrivits till patienten.
- **Från:** Startdatum för **denna** administration. Det är inte datumet för tillkomsten av läkemedelsordinationen, eftersom behandlingen kan förändras med tiden.

- **Till:** Detta är slutdatumet för **denna** administration. Det kan hända att denna information saknas. Efter att ha avslutat en behandling genom att klicka på knappen "Avsluta" (och endast för omedelbar avslutning av behandlingen), visas endast avslutningstiden för respektive dag.

Dialysrelaterad behandling Lägg till ny...

Visa endast aktuellt läkemedel Visa endagsläkemedel

🔍	Status	Från	Till	Läkemedel/aktiv substans	Förpackning(ar)
	Avslutad	05 okt 2010	09 okt 2010	Fepili - Fascox	5pieces 50ml vials
	Avslutad	10 okt 2010	03 jul 2013	Fepili - Fascox	5pieces 50ml vials
	Aktiv	06 okt 2011		Mitopep - Nunpan	25 pieces 100mg/ml Capsule
	Aktiv	04 jul 2013		Fepili - Fascox	5pieces 50ml vials

4 poster hittades

- **Läkemedel / aktiv substans:** om ett generiskt läkemedel förskrivs visas endast den aktiva substansen. I annat fall visas läkemedlets namn och dess aktiva substans. Om läkemedlet har flera aktiva substanser, visas endast de första två, följt av "...".

Zaminreum - Alinuv/Eriramuf/Fascox/Hephobase/Iraderac/Nunpan...

- **ATC-kod:** Detta är läkemedlets ATC-klassificering.
- **Dos per vecka:** Detta är den dos som tas av patienten under loppet av en vecka. Vid administrering under flera veckor, beräknas genomsnittet av flera veckor.
- **Dos och frekvens:** Detta visar dosen och dess frekvens i detalj. Vid fall med administrationer under ett antal veckor, visas endast de första två veckorna. Fältet "Visa i detalj" visas sedan: Här kan de andra veckorna visas genom att placera muspekaren på dem.

Dialysrelaterad behandling Lägg till ny...

Visa endast aktuellt läkemedel Visa endagsläkemedel

🔍	Dosering och frekvens	Nästa administrering	Läkarens namn	Kommentar	Åtgärd
	W 1 Mo: 12 Tis: 12 Ons: 10 Th: 12 Fr: 8 Sa: 12 Su: 8 mg/ml W 2 Mo: 10 Tis: 12 Ons: 11 Th: 1 Fr: 2 Sa: 5 Su: 6 mg/ml Se mer...	27 Apr 2020 (10 mg/ml)	Doctor		Avstängd... Planera en dosändring...
	12ml Alla behandling		Doctor		Avstängd... Planera en dosändring...

2 poster hittades

- Skärmbilden ovan är endast ett exempel, eftersom innehållet i detta fält beror på typen av regel för den valda dosen.
- **Nästa administreringsdatum:** Det fält beräknas automatiskt baserat på de inställda administrationsreglerna. För läkemedel med statusen Avbruten eller Avslutad, visar detta fält värdet "-". Så snart en ny läkemedelsbehandling har sparats innehåller det här fältet värdet "Beräknar...". Men detta värde ersätts efter några sekunder av nästa administrationsdatum. Texten säger "Inget behandlingsschema har definierats" när informationen inte kan beräknas på grund av att ingen behandlingsplanering finns tillgänglig.
- **Läkarens namn:** Namnet på läkaren som ansvarar för den farmakologiska ordinationen.
- **Kommentera:** En kommentar kan anges när den farmakologiska ordinationen skapas.
- **Åtgärd:** Innehåller en knapp som varierar beroende på läkemedlets status. Möjliga värden beskrivs nedan:

- **Avbryt:** Visas i händelse av aktiva läkemedel. Genom att klicka på den öppnas ett nytt fönster där användaren kan avbryta läkemedlet. Standardstartdatumet för avbrottet är inställt på dagens datum, men kan ändras till ett senare datum. Det är också möjligt att lägga till en kommentar för att ange orsaken till avbrottet.

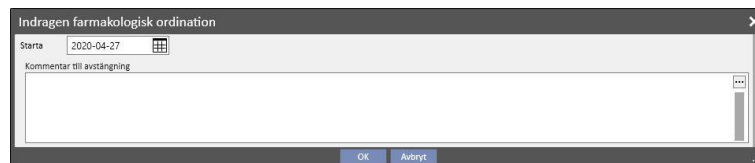

- **Avbruten:** Visas i händelse av aktiva läkemedel för vilka ett avbrott vid en senare tidpunkt redan har angetts. När du klickar på denna är det möjligt att visa avbrottet och ändra både startdatumet och kommentaren. Den framtida indragningen kan även göras genom att klicka på knappen **”Radera indragning”**. I detta fall blir läkemedlet aktivt igen, och inga spår av detta moment blir kvar, under förutsättning att avbrottet ännu inte har börjat och att statusen för läkemedlet förblir oförändrad.



- **Återaktivering:** Visas om det finns läkemedel som har avbrutits. Efter att du har klickat på detta fält kan användaren visa den införda indragningen och kommentaren som fördes in när läkemedlet avbröts. Reaktiveringsdatum kan anges. Om det införda datumet är dagens datum, aktiveras läkemedlet omedelbart. Om det införda datumet ligger i framtiden förblir läkemedlet Avbrutet, och aktiveras automatiskt när återaktiveringsdagen infaller.

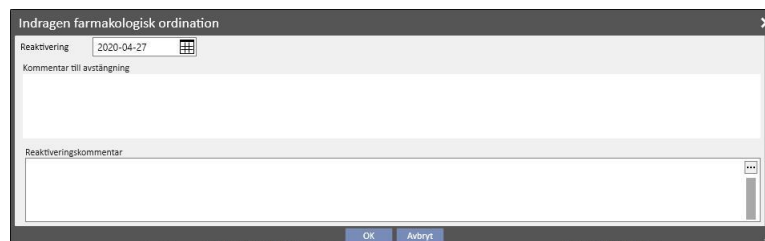

- **Lägga till ny..:** Denna används för att föra in en ny farmakologisk ordination, både för administration hemma och under dialysbehandling. Genom att klicka här öppnas ett fönster för att söka efter läkemedlet, med markören redan i korrekt position för att starta sökningen. Om användaren skriver minst tre tecken från läkemedelsnamnet, så visas alla de läkemedel som uppfyller dessa sökkriterier. Observera att sökningen inte inkluderar och visar de olika tillgängliga förpackningsstorlekarna.

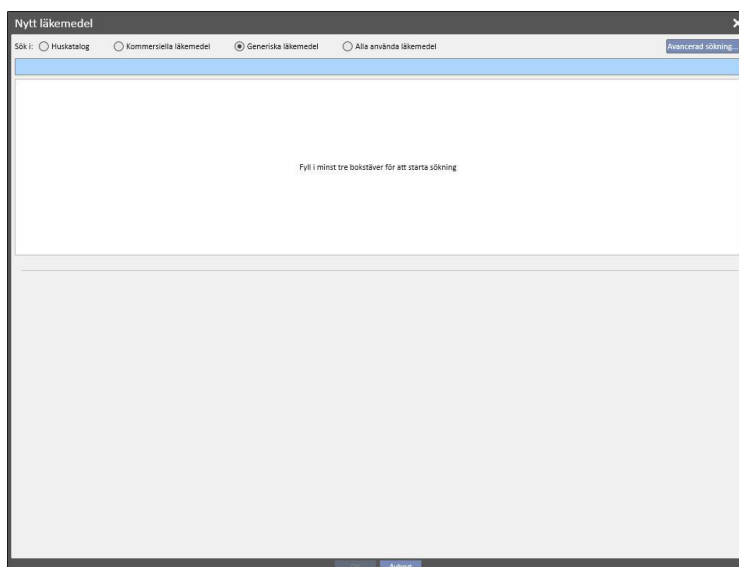

Det finns fyra olika söklägen:

- **Klinikkatalog:** Sökningar bland alla läkemedel i katalogen över kliniska läkemedel.
- **Kommersiella läkemedel:** Söker bland alla läkemedel i läkemedelsdatabasen som är definierade som kommersiella;
- **Generiska läkemedel:** Söker bland alla läkemedel i läkemedelsdatabasen som är definierade som generiska eller endast som aktiv substans;
- **Alla använda läkemedel:** Visar hela listan av läkemedel som redan har ordinerats i behandlingarna för alla patienter.

När sökkriteriet har förts in skapas en läkemedelslista automatiskt, vilket även kan omfatta varningsikoner till vänster om läkemedelsnamnet.

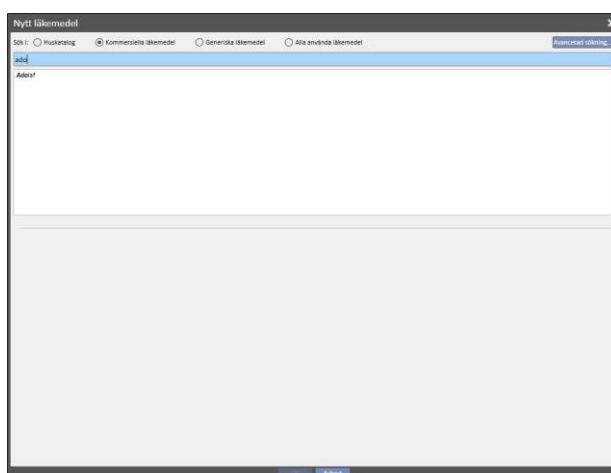

Meddelanden av denna typ blockerar inte sökprocessen för läkemedlet, utan ger endast en varning. Nedan följer varningarna som kan visas om ett läkemedel med en ikon har valts:

- Läkemedlet interagerar med andra läkemedel som redan har ordinerats till patienten.



Läkemedelsinteraktion

Eriamuf har följande interaktion med aktuell patientläkemedelsordination

Namn på aktiv substans	Beskrivning av interaktionen
Fascox	Ingredient Interaction: Eriamuf-Fascox

- Ett läkemedel med samma aktiva substans har redan ordinerats eller är bland de utskrivna ordinarie läkemedlen eller behandlingsläkemedlen.



Varning: 160213

Ett läkemedel med samma verksamma substans har redan förskrivits. Vill du fortsätta?

- I detta fall, efter att användaren har klickat på knappen Ja, visas ett varningsmeddelande i fältet för aktiv substans, som informerar användaren att vara uppmärksam på att samma aktiva substans redan har ordinerats, men läkemedlet tillåts att ordineras ändå. Klicka på Nej så återgår användaren till läkemedelssökningsvy.

Farmakologisk ordination

Aitken Lambert, David Föd 1952-08-15 (67y) Kön ♂ Kod: 39807 Status Aktiv/Hemodialys

Farmakologisk ordination

Läkemedel: Fascox

Lista över aktiva substanser: Eriamuf [1400652]

Valt läkemedel orsakar interaktioner med [1400652]

Läkemedlet har redan ordinerats i behandling regelbunden och dialys [160201]

Dos: [] Mätenh: []

Regel, dos: Enstaka dos varje Mätenhet: []

Dos: [] Varje: [] Dag: []

Status: Aktiv Nästa administrering: -

Läkare: Läkare

Orsak: Orsak

Senast ändrad: 27 apr 2020

Start: 2020-04-27

Administreringsätt: []

Användare: demouser

Stopp: yyyy-mm-dd

Läkemedelstyp: Regelbunden

Måttidsrelation: Ingen relation

Instruktioner: Fascox, 0 Varje Dag Ingen relation med måltid

Kommentar: [] Skicka kommentar till TMDN

- Var försiktig eftersom patienten är allergisk mot den aktiva substansen som är vald för administrering.

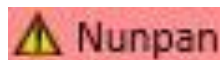

Om läkemedlet visar flera varningsikoner när läkemedlet har valts, visas varningsmeddelandena i följd.

Det finns också en avancerad sökning där användaren trycker på en knapp för att öppna ett fönster som listar alla läkemedel (både generiska och kommersiella) i läkemedelskatalogen.

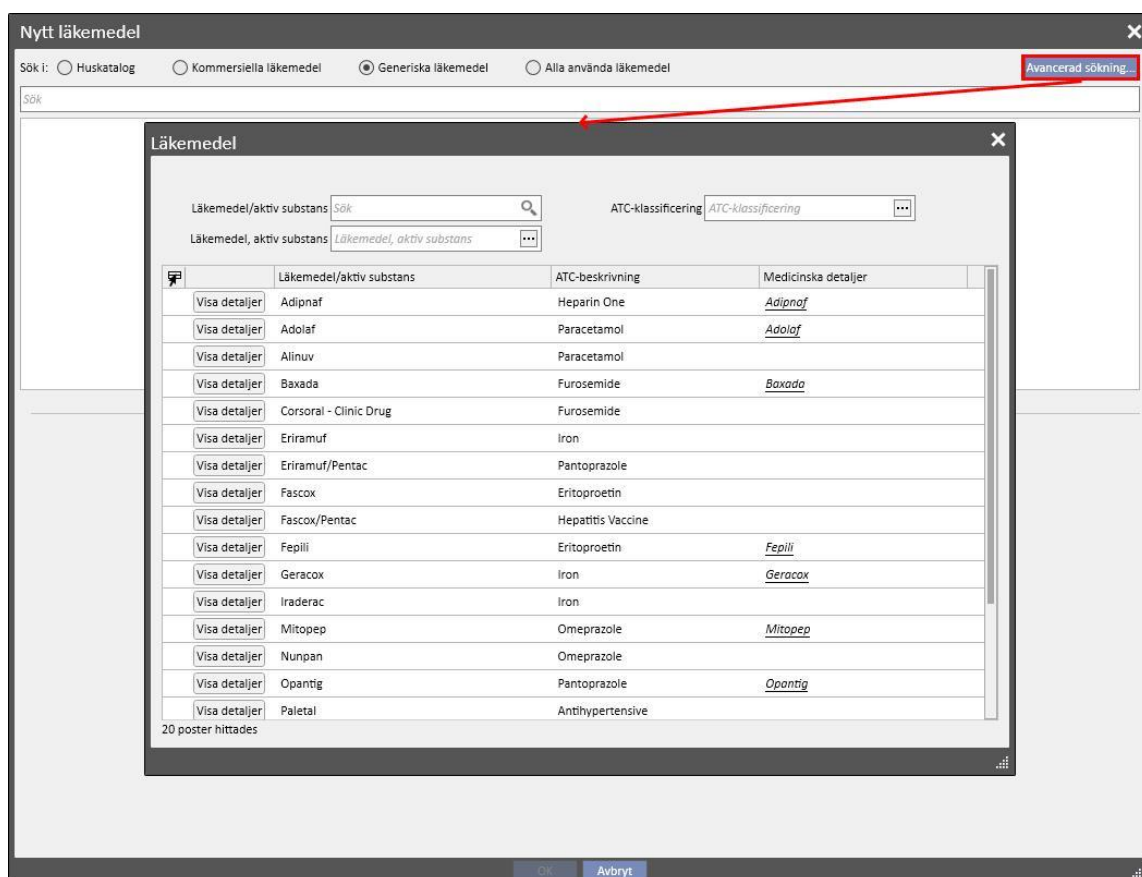

Listan kan filtreras på tre olika sätt:

- Läkemedel/aktiv substans: Genom att skriva minst ett tecken så visas alla de läkemedel som uppfyller detta sökkriterium

Globala masterdata

Läkemedel Ny Exportera Excel Skriv ut

Läkemedel/aktiv substans Generisk/aktiv substans

Kommersiella generika Visa inaktiverade

Läkemedel/aktiv substans	ATC-beskrivning	Generisk/aktiv substans	Kommersiella gene...	Inaktiverad
Adipnaf	Heparin One	Nej	Nej	No
Adolaf	Paracetamol	Nej	Nej	No
Baxada	Furosemide	Nej	Nej	No
Iraderac	Iron	Ja	Nej	No

4 poster hittades

- ATC-klassificering: Genom att skriva minst tre tecken från ATC-beskrivningen (sökningen visar endast läkemedel som uppfyller sökkriteriet) eller klicka på knappen för att visa en standardlista över alla ATC-klassificeringar.

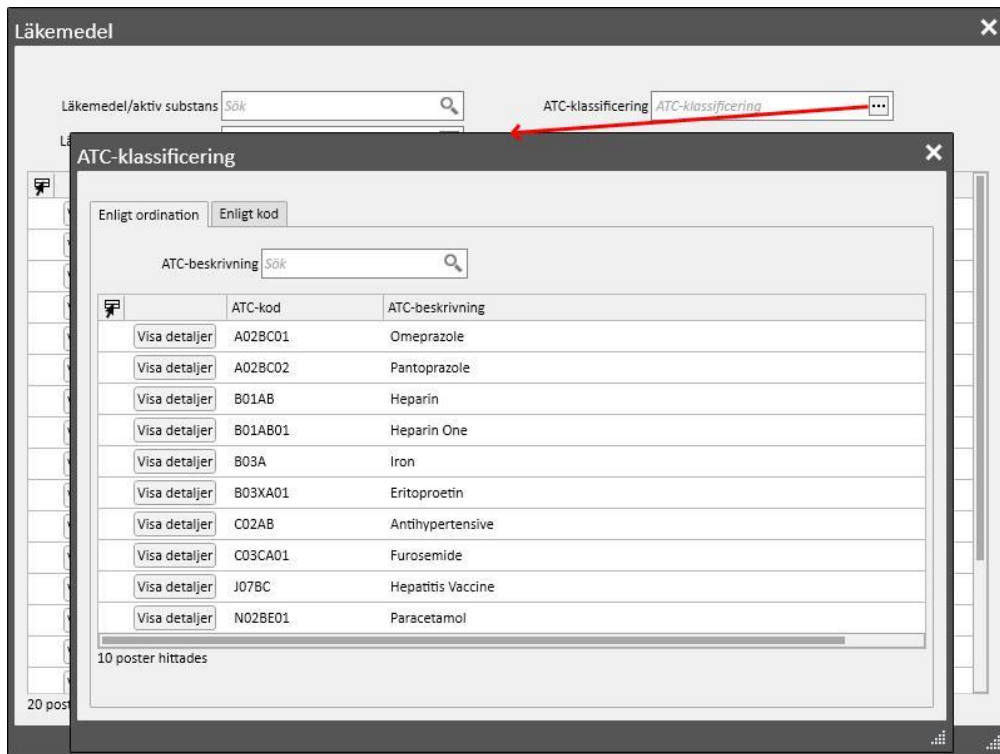

- Aktiv substans: Genom att skriva minst tre tecken från det generiska läkemedlets namn (sökningen visar endast läkemedel som uppfyller sökkriteriet) eller genom att klicka på knappen för att visa en standardlista över alla generiska läkemedel.

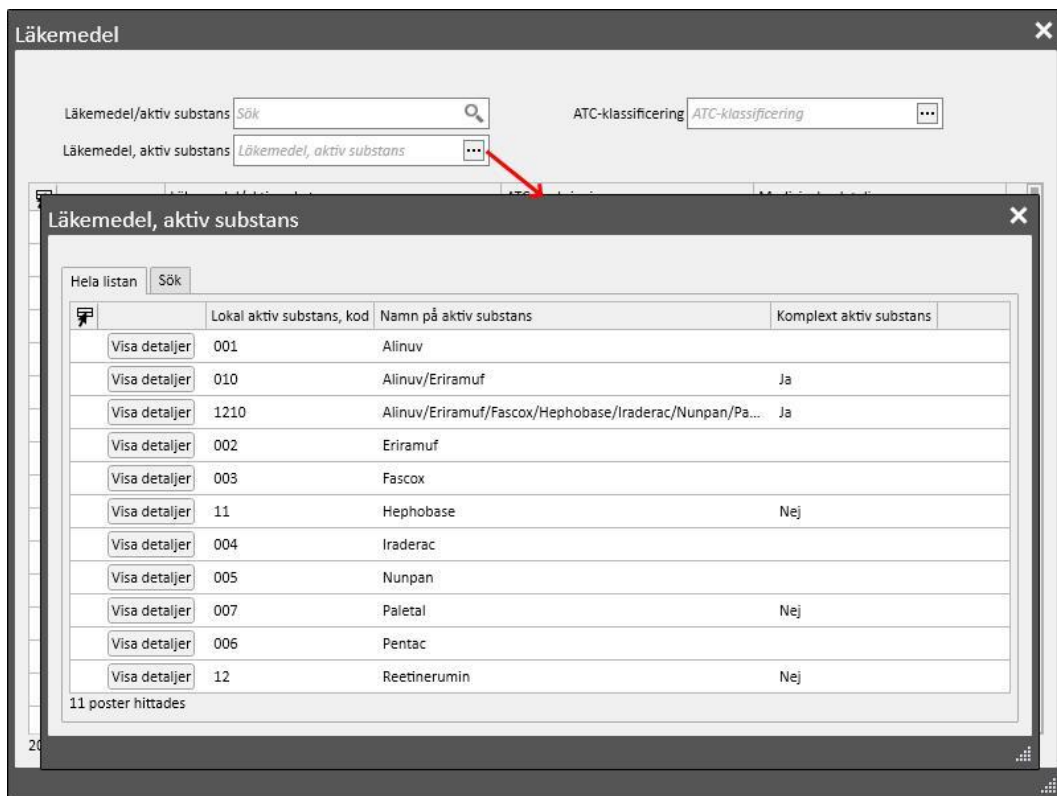

När sökningen har hittat läkemedlet som ska administreras, klicka på läkemedlet eller på OK-knappen för att öppna fönstret för farmakologisk ordination.

Farmakologisk ordination

Aitken Lambert, David Född 1952-08-15 (67y) Kän Kod: 39807 Status Aktiv/Hemodialys

Farmakologisk ordination

Läkemedel: Adolaf

Status: Aktiv

Läkare: Läkare

Orsak: Orsak

Senast ändrad: 27 apr 2020

Start: 2020-04-27

Användare: gemouser

Stopp: yyyy-mm-dd

Läkemedelstyp: Dialys

Administreringstid: Völj en post

Regel, dos: Dialysdos per vecka

Måtenhet: Referensstartdatum: 2010-10-10

Veckor: 1

När: må, ti, on, to, fr, lö, sö

W 1

Instruktioner: Adolaf, 20pieces 1ml vials

Skicka kommentar till TMON

februari mars april maj juni

Idag Inlämnad dos Planerad dos

Den största skillnaden mellan en "Regelbunden behandling" och en "Dialysrelaterad behandling" ligger i definitionen av läkemedlets doser, regler och förpackning. En detaljerad beskrivning av de enskilda fälten/områdena ges nedan.

Område för läkemedelsdefinition: Skärmen varierar beroende på om sökningen var för ett kommersiellt läkemedel eller ett generisk läkemedel/aktiv substans:

- Kommersiellt läkemedel:
 - Läkemedel: Anger namnet på läkemedlet. Om läkemedlet inte är ett generiskt läkemedel och motsvarande generiska läkemedel finns i läkemedelskatalogen (aktiv substans, men inte *rent generiskt*), visas fältet som redigerbart och användaren kan ändra läkemedlet genom att växla från kommersiellt till generiskt, (genom att klicka på -ikonen) och tvärtom (välja läkemedlet från listan via "...").

Läkemedel

- Aktiva substanser: skrivskyddat, innehåller namnet eller namnen på de aktiva substanserna som utgör läkemedlet. (Högst två aktiva substanser visas). Om läkemedlet interagerar med andra läkemedel som redan tas av patienten, eller om patienten är allergisk, visar detta fältet ett varningsmeddelande som indikerar detta;

- **Produktförpackningar:** Om endast ett format definieras i läkemedelsdatabasen, föreslås detta som standard. Om det finns olika typer lämnas fältet tomt (märkt som obligatoriskt) med möjligheten att välja upp till maximalt tre förpackningar. Beroende på hur läkemedelskatalogen har satts samman och i synnerhet fälten "Kapacitet för enskild enhet" och "Måtenhet", visas den ena eller den andra vyn:

- Fälten "Kapacitet för en enhet" och "Måtenhet" innehåller redan korrekta värden i läkemedelskatalogen (**Se avsnitt 4.2.8 i Servicehandboken**):

The screenshot shows the 'Farmakologisk ordination' form. At the top, 'Läkemedel' is set to 'Valome' and 'Lista över aktiva substanser' is 'Alinuv/Eriramuf'. Below, the 'Produktförpackningar' dropdown is open, showing two options: '25 pieces 100mg Capsule' and '25 pieces 250mg Capsule'. The 'Kapacitet för en en...' and 'Måtenhet' fields are empty.

- Fälten "Kapacitet för en enhet" och "Måtenhet" innehåller inga värden i läkemedelskatalogen (**Se avsnitt 4.2.8 i Servicehandboken**). Användaren är ansvarig för att fylla i dessa fält

The screenshot shows the 'Farmakologisk ordination' form. At the top, 'Läkemedel' is set to 'Valome' and 'Lista över aktiva substanser' is 'Alinuv/Eriramuf'. Below, the 'Produktförpackningar' dropdown is open, showing one option: '25 pieces 100mg Capsule'. The 'Kapacitet för en en...' and 'Måtenhet' fields are empty.

- Om användaren lägger till ytterligare en förpackning och även detta har definierats i läkemedelskatalogen utan vikt och måttenheter, kan inte användaren skriva in måttenheterna som är relaterade till den andra förpackningen, men det kopieras direkt från den första förpackningen.

The screenshot shows the 'Farmakologisk ordination' form with two dropdown menus for 'Produktförpackningar'. The first dropdown is '25 pieces 100mg Capsule' and the second is '25 pieces 250mg Capsule'. The 'Måtenhet' field for the second dropdown is 'mg'. A tooltip is visible over the 'Måtenhet' field, stating: 'Denna måttenhet kommer att kopieras från den första giltiga eller infogade. [140018]'. The 'Kapacitet för en en...' and 'Måtenhet' fields are empty.

- Om två eller flera produktförpackningar finns för samma läkemedel, och vikten och måttenheterna inte har definierats för alla förpackningar i Läkemedelskatalogen, uppstår följande situation:

- Val av förpackning med vikt och måttenheter som redan har definierats i läkemedelskatalogen:

The screenshot shows the 'Farmakologisk ordination' form. The 'Produktförpackningar' dropdown is open, showing one option: '25 pieces 100mg Capsule'. The 'Kapacitet för en en...' and 'Måtenhet' fields are empty.

- En förpackning utan definierad vikt och måttenhet läggs till i läkemedelskatalogen:

- Vikt och måttenheter måste föras in med stor omsorg och noggrannhet eftersom när behandlingen sparas så visas ett informationsmeddelande som meddelar användaren att informationen som just har förts in kommer att uppdatera läkemedelskatalogen.

- När du klickar på knappen "OK" sparas den farmakologiska ordinationen och läkemedelskatalogen ändras. Om du klickar på "Avbryt" så sparas inte den farmakologiska ordinationen och inga ändringar görs i läkemedelskatalogen.
- Generiskt läkemedel/aktiv substans:

- Aktiv substans: Skrivskyddat och innehåller namnet eller namnen på de aktiva substanserna som utgör läkemedlet. (Högst två aktiva substanser visas). Om läkemedlet interagerar med andra läkemedel som redan tas av patienten, eller om patienten är allergisk, visar det här fältet ett varningsmeddelande med respektive information;
- Dos, måttenheter och läkemedelsform: Obligatoriska fält som fylls i av användaren.
- Om det generiska läkemedlet består av endast en aktiv substans (eller av tre eller flera aktiva substanser) visas följande skärm (om doseringen, måttenheter och läkemedelsformen är de samma, vid 3 eller flera aktiva substanser):

- Om det generiska läkemedlet består av två aktiva substanser visas följande tabell. Här kan olika måttenheter väljas på samma rad, men med endast en läkemedelsform.

- I båda fallen är det möjligt att ange maximalt tre förpackningar. Var uppmärksam på att måtenheterna och läkemedelsformen är desamma för varje förpackning.

Status: Ett icke redigerbart fält, vars innehåll ändras beroende på vilka start- och stoppdatum som har specificerats. Standardstatus är "Aktiv". Om startdatumet ligger i framtiden blir fältet "Planerad". Om stoppdatum är tidigare än i dag blir fältet "Avslutad".

Nästa administrering: Denna etikett visar nästa administreringsdatum för läkemedlet, som beräknas automatiskt av systemet baserat på startdatumet, planeringsregeln och (i händelse av dialysbehandling) startdatumet för behandlingsplanens schema när behandlingen är "Aktiv" eller "Planerad".

När behandlingen har statusen "Att granska", "Avbruten" eller "Avslutad", visas symbolen "-" eftersom ingen information kan beräknas. Texten säger "Inget behandlingsschema har definierats" när informationen inte kan beräknas på grund av att ingen behandlingsplanering finns tillgänglig.

Läkare: Ett icke obligatoriskt fält; vilket kan fyllas i av de läkare som definieras i sektionen "Klinikpersonal" (från menyn av "Master Data") och där det står "Ja" i fältet "Läkare ansvarig för läkemedelsordinationen". Om användarens profil motsvarar dessa kriterier, fylls detta fält i standardmässigt vid utfärdandet av en ny farmakologisk ordination.

Senast ändrad: Icke redigerbart fält. När en ny farmakologisk ordination förs in får detta fält dagens datum. När en farmakologisk ordination ändras visar detta fält den senaste ändringen, och om ordinationen ändras uppdateras den med det aktuella datumet.

Användare: Icke redigerbart fält. När en ny farmakologisk ordination förs in visar detta fält användaren som har skrivit ut den farmakologiska ordinationen. När en farmakologisk ordination ändras visar detta fält den senaste användaren som har gjort ändringar i ordinationen, och den uppdateras med den aktuella användaren om ordinationen ändras.

Start: Obligatoriskt fält. När en ny farmakologisk ordination förs in visar detta fält dagens datum som standard, men det kan ändras och datum i det förflutna eller i framtiden (i detta fall blir statusen "Planerad") kan matas in. När en farmakologisk ordination modifieras kan inga ändringar göras i detta fält. Dock ändras datumet automatiskt när regeln, dosen eller läkaren som ansvarar för den farmakologiska ordinationen ändras (för läkemedel för dialysbehandling måste det finnas minst en behandling som man har använt detta läkemedel, medan för läkemedel för behandling i hemmet måste minst en dag ha gått sedan administrationen).

Stopp: Valfritt fält. Det är tomt medan ordinationen matas in och kan ställas in med ett datum senare än eller samma som det som anges som *Starta*. Om en aktiv läkemedelsordination ändras, är det möjligt att mata in ett *Stoppdatum*

som är efter eller samma som dagens datum i händelse av regelbunden behandling. För dialysbehandling är det endast möjligt att definiera ett stoppdatum för en aktiv behandling som är efter behandlingsdatumet när läkemedlet senast administrerades.

Administreringssätt: Detta fält kan vara obligatoriskt eller valfritt, beroende på vad som har ställts in i konfigurationsparametrarna för den kliniska konfigurationsfunktionen. Ett annat alternativ som ställts in i klinikkonfigurationen är gruppen med administreringssätt som ska visas:

- Använd alltid den fullständiga listan: Fältets värde kan väljas från den fullständiga listan över administreringsvägar.
- Använd hela listan om läkemedelslistan är tom: Värdet för fältet kan väljas från de som finns i administreringsvägarna som definieras för läkemedelsfamiljen som består av samma aktiva substans. Om ingenting har ställts in visas den kompletta listan.

Dessutom, om läkemedlet som har föreskrivits endast har ett definierat möjligt administreringssätt bland alla former i läkemedelskatalogen, blir fältet ett skrivskyddat fält och innehåller det värdet som standard.

Läkemedelstyp: Obligatoriskt och ifyllt fält som endast kan modifieras under skapandet av en ny farmakologisk ordination. Värdet i detta fält ändras beroende på om knappen "Lägg till nytt..." aktiverades från den regelbundna behandlingssektionen eller från respektive dialysbehandlingssektion.

Måltidsrelation: Ifyllt fält endast synligt för regelbunden farmakologisk ordination. Värdet för detta fältet skrivs i instruktionerna.

Administreringstid: Det här fältet visas endast för relaterad dialysbehandlingsordination.

Orsak: Extra redigerbart fält. Det kan innehålla orsaken till utfärdandet av den farmakologiska ordinationen. Denna orsak kan hämtas från sjukdomskatalogen. När fältet har markerats och läkemedlet har beskrivits, läggs orsaken till i patientens "Komorbiditet". Om orsaken redan har listats under patientens "Komorbiditet" förs den inte in igen.

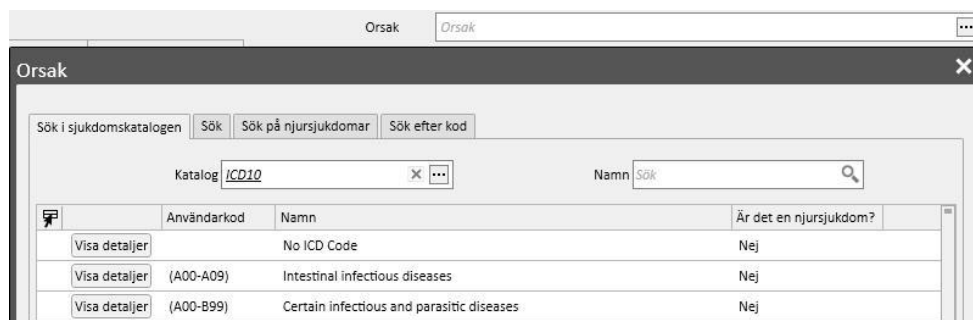

Måttenheter: Valfritt fält som fylls i automatiskt eller manuellt beroende på hur läkemedlet definieras i läkemedelskatalogen och om anpassade måttenheter finns eller inte (**se avsnitt 4.2.8 i Servicehandboken**):

- Inga anpassade måttenheter: Det går inte att skriva i fältet och som standard visar det värde som är förknippat med produktförpackningen eller det inställda värdet för den aktiva substansen. Vid produktförpackningar som saknar definierad måttenhet i läkemedelskatalogen visar det här fältet värdet som lagts till av användaren.
- En eller flera anpassade måttenheter förekommer:
 - Generiska läkemedel: Fältet lämnas tomt som standard.
 - När användaren anger måttenheterna för förpackningen, ställs detta fält in automatiskt.

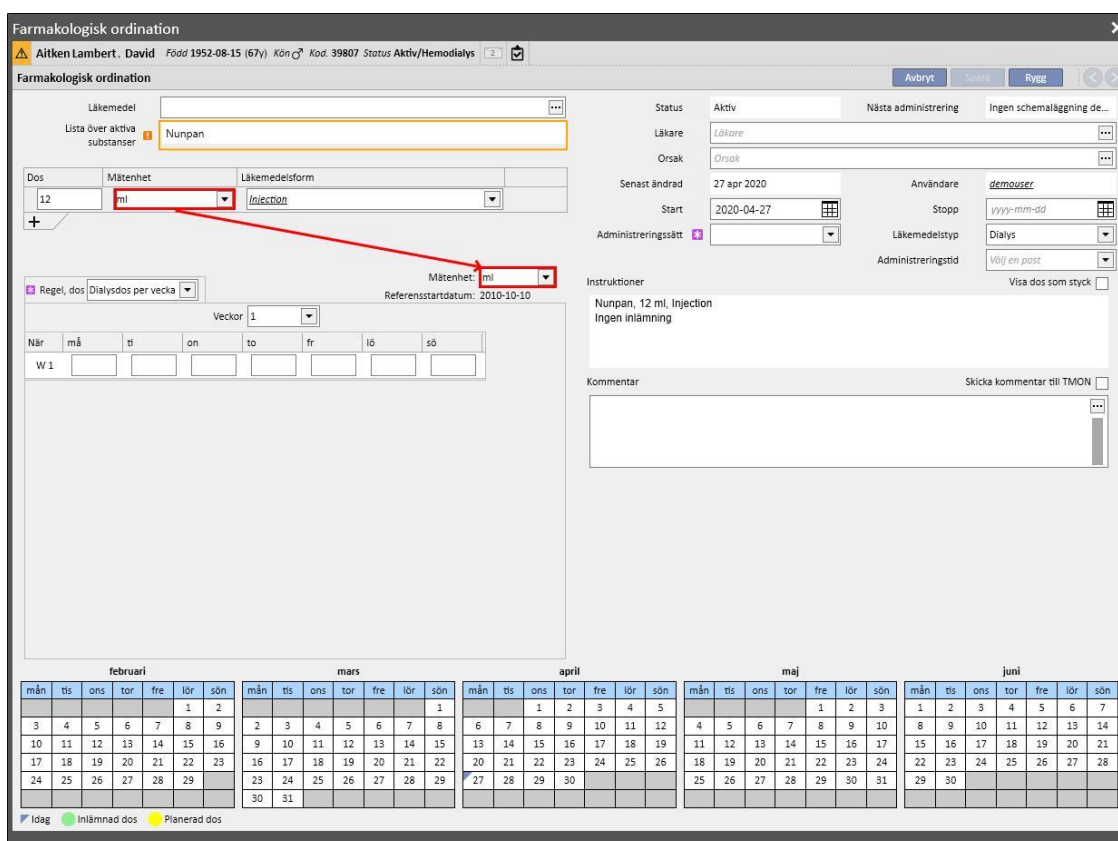

- Användaren kan dock fortfarande välja en egen måtenhet.

Regel, dos: Enstaka dos varje

Mätenhet: mg/ml

Dos: Varje: Dagar:

Mätenhet dropdown options: mg/ml, Spoon, Drops

- Kommersiella läkemedel: Om den valda förpackning redan har ett värde i måtenhetsfältet inuti läkemedelskatalogen, ställs detta värde in som standard. Men användaren kan fortfarande välja en egen måtenhet.

Farmakologisk ordination

⚠ Aitken Lambert, David Född 1952-08-15 (67y) Kvin C^o Kod: 39807 Status Aktiv/Hemodialys

Läkemedel: Adolaf

Lista över aktiva substanser: Alinuv

Produktförpackningar: 20pieces 1ml vials

Regel, dos: Enstaka dos varje

Mätenhet: ml

Instruktioner: Adolaf, 20pieces 1ml vials ml Varje Dagat Ingen relation med måltid

- Om den valda förpackning redan har ett värde i måtenhetsfältet i läkemedelskatalogen, ställs användarens värde in som standard. Men användaren kan fortfarande välja en egen måtenhet.

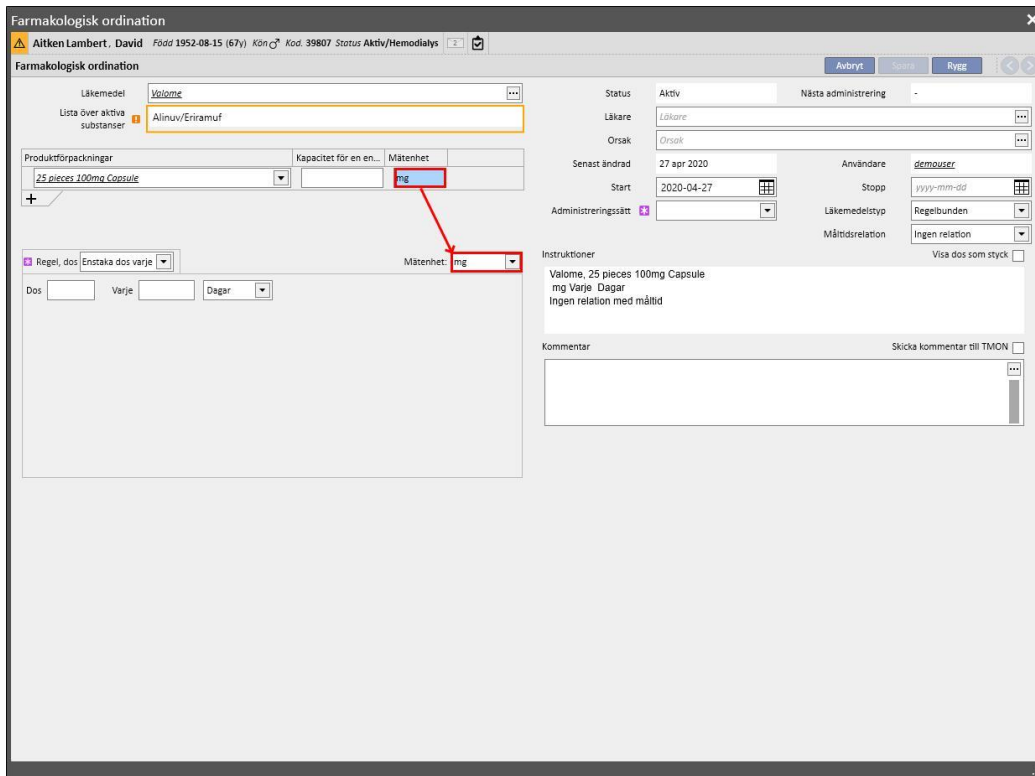

- Användaren har också möjlighet att lämna måtenhetsfälten tomma. Användaren kan därför ändra dem senare och föra in respektive värden.

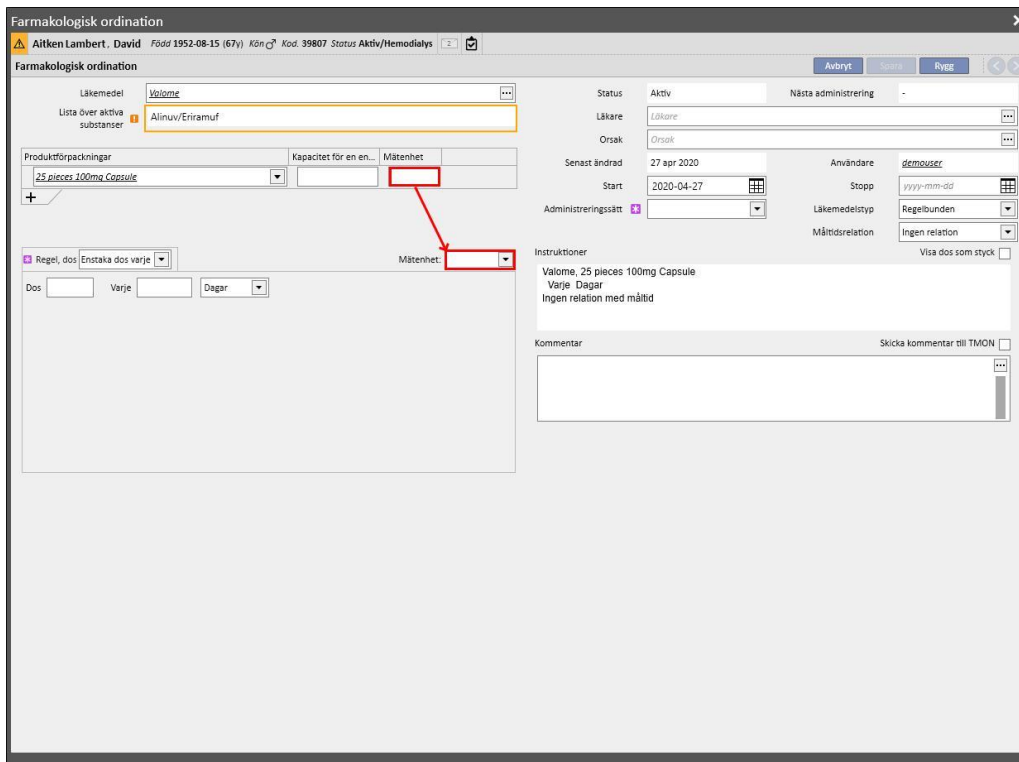

Instruktioner: Valfritt, ej redigerbart fält som fylls i automatiskt i enlighet med de regler och doser som anges för den farmakologiska ordinationen.

Instruktioner Visa dos som styck

Fepili, 5pieces 50ml vials - Oral
2 ml Alla behandlingar
Efter dialys

Om användaren väljer en anpassad måtenhet är det inte möjligt att visa doseringen som stycken och fältet "Visa dos som styck" döljs automatiskt. Om en måtenhet som tillhör en läkemedelskatalog väljs, kan fältet

Visa dos som styck

väljas för att se de skriftliga instruktionerna för beräkning av dosen baserat på förpackningsstorleken. Om inte alla fält som krävs för att beräkna antalet stycken har fyllts i, visas ett informationsmeddelande. Nödvändiga uppgifter är "Kapacitet för en enhet" och måtenheter.

Instruktioner Visa dos som styck

Fepili, 5pieces 50ml vials - Oral
1/25av50 ml Alla behandlingar
Efter dialys

Om läkemedlet består av två aktiva substanser och användaren endast har valt en förpackning, visas termen "enhet" i stället för vikten för den enskilda enheten i instruktionerna.

Instruktioner Visa dos som styck

Fepili, 5pieces 50ml vials - Oral
1/25av50 ml Alla behandlingar
Efter dialys

Kommentar: Extra redigerbart fält. Det kan användas för att lägga till en kommentar för den farmakologiska ordinationen. Om fältet **Skicka kommentar till TMON** är förbockat, skickas denna kommentar till Therapy Monitor som en del av läkemedlets namn. Fältet "Skicka kommentar till TMon" kan ställas in att alltid vara förbockat, om man konfigurerar Clinic Manager med Skicka kommentarer om läkemedelsförskrivning till TMON.

Kommentar Skicka kommentar till TMON

⋮

Doseringsregel: Denna sektion används för att definiera regler, doser och frekvenser som rör administrerings sättet. Det är därför nödvändigt att skilja mellan behandling i hemmet och relaterad dialysbehandling.

- **“Regelbunden behandling”:** Det finns fyra olika administreringsvägar:
 - Multidos per vecka: Det är möjligt att ställa in från minst en vecka (standard) till högst åtta veckor. Doseringen kan väljas mellan morgon, lunch, eftermiddag och kväll. Minst ett av dessa värden måste föras in. Veckodagarna för administrering av läkemedlet kan väljas på höger sida. Antalet veckor som visas kan variera från en till åtta, baserat på hur många som har valts.

- Om du endast väljer en vecka kan du klicka på knappen **Alla dagar** för att välja alla dagar på en gång. När de har markerats med denna metod kan de avmarkeras alla tillsammans genom att klicka på samma knapp igen, eller individuellt.

- Dos per vecka: är det möjligt att ställa in från minst en vecka (standard) upp till högst åtta veckor. Dosen skrivs direkt inuti veckodagarna och det är obligatoriskt att ange minst en dos.

- Enstaka dos varje: Användaren kan ställa in dosen och fältet "varje" (numeriskt värde) och därefter en av de tidsintervaller som är tillgängliga. "Dos" och "Varje" är obligatoriska fält, medan tidsintervallet standardmässigt ställs in på "Timmar".

- Fri dos: Detta är en mycket anpassningsbar funktion som möjliggör val av antal veckor från minst en till högst åtta. Maximalt sex rader kan ställas in för varje vald vecka. Dosen skrivs direkt inuti dagfälten och minst en dos måste föras in. Fältet "När" kan användas för att ange fri text som anger när doserna som anges i respektive fält måste administreras.

	När	må	ti	on	to	fr	lö	sö
W 1			4					

- Genom att kryssa för fältet Tid ökas antalet valbara intervall till högst tjugofyra och fältet "När" formateras som standard till HH:mm.

	När	må	ti	on	to	fr	lö	sö
W 1	00:00		4					
	00:00							
	00:00							

- På begäran: En "Lägsta dos" och en "Maxdos" kan specificeras för administrering under specifika förhållanden som kan anges i det fria textfältet "Tillstånd"

The screenshot shows a dialog box titled "Regel, dos" with a dropdown menu set to "På begäran". In the top right corner, there is a "Mätenhet:" label followed by a dropdown menu set to "ml". Below this, there are two input fields: "Lägsta dos" and "Maxdos". Underneath these is a large, empty text area labeled "Tillstånd".

- "Alla dialysdagar": Denna regel indikerar att de föreskrivna doserna måste administreras de dagar då dialys utförs. Dosering på morgon, lunch, eftermiddag och kväll kan anges.

The screenshot shows a dialog box titled "Regel, dos" with a dropdown menu set to "Alla dialysdagar". In the top right corner, there is a "Mätenhet:" label followed by a dropdown menu set to "ml". Below this, there are four input fields labeled "Morgon", "Lunch", "Eftermiddag", and "Middag". The label "Dos" is positioned to the left of these fields.

- "Alla icke dialysdagar": Denna regel indikerar att de föreskrivna doserna måste administreras de dagar då dialys inte utförs. Dosering på morgon, lunch, eftermiddag och kväll kan anges.

The screenshot shows a dialog box titled "Regel, dos" with a dropdown menu set to "Alla icke dialysdagar". In the top right corner, there is a "Mätenhet:" label followed by a dropdown menu set to "ml". Below this, there are four input fields labeled "Morgon", "Lunch", "Eftermiddag", and "Middag". The label "Dos" is positioned to the left of these fields.

- "Fri text": Denna regel definierar inte en administrationsrutin, utan låter användaren skriva vad som helst i ett fritt textfält.

- "Dialysrelaterad behandling": Therapy Support Suite erbjuder två olika administrationsregler:
 - Dialysdos per vecka: Denna typ av administrering är nära relaterad till vad som har ställt in i sektionen "Behandlingsschemalägningsplan". De enda dagarna för vilka det är möjligt att föra in en dos är de dagar för vilka en behandling har ställts in i sektionen "Behandlingsschemalägningsplan".
 - Vid behandlingsplanering för en enskild vecka, tillåter läkemedelsplaneringen upp till åtta veckor av planering.

När	må	ti	on	to	fr	lö	sö
W 1	12 x	12 x	10 x	12 x	8 x	12 x	8 x
W 2	10 x	12 x	11 x	1 x	2 x	5 x	6 x
W 3	12 x	8 x	8 x	12 x	10 x	8 x	6 x
W 4	10 x	12 x	5 x	8 x	4 x	10 x	10 x
W 5	9 x	9 x	11 x	12 x	8 x	8 x	2 x
W 6	12 x	4 x	4 x	2 x	10 x	12 x	5 x

- Vid en tvåveckors behandlingsplan tillåter läkemedelsplaneringen upp till åtta veckors planering, men användaren uppmanas att ställa in ett antal veckor som kan multipliceras med två.

- En grön bakgrund anger den aktuella veckan (baserat på behandlingsschemalägningsplanens startdatum) för att hjälpa användaren att hantera administreringar i händelse av flerveckorsregler.

- Dialys, enstaka dos: Denna typ av administrering är nära relaterad till vad som har ställts in i sektionen "Behandlingsschemalägningsplan". Administreringen beror på antalet planerade behandlingar och inte specifika behandlingsdagar.

- Månadsregel: Med denna regel kan användaren ställa in dosen som kan administreras en gång i månaden om särskilda villkor uppfylls. När "Dos"-värdet har angetts kan användaren välja vid vilken dialysbehandling (första, andra, tredje eller fjärde) och i vilken vecka (första, andra, tredje, fjärde eller femte) av de valda månaderna, som läkemedlet ska administreras. Om det valda dialysbehandlingsnumret eller veckonumret inte visas, administreras inte dosen. Den första veckan i månaden är den första hela veckan med 7 dagar.

Längst ned på behandlingsskärmen finns en kalender där tidigare och framtida datum för administrering av det aktuella läkemedlet visas, med ett femmånaders tidsfönster.

Denna kalender visar doserna som redan har administrerats vid tidigare behandlingar (visas i grönt) och de som planeras för framtiden (i gul). Genom att föra muspekaren över en av de markerade dagarna visas den administrerade/schemalagda dosen.

Farmakologisk ordination

Hartley, Sarah Född 1957-05-21 (62y) Kön ♀ Kod. 93710 Status Aktiv/Hemodialys

Farmakologisk ordination Redigera Avstängd... Avsluta...

Läkemedel: Geracox
 Lista över aktiva substanser: Iraderac

Produktförpackningar: 10pieces 40mg Injection

Status: Aktiv Nästa administrering: 16 jun 2020 (4 mg)
 Läkare:
 Orsak:
 Senast ändrad: 24 feb 2017 Användare: Demo User
 Start: 24 feb 2017 Stopp: Ej bekräftat
 Administreringssätt: Intramuscular Läkemedelstyp: Dialys
 Administreringstid:
 Instruktioner: Visa dos som styck
 Geracox, 10pieces 40mg Injection - Intramuscular
 4 mg varje första#T dialys av andra vecka:
 Feb, Apr, Jun
 Kommentar: Skicka kommentar till TMON

Regel Enmånadsregel Mätenhet: mg
 Dos: 4 Varje första#T dialys av andra vecka:
 Jan Feb Mar Apr Maj Jun Jul Aug Sep Okt Nov Dec

februari							mars							april							maj							juni						
mån	tis	ons	tor	fre	lör	sön	mån	tis	ons	tor	fre	lör	sön	mån	tis	ons	tor	fre	lör	sön	mån	tis	ons	tor	fre	lör	sön	mån	tis	ons	tor	fre	lör	sön
					1	2						1			1	2	3	4	5						1	2	3							
3	4	5	6	7	8	9	2	3	4	5	6	7	8	6	7	8	9	10	11	12	4	5	6	7	8	9	10	8	9	10	11	12	13	14
10	11	12	13	14	15	16	9	10	11	12	13	14	15	13	14	15	16	17	18	19	11	12	13	14	15	16	17	15	16	17	18	19	20	21
17	18	19	20	21	22	23	16	17	18	19	20	21	22	20	21	22	23	24	25	26	18	19	20	21	22	23	24	22	23	24	25	26	27	28
24	25	26	27	28	29		23	24	25	26	27	28	29	27	28	29	30				25	26	27	28	29	30	31	29	30					

Idag Inlämnad dos Planerad dos

Visa läkemedel som planeras för en enda dag

Som standard visas endast de "normala" dialysbehandlingarna. Det är dessutom möjligt att se läkemedlen som tillhör de farmakologiska behandlingarna som har ordinerats via "Schemaläggning för en dag", genom att bocka av "Visa endagsläkemedel".

Visa endagsläkemedel

Detta visar listan över alla läkemedel som är planerade för en enda dag som inte är en del av listan över dialysbehandlingar.

Status	Från	Till	Läkemedel/aktiv substans	Förpackning(ar)	ATC-kod	Dosering/densitet
Aktiv	06 okt 2011		Mitopep - Nunpan	25 pieces 100mg/ml Capsule	A02BC01	47.00 mg/ml
Aktiv	04 jul 2013		Fepili - Fascox	5pieces 50ml vials	B03XA01	84.00 ml

2 poster hittades

Status	Datum	Läkemedel/aktiv substans	ATC-kod	Dos	Läkarens namn
Planerad	15 okt 2018	Adipnaf - Alinuv	B01AB01	5,00	demouser

1 post hittades

Om du klickar på en post i listan så visas schemat för den schemalagda enskilda dagen för vilken ordinationen har utfärdats.

The screenshot shows the 'Therapy Support Suite' interface for patient 'Brennan, Nicholas'. The 'Farmakologisk ordination' (Pharmacological Prescription) section is active, displaying a list of medications. A 'Regelbunden behandling' (Regular treatment) entry for 'Fepili - Fascox' is visible. A modal window titled 'Endagsplanering' (Daily Planning) is open, showing details for a planned dose of 'Adipnaf - 10pieces 120ml vials' on '26 Jul 2020' at 'Morning Shift' in 'Room 4 - Bed 1'. The 'Endagsbehandling' (Daily Treatment) table in the background shows the planned dose: 'Planerad', '26 Jul 2020', 'Adipnaf - Alinuv', 'B01AB01', '5,00', 'demouser'.

9.3.5.2 LÄKEMEDLETS UTVECKLINGSHISTORIK

Läkemedlets utvecklingshistorik visar alla läkemedel som har administrerats till patienten i statusen "Aktiv" eller "Avslutad". De är grupperade efter aktiv substans, men hela tiden åtskilda vad gäller administrering hemma och administrering i dialys. Till skillnad från *List*-sektionen, finns inte "Lägg till ny..."-knappen och "Åtgärd"-knappen i denna sektion. När läkemedlet har valts, är det dock möjligt att fortsätta som beskrivs i list-sektionen.

Farmakologisk ordination							Skriv ut
Lista	Läkemedlets utvecklingshistorik	Tidslinje					
Läkemedlets utvecklingshistorik							
Eriramuf (Regelbunden) 1							
Status	Start	Stopp	Läkemedel/aktiv substans	Förpackning(ar)	Dosering denna vecka	Dosering och frekvens	
Avslutad	10 okt 2010	05 okt 2011	Tizeb	50pieces 1mg Tablets	-	Morgon//0,5mg Eftermiddag Week 1 Tis Th Sa	
Fascox (Regelbunden) 2							
Status	Start	Stopp	Läkemedel/aktiv substans	Förpackning(ar)	Dosering denna vecka	Dosering och frekvens	
Aktiv	11 feb 2015		Fascox	12 mg Effervescent Tablets	220.00 mg	12 - 0 - 32 - 0 mg Mo Ons Th	
Avslutad	01 jun 2012	10 feb 2015	Fascox	12 g Effervescent Tablets	-	12 - 0 - 32 - 0 g Mo Ons Th S	
Fascox (Dialys) 3							
Status	Start	Stopp	Läkemedel/aktiv substans	Förpackning(ar)	Dosering denna vecka	Dosering och frekvens	
Aktiv	04 jul 2013		Fepili	5pieces 50ml vials	84.00 ml	12 ml Alla behandling	
Avslutad	10 okt 2010	03 jul 2013	Fepili	5pieces 50ml vials	-	2ml Varje 1 behandling	
Avslutad	05 okt 2010	09 okt 2010	Fepili	5pieces 50ml vials	-		
Nunpan (Dialys) 1							
Status	Start	Stopp	Läkemedel/aktiv substans	Förpackning(ar)	Dosering denna vecka	Dosering och frekvens	
Aktiv	06 okt 2011		Mitopep	25 pieces 100mg/ml Capsule	47.00 mg/ml	W 1 Mo: 12 Tis: 12 Ons: 10 : 8 Sa: 12 Su: 8 mg/ml W 2 Mo: 10 Tis: 12 Ons: 11 : 2 Sa: 5 Su: 6 mg/ml Se mer...	
7 poster hittades							

9.3.5.3 TIDSLINJE

Denna sektion innehåller en grafisk översikt över farmakologiska behandlingar som administreras till patienten. Genom att helt enkelt minska eller öka bredden med musen på den blå kanten, är det möjligt att ändra storlek på tidsfönstret för att undersöka en kortare (eller längre) tidsperiod i detalj.

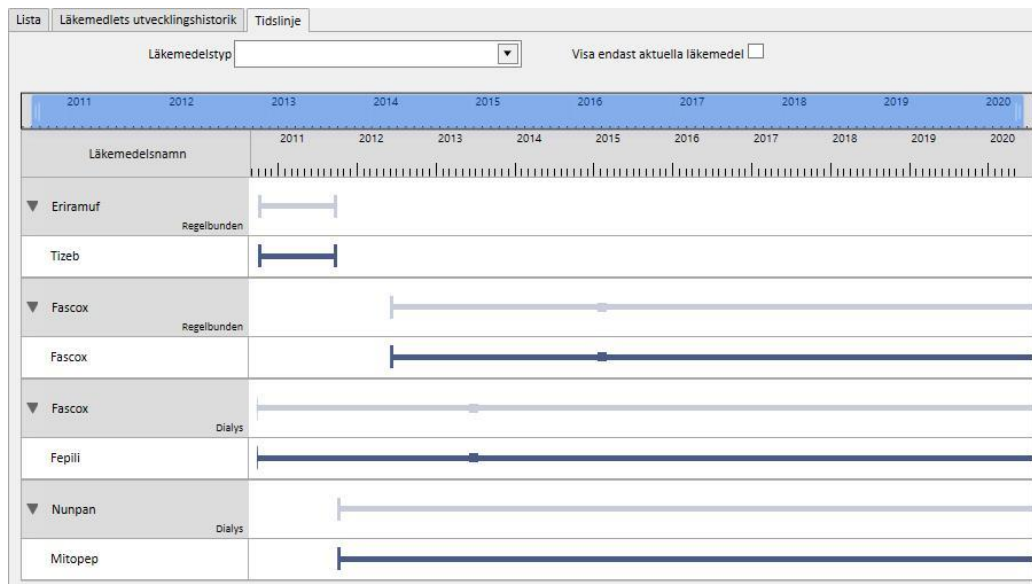

Det blå fältet kan flyttas åt vänster eller höger för att undersöka alla tillgängliga tider.

Det är möjligt att filtrera läkemedelstypen genom administreringssätt, Regelbunden eller Dialys.

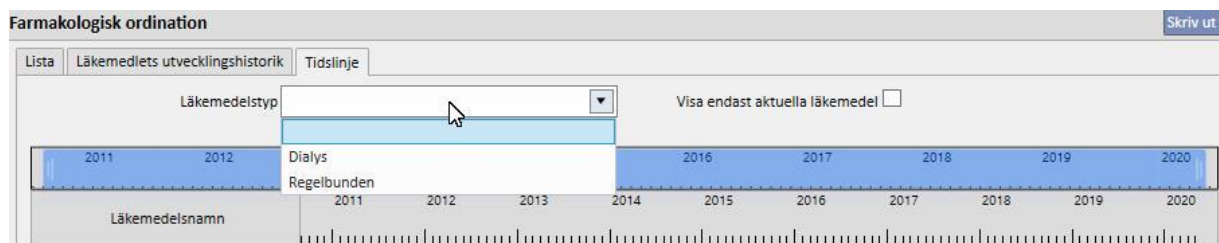

Det är också möjligt att utesluta de läkemedel från översikten vars sista status är "Avslutad".

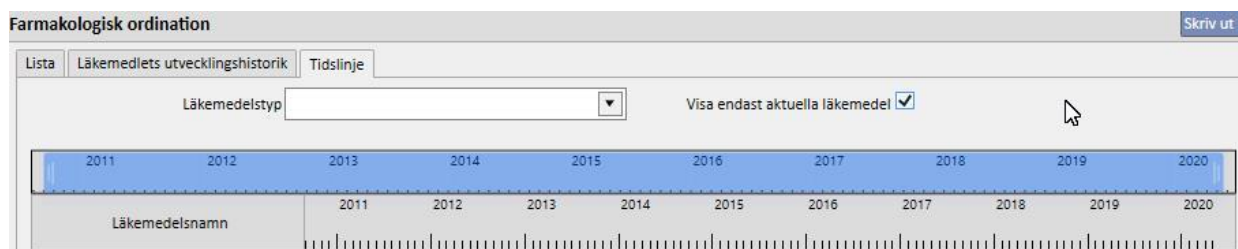

Läkemedel är grupperade efter aktiv substans, med den aktiva substansen som visas. Urvalet måste expanderas för att se läkemedlets kommersiella namn.

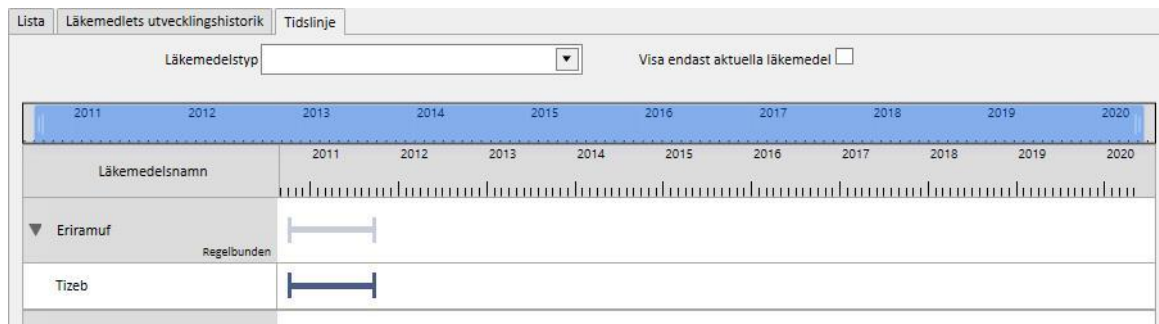

För generiska läkemedel visas alltid den aktiva substansen.

En heldragen linje indikerar att patienten tar läkemedlet för tillfället.

Tomma parallella linjer indikerar att administreringen av läkemedlet har "Avbrutits" för tillfället.

Ingen linje indikerar att läkemedlet inte har administrerats eller inte administreras för tillfället.

När muspekaren förs över raden visas namnet på läkemedlet och den aktiva substansen, dosen, måttenheterna och läkemedelstypen (ampull, kapsel o.s.v.) visas.

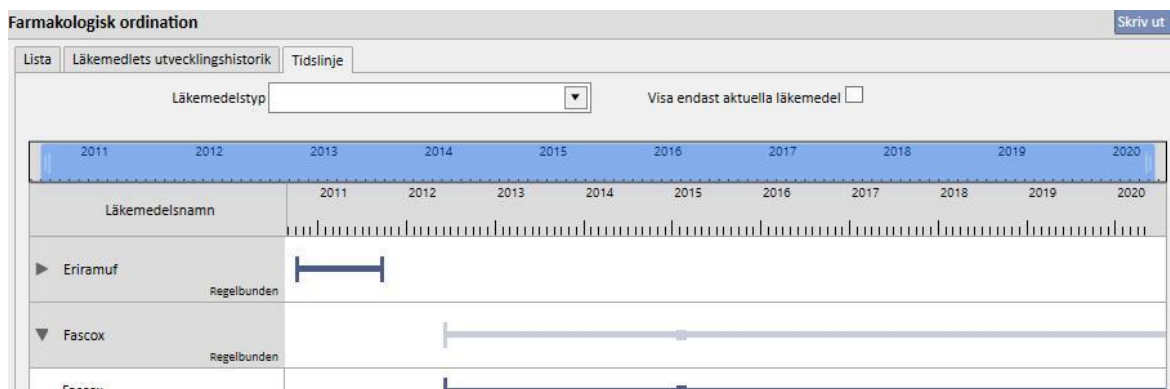

Om samma aktiva substans ordineras två eller flera gånger så visas den på följande sätt.

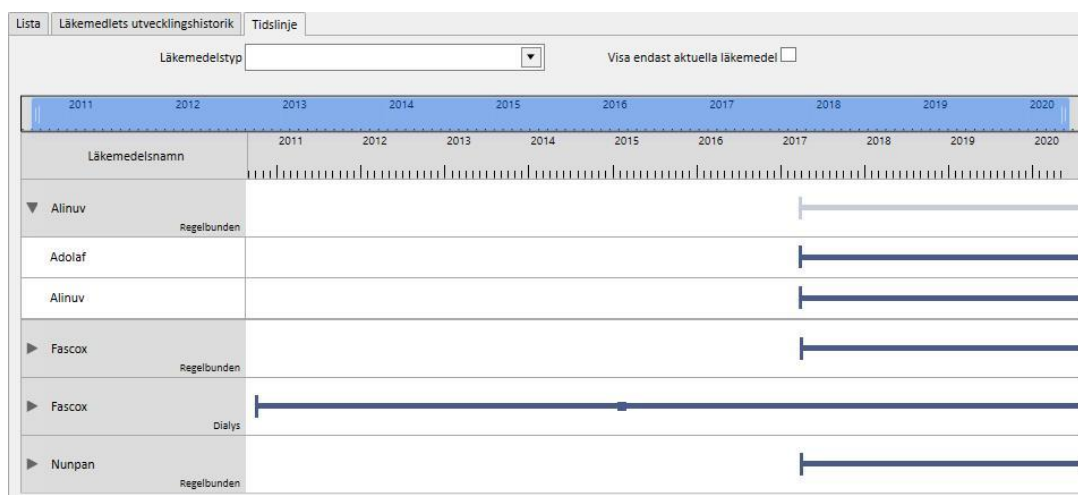

9.3.5.4 FÖRHÅLLET MELLAN FARMAKOLOGISKT ORDINATION OCH BEHANDLINGSPLANERING

Som har nämnts i **avsnittet 9.3.4.3**, finns ett starkt samband mellan den farmakologiska ordinationen för dialysbehandling och behandlingsschemalägningsplanen. Nedan ser vi i detalj vad som händer om behandlingsschemalägningsplanen modifieras.

Borttagning av en eller flera dagar från behandlingsschemalägningsplanen: När en ny behandlingsschemalägningsplan sparas visas följande meddelande som informerar oss om att läkemedelsordinationen måste ses över.

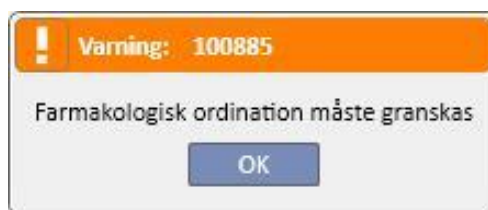

Om en "Läkargrupp" har specificerats under klinikkonfigurationen, får varje medlem i denna grupp ett e-postmeddelande som informerar dem om att den farmakologiska behandlingen måste ses över.

Om något av fälten i den farmakologiska ordinationsmenyn klickas i visas ett rött felmeddelande som första rad i fönstret. Statusen för dialysbehandlingar i "Aktiv" status för vilken administrationsreglerna "Dialysdos per vecka" valdes, ändras till "Att granska" och under kolumnen "Dosering och frekvens" visas dagarna som inte längre planeras (efter ändringen till behandlingsschemalägningsplanen) med en stapel genom dem. Dialysbehandlingar med "Dialys, enstaka dos"-regeln påverkas inte av ändringen av antalet (eller detaljer) schemalagda dagar.

Dialysrelaterad behandling							Lägg till ny...
Status	Från	Till	Läkemedel/aktiv substans	Förpackning(ar)	ATC-kod		
Att granska	06 okt 2011		Mitopep - Nunpan	25 pieces 100mg/ml Capsule	A02BC01		
Aktiv	04 jul 2013		Fepili - Fascox	5pieces 50ml vials	B03XA01		

2 poster hittades

Om ett läkemedel har statusen "Utsatt", behåller den denna status eftersom den för tillfället inte administreras till patienten. Först när läkemedlet återaktiveras ändras dess status till "Att granska" (såvida inte användaren har anpassat den farmakologiska ordinationen till behandlingsplanens schema under tiden läkemedlet sattes ut).

När läkemedlet som ska granskas har valts och redigerats, blir fältet som motsvarar den borttagna dagen rödmärkt och den enda möjliga åtgärden i det fältet är att ta bort dess innehåll.

Farmakologisk ordination

▲ Aitken Lambert, David Född 1952-08-15 (67y) Kön ♂ Kod. 39807 Status Aktiv/Hemodialys

Farmakologisk ordination Redigera

Läkemedel: Mitopep

Lista över aktiva substanser: Nunpan

Produktförpackningar: 25 pieces 100mg/ml Capsule

Status: Att granska Nästa administrering: 29 apr 2020 (11 mg/ml)

Läkare: Doctor

Orsak:

Senast ändrad: 21 nov 2017 Användare: DemoUser

Start: 06 okt 2011 Stopp: Ej bekräftat

Administreringssätt: Oral Läkemedelstyp: Dialys

Administreringstid:

Instruktioner: Visa dos som styck

Mitopep, 25 pieces 100mg/ml Capsule - Oral
 W1 Su: 8, Mo: 12, Tu: 12, We: 10, Th: 12, Fr: 8, Sa: 12 mg/ml
 W2 Su: 6, Mo: 10, Tu: 12, We: 11, Th: 1, Fr: 2, Sa: 5 mg/ml
 W3 Su: 6, Mo: 12, Tu: 8, We: 8, Th: 12, Fr: 10, Sa: 8 mg/ml
 W4 Su: 10, Mo: 10, Tu: 12, We: 5, Th: 8, Fr: 4, Sa: 10 mg/ml
 W5 Su: 2, Mo: 9, Tu: 9, We: 11, Th: 12, Fr: 8, Sa: 8 mg/ml
 W6 Su: 5, Mo: 12, Tu: 4, We: 4, Th: 2, Fr: 10, Sa: 12 mg/ml

Regel, dos: Dialysdos per vecka Mätenhet: mg/ml Referensstartdatum: 2010-10-10

Veckor: 6

När	mån	tis	ons	tor	fre	lör	sön
W 1	12	12	10	12	8	12	8
W 2	10	12	11	1	2	5	6
W 3	12	8	8	12	10	8	6
W 4	10	12	5	8	4	10	10
W 5	9	9	11	12	8	8	2
W 6	12	8	4	2	10	12	5

februari mars april maj juni

mån	tis	ons	tor	fre	lör	sön	mån	tis	ons	tor	fre	lör	sön	mån	tis	ons	tor	fre	lör	sön	mån	tis	ons	tor	fre	lör	sön	mån	tis	ons	tor	fre	lör	sön							
3	4	5	6	7	8	9	2	3	4	5	6	7	8	6	7	8	9	10	11	12	4	5	6	7	8	9	10	1	2	3	4	5	6	7	1	2	3	4	5	6	7
10	11	12	13	14	15	16	9	10	11	12	13	14	15	13	14	15	16	17	18	19	11	12	13	14	15	16	17	8	9	10	11	12	13	14	15	16	17	18	19	20	21
17	18	19	20	21	22	23	16	17	18	19	20	21	22	20	21	22	23	24	25	26	18	19	20	21	22	23	24	22	23	24	25	26	27	28	22	23	24	25	26	27	28
24	25	26	27	28	29		23	24	25	26	27	28	29	27	28	29	30				25	26	27	28	29	30	31	29	30						29	30					

Idag Inlämnad dos Planerad dos

Läkemedlet blir inte aktivt igen förrän användaren tar bort dagen och sparar.

Tillägg av en eller flera dagar till behandlingsplanens schema: När den nya behandlingsplanens schema har sparats visas följande meddelande som informerar användaren om att det är nödvändigt att se över läkemedelsordinationen.

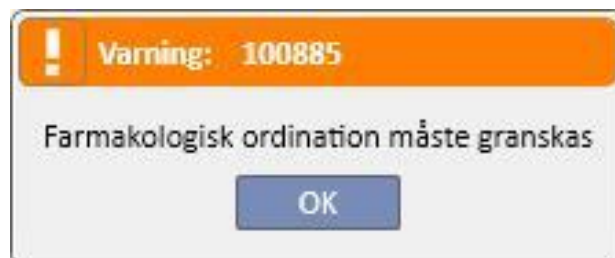

Om en "Läkargrupp" har specificerats under klinikinställningen, får varje medlem i denna grupp ett meddelande som informerar dem om att den farmakologiska ordinationen måste ses över.

Om användaren sedan klickar på den farmakologiska ordinationens menyalternativ visas ett rött felmeddelande i fältet ovanför de tre flikarna. För läkemedlen i Aktiv status och de för vilka administrationsdagar har specificerats, ändras läkemedelsstatusen till "Att granska". Läkemedel vars regel är varje behandling, påverkas inte av ändringar av antalet schemalagda dagar.

Farmakologisk ordination Skriv ut

✘ Vissa ordinationer måste ses över

Lista Läkemedlets utvecklingshistorik Tidslinje

Regelbunden behandling Skriv ut ordination... Lägg till ny...

Visa endast aktuellt läkemedel

	Status	Från	Till	Läkemedel/aktiv substans	Förpackning(ar)	ATC-kod
	Aktiv	11 feb 2015		Fascox	12 mg Effervescent Tablets	B03XA01

1 post hittades

Dialysrelaterad behandling Lägg till ny...

Visa endast aktuellt läkemedel Visa endagsläkemedel

	Status	Från	Till	Läkemedel/aktiv substans	Förpackning(ar)	ATC-kod
	Att granska	06 okt 2011		Mitopep - Nunpan	25 pieces 100mg/ml Capsule	A02BC01
	Aktiv	04 jul 2013		Fepili - Fascox	5pieces 50ml vials	B03XA01

2 poster hittades

Om ett läkemedel har statusen "Utsatt", fortsätter det att ha den statusen eftersom den för tillfället inte administreras till patienten. Först när läkemedlet återaktiveras ändras dess status till "Att granska" (såvida inte användaren har anpassat den farmakologiska ordinationen till behandlingsplanens schema under tiden läkemedlet sattes ut).

När läkemedlet som ska granskas har valts och redigerats, visas ett nytt popup-fönster för att varna att läkemedlet är i en granskingsstatus, men dess aktuella farmakologiska ordination är fortfarande giltig eftersom en dag har lagts till och därmed får användaren frågan om denna vill göra den aktiv.

!
Varning: 100886

Läkemedlet är schemalagt för granskning, men föregående schemaläggning är fortfarande giltig. Vill du aktivera det?

Ja
Nej

Om användaren klickar på "Ja" blir läkemedlet automatiskt aktivt, men fältet för den tillagda dagen lämnas tomt. Det är därefter användarens ansvar att fylla i den korrekta dosen.

Farmakologisk ordination

Aitken Lambert, David Född 1952-08-15 (66y) Kvin Kod: 39807 Status Aktiv/Hemodialys

Farmakologisk ordination Redigera Avstängd... Avsluta...

Läkemedel: Mitoprep
 Lista över aktiva substanser: Nunpan

Status: Aktiv Nästa administrering: 21 sep 2018 (2 mg/ml)
 Läkare: Doctor
 Orsak:
 Senast ändrad: 21 sep 2018 Användare: glemouser
 Start: 06 okt 2011 Stopp: Ej bekräftat
 Administreringsätt: Oral Läkemedelstyp: Dialys
 Administreringstid:

Produktförpackningar: 25 pieces 100mg/ml Capsule

Regel, dos Dialysdos per vecka Måtenhet: mg/ml Referensstartdatum: 2010-10-10

Veckor 6

När	mån	tis	ons	tor	fre	lör	sön
W 1	12		10	12	8	12	8
W 2	10		11	1	2	5	6
W 3	12		8	12	10	8	6
W 4	10		5	8	4	10	10
W 5	9		11	12	8	8	2
W 6	12		4	2	10	12	5

Instruktioner: Mitoprep, 25 pieces 100mg/ml Capsule - Oral
 W1 må: 12, on: 10, to: 12, fr: 8, lö: 12, sö: 8 mg/ml
 W2 må: 10, on: 11, to: 1, fr: 2, lö: 5, sö: 6 mg/ml
 W3 må: 12, on: 8, to: 12, fr: 10, lö: 8, sö: 6 mg/ml
 W4 må: 10, on: 5, to: 8, fr: 4, lö: 10, sö: 10 mg/ml
 W5 må: 9, on: 11, to: 12, fr: 8, lö: 8, sö: 2 mg/ml
 W6 må: 12, on: 4, to: 2, fr: 10, lö: 12, sö: 5 mg/ml

Kommentar: Skicka kommentar till TMON

Legenda: ■ Idag ■ Inlämnad dos ■ Planerad dos

Kalender: juli, augusti, september, oktober, november

Förflyttning av dagar Inom behandlingsplanens schema, men utan att ändra antalet dagar: När den nya behandlingsplaneringen sparas visas följande meddelande som frågar användaren om hon/han vill flytta den farmakologiska ordinationen.

Information: 100875

Vill du flytta den farmakologiska ordinationen?

Ja Nej

Om användaren klickar på "Nej" får de farmakologiska ordinationerna som påverkas av ändringen statusen "Att granska" och det blir användarens ansvar att organisera behandlingarna manuellt med hjälp av menyalternativet Farmakologisk ordination.

Om användaren klickar på "Ja" öppnar Therapy Support Suite (i ett nytt fönster) upplägget för den nya farmakologiska ordinationen. Det är användarens ansvar att godkänna eller modifiera den om det behövs. Slutligen, om användaren klickar på "OK" växlar läkemedlet över till "Aktiv" status. Om användaren klickar på "Avbryt" förblir läkemedlet i statusen "Att granska".

Granskning av farmakologisk ordination

De ändringar som gjorts i behandlingsschemat gör detta farmakologiska recept ogiltigt.

Läkemedel: Eriamuf

Mätenhet: mg
Referensstartdatum: 2011-09-08

Regel, dos, Dialysdos per vecka

Veckor 1

När	må	ti	on	to	fr	lö	sö
W 1	78		78		78		

Nedan finner du en automatisk modifiering av läkemedlets schemaläggning. Granska förslaget innan du bekräftar och sparar den nya regeln. Om du trycker på knappen Avbryt kommer den relaterade förskrivningen att få statusen "ska ses över".

Regel, dos, Dialysdos per vecka

Mätenhet: mg
Referensstartdatum: 2011-09-08

Veckor 1

När	må	ti	on	to	fr	lö	sö
W 1	78	78			78		

OK Avbryt

Systemet öppnar ett fönster för varje läkemedel som berörs av ändringen i behandlingsplanens schema.

9.3.5.5 FÖRHÅLLET MELLAN FARMAKOLOGISK ORDINATION OCH BEHANDLINGSSCHEMALÄGGNINGSPLAN

När behandlingsschemalägningsplanen skapas för framtiden, får de farmakologiska ordinationerna med regeln "Dialysdos per vecka" endast statusen "Att granska" om den nya planeringen ändrar det aktuella mönstret och endast om antalet dagar som har ställts in i "konfigurationsparametrar" i Master Data har uppnåtts.

När de farmakologiska ordinationerna med statusen "Att granska" är öppna framgår att administrationsregeln i sektionen "Doseringsregel" är annorlunda för den aktuella behandlingsplanens schema och varje planerat schema som skapats i menyn behandlingsschemalägningsplan.



Notering

Ett meddelande informerar läkaren när:

Ett ordinerat läkemedel orsakar interaktioner med ett läkemedel som redan har administrerats;

Patienten är allergisk mot en eller flera aktiva substanser i läkemedlet;

En aktiv substans ordinerar som patienten redan har ordinerats.

Läkemedelskatalogen modifieras.

9.3.5.6 PLANERING AV DOSERINGSÄNDRING

En administrationsregel för framtiden kan planeras för aktiva behandlingar med hjälp av knappen ”Planera en dosändring”, som visas på skärmbilden nedan.

Dialysrelaterad behandling						
denna vecka		Dosering och frekvens	Nästa administrering	Läkarens namn	Kommentar	Åtgärd
10 mg/ml	W 1 Su: 8 Mo: 12 Ti: 12 On: 10 Th: 12 Fr: 8 So: 12 mg/ml W 2 Su: 6 Mo: 10 Ti: 12 On: 11 Th: 1 Fr: 2 So: 5 mg/ml Se mer...		28 Apr 2020 (12 mg/ml)	Doctor		Avstängd... Planera en dosändring...
10 ml	12 ml Alla behandling		28 Apr 2020 (12 ml)	Doctor		Avstängd... Planera en dosändring...

2 poster hittades

Därefter öppnas ett popup-fönster där man kan specificera den nya administrationsregeln, datumet då dosändringen träder i kraft för det aktuella läkemedlet samt lägga till en kommentar; detta sista fält övertar värdet som finns i den senaste aktiva versionen av ordinationen.

Planering av doseringsändring ✕

Läkemedel:

Start:

Lista över aktiva substanser:

Nästa administrering:

Regel, dos: Mätenhet:

Referensstartdatum:

Veckor:

När	må	ti	on	to	fr	lö	sö
W 1		45 ✕		45 ✕		45 ✕	

Kommentar:

OK Avbryt

När all information har matats in, skapas dosändringen genom att användaren klickar på ”OK” och den farmakologiska behandlingen ändras på följande sätt:

Ett slutdatum ges åt den aktiva behandlingen för vilken dosändringen har planerats. Detta är samma datum som för starten av dosändringen som har skapats tidigare minus en dag

En ny farmakologisk behandling för samma läkemedel skapas med statusen ”Planerad”, med de data som har matats in tidigare.

Dialysrelaterad behandling							
Visa endast aktuellt läkemedel <input checked="" type="checkbox"/>		Visa endagsläkemedel <input type="checkbox"/>					
	Status	Från	Till	Läkemedel/aktiv substans	Förpackning(ar)	ATC-kod	
	Aktiv	06 okt 2011		Mitopep - Nunpan	25 pieces 100mg/ml Capsule	A02BC01	
	Aktiv	04 jul 2013	06 maj 2020	Fepili - Fascox	5pieces 50ml vials	B03XA01	
	Planerad	07 maj 2020		Fepili - Fascox	5pieces 50ml vials	B03XA01	

3 poster hittades

9.3.5.7 SKICKA FARMAKOLOGISK BEHANDLING TILL THERAPY MONITOR

Om Therapy Monitor Suite är ansluten till Therapy Monitor och en ny session startas i Therapy Monitor, så skickas generellt följande farmakologiska behandling till Therapy Monitor:

- **Dialysbehandling:** Alla dialysordinationer med status "Aktiv" eller "Att granska" som krävs för det aktuella datumet skickas och kan godkännas med Therapy Monitor, förutom de som är markerade med "på begäran" (där fältet "Leveranstid" är ifyllt med värdet "På begäran").
- **Regelbunden behandling:** Alla aktiva ordinationer för hemmet skickas, men kan inte godkännas med Therapy Monitor, förutom de som är markerade "På begäran" (där fältet "Doseringsregel" har fyllts i med värdet "På begäran") som kan godkännas om detta specificeras i "Konfigurationsparametrar" i sektionen "Huvuddata" (se servicemanualen avsnitt 4.1.1).
- **Behandling på begäran:** Båda behandlingarna som beskrivs i de tidigare punkterna skickas i denna kategori ("På begäran") om de är märkta med "på begäran".

Exempel på regelbunden läkemedelsbehandling markerad som "På begäran":

Farmakologisk ordination

Aitken Lambert, David Född 1952-08-15 (67y) Kön ♂ Kod. 39807 Status Aktiv/Hemodialys

Farmakologisk ordination

Läkemedel: Fascox
Lista över aktiva substanser

Dos	Mätenhet	Läkemedelsform
12	mg	Efferescent Tablets

Regel, dos: På begäran Mätenhet: mg

Lägsta dos: 22 Maxdos: 25

Tillstånd

Status: Aktiv Nästa administrering: -

Läkare: Läkare

Orsak: Orsak

Senast ändrad: 27 apr 2020

Användare: nurse1

Start: 2015-02-11

Stopp: yyyy-mm-dd

Administreringsätt: Oral

Läkemedelstyp: Regelbunden

Måltidsrelation: Ingen relation

Instruktioner

Fascox, 12 mg, Efferescent Tablets - Oral
Lägsta dos: 22 mg - Maxdos: 25 mg
Ingen relation med måltid

Kommentar

Skicka kommentar till TMON

Exempel på intradaylistisk läkemedelsbehandling markerad som "På begäran":

Farmakologisk ordination

⚠ Aitken Lambert, David Född 1952-08-15 (67y) Kvinna Kod: 39807 Status Aktiv/Hemodialys

Farmakologisk ordination

Läkemedel:

Lista över aktiva substanser:

Produktförpackningar:

Regel, dos: Mätenhet:

Dos: Varje: Schemalagda behandlingar

Status: Nästa administrering: 27 apr 2020 (12 ml)

Läkare:

Orsak:

Senast ändrad: 27 apr 2020 Användare:

Start: 2013-07-04 Stopp:

Administreringssätt: Läkemedelstyp:

Administreringstid:

Instruktioner: Visa dos som styck

Fepili, 5pieces 50ml vials - Oral
12 ml Alla behandlingar
På begäran

Skicka kommentar till TMON:

Skicka kommentar till TMON

Legend: Idag Inlämnad dos Planerad dos

februari							mars							april							maj							juni						
mån	tis	ons	tor	fre	lör	sön	mån	tis	ons	tor	fre	lör	sön	mån	tis	ons	tor	fre	lör	sön	mån	tis	ons	tor	fre	lör	sön	mån	tis	ons	tor	fre	lör	sön
					1	2	2	3	4	5	6	7	8	6	7	8	9	10	11	12	4	5	6	7	8	9	10	1	2	3	4	5	6	7
3	4	5	6	7	8	9	9	10	11	12	13	14	15	13	14	15	16	17	18	19	11	12	13	14	15	16	17	8	9	10	11	12	13	14
10	11	12	13	14	15	16	16	17	18	19	20	21	22	20	21	22	23	24	25	26	18	19	20	21	22	23	24	15	16	17	18	19	20	21
17	18	19	20	21	22	23	23	24	25	26	27	28	29	27	28	29	30				18	19	20	21	22	23	24	22	23	24	25	26	27	28
24	25	26	27	28	29		30	31													25	26	27	28	29	30	31	29	30					

För mer information, se paragraf 3.7.

Ett par anmärkningar angående att skicka ordinationsläkemedlet till Therapy Monitor:

- Genom att bocka i kryssrutan "Skicka kommentarer till TMON" i behandlingens detaljerade information att sammanfogas den kommentaren med beskrivningen av läkemedelsordinationen som skickas till Therapy Monitor.

Om beskrivningen av den farmakologiska behandlingen överskrider det maximala antalet tecken som tillhandahålls av Therapy Monitor, så placeras specialtecknet [*] i början av beskrivningen för att varna användaren om eventuell informationsförlust.

9.3.6 MEDDELANDEN

"Meddelanden" är en lista med instruktioner som kan skickas till Therapy Monitor för att tillåta att procedurer genomförs på patienten under dialysbehandlingar. Dessa instruktioner ingår inte i dialysordinationen.

9.3.6.1 VISAR PATIENTMEDDELANDEN

När användaren klickar på "Meddelanden" i patientmenyn visas alla instruktioner som är associerade med patienten.

Status	Meddelande	Från	Till	Schema	Nästa schemadatum	Lä
Aktiv	Check blood pressure at dialysis end	13 feb 2017		Varje vecka på första#T Dialys	3 Maj 2020	
Aktiv	Need Potassium at dialysis end	14 sep 2011		Varje Alla Schemalagd behandling	27 Apr 2020	

Med hjälp av filtret "Visa endast aktuella medicinska instruktioner" kan användaren visa alla medicinska instruktioner eller endast de aktiva.

Meddelanden är aktiva om deras startdatum är i det förflutna och slutdatumet saknas eller är i framtiden.

Aktiva medicinska instruktioner kan avbrytas genom att ange avstängningens startdatum. När en medicinsk beställning annulleras, skickas inte meddelandet till Therapy Monitor även om regeln är giltig.

Användaren kan ta bort avstängningar om avstängningens startdatum är i framtiden. Annullerade medicinska beställningar kan återaktiveras. Återaktiveringsdatumet kan vara i framtiden.

Meddelanden med startdatum i framtiden har statusen "Planerat". När startdatumet nås aktiveras de automatiskt.

När det slutliga giltighetsdatumet har uppnåtts avslutas meddelandet automatiskt och det är inte längre möjligt att skicka meddelandet till Therapy Monitor.

Avstängningar kan tillämpas direkt från meddelandelistan med hjälp av knapparna i kolumnen "Åtgärd" eller genom att öppna meddelandet.

Ett nytt meddelande kan skapas genom att klicka på knappen "Ny...".

Meddelandena som har fältet "Giltig för ej schemalagda behandlingar" valt länkas till alla behandlingar som mottagits av patienten, även de som inte schemalagts enligt patientens veckoschema. Visningen av listan med alla giltiga patientmeddelanden skiljer sig från övriga meddelanden eftersom en bild av en dubbel pil är placerad i början av raden som standard.

9.3.6.2 SKAPA ETT NYTT MEDDELANDE

Medicinsk ordning

⚠ Aitken Lambert, David Född 1952-08-15 (67y) Kän ♂ Kod. 39807 Status Aktiv/Hemodialys

Medicinsk ordning Avstängd... Redigera Öppna enhetslogg Skriv ut

Senast ändrad 24 feb 2017 Användare Demo User

Status Aktiv Nästa schemadatum 03 maj 2020

Start 13 feb 2017 Slut

Läkare

Meddelande Check blood pressure at dialysis end

Giltig för ej schemalagda behandlingar

Regel Veckorutin

Varje vecka från början på året av första#T dialyser i veckan

När ett meddelande sparas, fylls **Användare** och **Senast ändrad** i med namnet på användaren som utförde åtgärden samt datumet för ändringen:

Startdatum och **Slutdatum** anger meddelandets giltighetsperiod. **Statusen** beror på värdena för dessa två datum och eventuell avstängning.

Nästa datum visas endast om meddelandet har statusen **Aktiv** eller **Planerad**. Ett värde visas även i detta fält för meddelanden som är avstängda, men för vilka en framtida återaktivering har matats in. Detta fält anger nästa gång som medicinska instruktioner kommer att skickas.

Meddelande är innehållet som skickas till Therapy Monitor och innehåller instruktionerna som ska tillämpas på patienten.

Regeln fastställer dialyssessionerna när medicinska beställningar ska skickas.

Notering



För att hjälpa användaren att fylla ifälten korrekt, visar Therapy Support Suite steg för steg-hjälp i denna sektion.

Användaren måste fylla i de redigerbarafälten för att aktivera de skrivskyddadefälten.

Regler

Ett meddelande skickas till Therapy Monitor när den är aktiv och dess regel har uppfyllts, vilket innebär när det beräknade intervallet motsvarar behandlingens utförande (giltiga meddelanden för ej schemalagda behandlingar skickas alltid).

Som redan nämnts så ersätter fältet "Giltig för ej schemalagda behandlingar" alla typer av regler och döljer möjligheten att välja en regel.

När ett meddelande har definierats, om fältet inte har markerats, ska en av de fem tillgängliga reglerna väljas och konfigureras:

- **Varje behandling-regel:** Meddelandet skickas till Therapy Monitor genom att räkna patientens planerade dialyssessioner. Meddelandet kan skickas vid varje behandling, varannan behandling, var tredje behandling och så vidare upp till sex behandlingar. Efter skapandet av meddelandet uppfyller den första planerade behandlingen efter aktiveringen av meddelandet regeln.
- **Specifik datumregel:** Meddelandet skickas till Therapy Monitor när behandlingen administreras på de angivna datumen. Om ingen behandling administreras på ett av datumen, skickas meddelandet vid den första behandlingen som är tillgänglig efter datumet.
- **Veckodagar-regel:** En regel baserad på ett mönster från en till åtta veckor. Användaren kan ange vilka dagar i vilken vecka som meddelandet ska skickas. Om ingen behandling administreras på en av dagarna som specificeras av regeln, skickas meddelandet under den första behandlingen som är tillgänglig efter återkomsten.
- **Månadsregel:** Månadsregeln specificerar vilka månader meddelandet ska skickas. De kombinerade rutorna tillåter användaren att välja den specifika veckan i månaden och (ännu mer exakt) behandlingen. Undantag för veckans dialyssessioner ingår i beräkningen för att avgöra om meddelandet ska skickas till Therapy Monitor eller inte.
- **Veckorutin:** Veckorutinen specificerar efter hur många veckor meddelandet ska skickas till Therapy Monitor. Eftersom en patient normalt har mer än en behandling i veckan, kan användaren specificera under vilken av veckans behandlingar som meddelandet skall skickas. Den första veckan för det aktuella året används som referens för schemaläggningens början. Den här veckan blir den första som är giltig för att skicka instruktionen. Den första veckan varierar beroende på den regionala kalendern. Om det förekommer undantag för dialyssessionerna, tas hänsyn till dessa vid beräkningen av sessionen varje vecka när meddelandet skickas.

9.3.6.3 ASSOCIERING MED THERAPY MONITOR

Om Therapy Monitor är ansluten till TTS överförs dessa fält till sektionen "Meddelanden" i Therapy Monitor och kan kontrolleras av sjuksköterskan.

Therapy Monitor visar endast alla de meddelanden där schemaläggningen motsvarar intervallet som har ställts in som regel. För att definiera reglerna, se sektionen "Regler".

I slutet av behandlingen överförs dessa fält till TSS och visas i Patientfältet, Behandlingsdata, dXp och dXp-meddelanden. Dessa meddelanden är inte obligatoriska, så behandlingen kan stängas även om meddelandena inte har kontrollerats. Dessa kan även skickas från "Therapy Monitor" till TSS.

9.3.7 HD-BEHANDLINGAR

Denna sektion innehåller fullständig information om behandlingsprocedurer för den valda patienten.

När denna sektion öppnas ser användaren alla behandlingar som patienten genomgått den senaste månaden och ett diagram som visar utvecklingen över tid för vikt före dialys och vikt efter dialys. Tidsrymden för datumen kan ändras.

Användaren kan se patientens medicinska historia genom att klicka på en enskild behandling. Dessa data fylls i automatiskt om anslutningen till Therapy Monitor är aktiv.

The screenshot displays the 'HD-behandlingar' (HD treatments) section for patient Aitken Lambert, David. The patient's details are shown at the top: Aitken Lambert, David, Född 1952-08-15 (67y), Kvinna, Kod. 39807, Status Aktiv/Hemodialys. The interface includes buttons for 'Ny', 'Exportera Excel', and 'Skriv ut'. The date range is set from 2020-03-27 to 2020-04-27. A table of parameters is visible on the left, and the main area contains a message indicating no data was found for the selected period.

Parameter	Enheter
Torrsvikt	Kg
Vikt före dialys	Kg
Vikt efter dialys	Kg
Viktuppgång, procent	%
UF-volymer	ml
Pre-systoliskt/diastoliskt tryck	
Post-systoliskt/diastoliskt tryck	
Hjärtfrekvens före dialys	bpm
Hjärtfrekvens efter dialys	bpm
Genl session?	

Inga register hittades med aktuella parametervärden:
Från datum = 27 mar 2020
Till datum = 27 apr 2020

Inga data inom detta intervall

För att skapa en manuell HD-behandling, klicka på knappen **Ny** i sektionen **HD-behandlingar**.

Beroende på statusen för patientens läkemedelsbehandling, behandlingarna som redan har administrerats för patienten och behandlingsplaneringen som specificerats för patienten kan ett fönster öppnas för användaren där hon/han kan välja läkemedelsbehandlingen som ska kopplas till behandlingen som just har skapats.

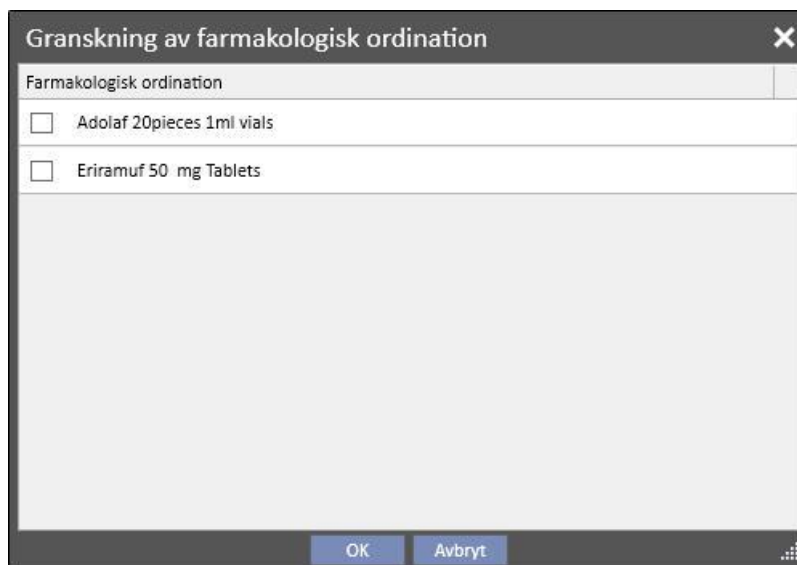

Situationer där den farmakologiska behandlingens pop up-fönster för val visas i skapandefasen av en ny behandling:

En behandling för samma dag finns redan för patienten: I det här fallet visar pop up-fönstret alla läkemedel som har administrerats vid den föregående behandlingen samt de dialytiska farmakologiska behandlingarna med status "Aktiv" och "Att granska" som inte fanns i den första listan.

Det finns ingen behandling planerad för dagen för vilken användaren har skapat behandlingen: I detta fall föreslår systemet alla dialytiska farmakologiska behandlingar med status "Aktiv" och "Att granska" för aktuell patient.

En behandlingsplan (standard) finns för dagen för vilken användaren har skapat behandlingen: Systemet föreslår alla dialytiska farmakologiska behandlingar med status "Att granska" vars administrationsregel inte specificerar dosen för just den dagen.

En "Behandlingsplan för en dag" finns: Systemet föreslår alla dialytiska farmakologiska behandlingar med status "Att granska" som inte har associerats till planen.

En behandlingsplan finns för dagen för vilken användaren har skapat behandlingen, men den är resultatet av en "dra och släpp" av en plan via "Klinikens schemaläggare". I detta fall visas alla dialysbehandlingar med status "Aktiv" och "Att granska".

Alla dessa behandlingar som har valts läggs till i tabellen "Patientassistans\Ordinerade läkemedel" med dos "[?]", vilket visar att systemet inte kan beräkna dosen att administrera för behandlingen i den skapande fasen och därför måste användaren specificera den själv.

Om behandlingen har skapats av Therapy Monitor kan pop up-fönstret naturligtvis inte visas för användaren och alla de farmakologiska behandlingar som har föreslagits av pop up-fönstret enligt reglerna som anges ovan matas in automatiskt i tabellen "Patientassistans\Ordinerade läkemedel" med dos "[?]", och har skickats direkt till Therapy Monitor. Det är upp till användaren som använder Therapy Monitor att specificera dosen.

När en behandling har statusen "Slutförd", kan du klicka på knappen  för att avsluta behandlingen. Behandlingen kan uppnå denna status i två fall: när värdet för "vikt efter dialys" finns eller när värdet för "sluttid session" finns. Den som avgör vilket av de tvåfälten som ska beaktas är användaren (med en Clinic Manager-roll) som

kan välja logiken som ska följas när en behandling stängs i sektionen "Konfigurationsparametrar" i sektionen "Master Data" (se "Servicehandboken", sektion 4.1.1).

Automatisk generering av rapporter i PDF-format kan associeras med stängningen. Uttrycken (se "Servicehandbok" kap. 4.2.8) som ställs in i sektionen "Konfigurera PDF export" (se "Servicehandbok" avsnitt 4.2.6), som är aktiverade och giltiga för den aktuella kliniken, kommer att utvärderas.

Om behandlingen uppfyller uttrycksriteriet genereras rapporten som är associerad med uttrycket automatiskt. Beroende på inställningen kan rapporten exporteras via Filesystem och/eller skickas via cDL.

PDF-rapporterna som skapats kan ses i sektionen "PDF-export" (se "Servicehandbok", avsnitt 4.2.7).

När behandlingen är i status "Stängd" kan dess data inte längre redigeras. Tryck på knappen  för att öppna behandlingen igen; Dess data blir redigerbara igen.

Om den automatiska genereringen av PDF-rapporter har konfigurerats och alternativet "Ångra Filesystem" har valts i Power Tool vid "Förnyad öppning" av behandlingen, döps PDF-filerna som är länkade till den återöppnade behandlingen om eller raderas (beroende på åtgärden som är konfigurerad i Power Tool).

Om den sista behandlingen i datumordning för patienten, som har administrerats inom de senaste 2 dagarna, har status "Ny" eller "Pågå", så visas följande varningsmeddelande.

 Behandling pågår - notera att eventuella ändringar/tillägg i denna sektion inte tillämpas på behandlingen som pågår

I sektionerna:

- Kärlaccess
- Behandlingsordination
- Checklista
- Farmakologisk ordination
- Medicinska instruktioner
- Labbtest
- Nedan ges en beskrivning av alla undersektioner för **Behandling**.

9.3.7.1 ALLMÄNNA DATA

Den här sektionen innehåller all information som tas från läkarens ordination med undantag av följande fält:

Allmänna data	Förbrukningsartiklar, använda	Antikoagulans	Behandlingsinformation	
Allmän information				
Status	Slutför	Maskin	FMC5008 FMC5008001	
Ändrad av sköterska		Maskinändringar		
Sessionsinformation				
Klinikskift	Morning Shift 07:15 12:00	Schemaläggaresurs	Room 2 - Bed 1	
Ansvarig för session		Session, bekräftelsetid		
Behandlingsansvarig		Behandlingskategori		
Session avslutad av		Accepterad av läkare	<input type="checkbox"/>	
Detaljerad information				
Behandlingstyp	2 Cronic	Behandlingskategori	3 HDF - Online	
Behandlingsvaraktighet	04:00	Behandlingsfrekvens	3,00 Dagar/veckor	
Vätskeintag		Uppskattad taravikt		
Torrsvikt	58,7 Kg			
Kärlaccess				
Val av kärlaccess	Fistel Överarm brakial medial - vänster	Kärlåtkomst modifierad i TMon		
Allergi översikt				
Allergi förteckning				
<input type="checkbox"/>	Datum	Allergityp	Allergityp, specifikation	Detaljer
<input type="checkbox"/>	06 mar 2015	Mat		
<input type="checkbox"/>	feb 2007	Aktiv substans	(Eriramuf)	

2 poster hittades

- **Status:** Skrivskyddat fält som visar behandlingsstatus (Ny, Pågå, Slutför)
- **Ändrad av sköterska:** Skrivskyddat fält som visar den senaste användaren som ändrade behandlingen och tiden när ändringen gjordes.
- **Klinikskift:** Detta fält visar skiftet som är förknippat med behandlingsschemat. Användaren kan ändra dessa värden.
- **Schemaläggaresurs:** Visar resursen som är förknippad med behandlingsschemat. Användaren kan ändra dessa värden.
- **Ordinationsnamn:** Detta fält visar namnet på ordinationen på vilken behandlingen är baserad. Användaren kan ändra dessa värden.
- **Maskin:** I denna anpassade lista kan användaren välja maskinen med vilken patienten behandlas.

9.3.7.2 FÖRBRUKNINGSARTIKLAR, ANVÄNDA

Denna sektion innehåller information relaterad till användningen av förbrukningsartiklar under behandlingen. Det är möjligt att lägga till nya förbrukningsartiklar genom att klicka på -knappen eller redigera information som:

- **Produktnamn:** Detta fält kan användas för att välja en produkt genom att visa dess namn.
- **Kategori:** För produkter som kan ha fler än en kategori, visar detta kategorin för produkten som tillhör den. Fältet är skrivskyddat och fylls automatiskt som ett resultat av valet av produkt i fältet som beskrivs i föregående stycke.
- **Batchkod:** Innehåller koden för batchen som produkten tillhör.
- **Artikelnummer:** Innehåller produktens serienummer.

- **Utgångsdatum:** Det innehåller produktens utgångsdatum.
- **Status:** Innehåller information om användningen av produkten under behandling, dvs. om den nekades, användes som en ordination eller om den lades till manuellt genom att den valdes från katalogen.
- **Ansvarig och Bekräftelsetid:** Dessa två fält innehåller information om vem som har ändrat informationen om produkten och när ändringen utfördes.

Dialysatorlista						
Dialysator	Batchkod	Artikelnummer	Utgångsdatum	Status	Ansvarig	Bekräftelsetid
FX 1000	33244	33244	yyyy-mm-dd	Administrerad enligt ordination	demouser	2020-04-27 16:04

9.3.7.3 ANTIKOAGULANS

Denna sektion är en kopia av Antikoagulensfliken som definieras i patientens HD-ordination. Användaren kan ändra/lägga till värden.

Allmänna data	Förbrukningsartiklar, använda	Antikoagulans	Behandlingsinformation
Antikoagulans		Auto	
Manuell		Auto	
Medicinsk produkt	Tizeb - 50pieces 1mg Tablets 50pieces 1mg Tablets	Medicinsk produkt	Adipnaf - 10pieces 120ml vials 10pieces 120ml vials
Administreringsätt	Intramuscular	Administreringsätt	Intramuscular
Utspänningsfaktor	250 IE/ml	Utspänningsfaktor	250 IE/ml
Bolus	1000 IE	Bolus	1500 IE
Bolus i ml	4,00 ml	Bolus i ml	6,0 ml
Extra bolusdoser		Hastighet	750,00 IE/h
Använd ytterligare bolus	<input type="checkbox"/>	Hastighet i ml/h	3,0 ml/h
		Stopptid före sessionens slut	0 min
		? Tot. kvantitet och fyllning	3000,0 IE
Total manuell		Total auto	4500,0 IE
1000,00 IE		Total	5500,00 IE

9.3.7.4 BEHANDLINGSINFORMATION

Den här fliken innehåller olika uppgifter som har samlats in under behandlingen, från patientens vitala parametrar till information som har samlats in under den inledande maskindesinfektionen.

Behandlingsinformationen kategoriseras och visas i olika grupper, beroende på när uppgifterna har samlats in. Den första gruppen innehåller alla mätningar som har gjorts innan behandlingen påbörjades, medan information som sparas längst ner i fliken rör mätningarna som har gjorts efter avslutad behandling.

Behandlingssessionen innehåller endast information som har samlats in under utförandet av behandlingen, till exempel patientens vitala värden och alla mätningar som har utförts minut för minut av dialysmaskinen (se nästa stycke "Behandlingscykelinformation").

Allmänna data												
Förbrukningsartiklar, använda												
Antikoagulanter												
Behandlingsinformation												
dXp												
Inställningar på dialysmaskinen												
Assistans												
Detaljerad information												
Sjukvårdstjänster												
Data före dialys												
Hjärtfrekvens före dialys					70 bpm							
Systoliskt/diastoliskt före dialys					146 / 79 mmHg							
Blodsocker före dialys												
Vikt pre och post												
Vikt före dialys					65,00 Kg			Vikt efter dialys			62,00 Kg	
Målvikt					63,00 Kg			Verkligt intag			1,00 Kg	
Vikt att gå ned					-0,20 Kg			Viktuppgång			-19,10 Kg	
Viktuppgång, procent					-29,38 %							
Behandlingssession												
Behandlingssession, detaljer					Klicka för att se behandlingsdetaljer			Relaterade labbprover			Klicka för att se labbprover	
Behandlingssession, mätningar												
Tid	Intradialytiskt systoliskt BT mmHg	Intradialytiskt diastoliskt BT mmHg	Arteriellt medeltryck mmHg	Intradialytisk hjärtfrekvens	Arytmi	Position	Markering	Förändring i kroppstemperatur °C	Venöst tryck mmHg	Arteriellt tryck mmHg		
27 apr 2020 14:45	146	79	107	70	Nej	Liggande	Förbehandling					
27 apr 2020 14:51	139	79	100	65	Nej	Liggande	Under behandling					
27 apr 2020 15:51	127	76	93	63	Nej	Liggande	Under behandling	-0,48				
27 apr 2020 16:51	124	68	92	63	Nej	Liggande	Under behandling	-0,47				
27 apr 2020 17:52	138	74	99	61	Nej	Liggande	Under behandling	-0,29				
27 apr 2020 18:54	137	74	102	62	Nej	Liggande	Under behandling	-0,35				
27 apr 2020 19:04	131	68	101	62	Nej	Liggande	Under behandling	-0,03				
27 apr 2020 20:04	130	72	101	65	Nej	Liggande	Under behandling	-0,20				
27 apr 2020 20:19	135	72	102	62	Nej	Liggande	Under behandling	-0,15				
27 apr 2020 20:29												

Om Therapy Monitor 2.x och respektive insticksprogram har installerats visas en knapp som kallas **Behandlingssession, detaljer** under tabellen "Behandlingssession, vikter". När användaren klickar på denna knapp öppnas ett popup-fönstret som innehåller information om **Behandlingscykel**.

Notering



Kt/V-formlerna i efteranalysinformationsgruppen innehåller Kt/V-värden enligt de behandlingsrelaterade labbtesten. De fylls i automatiskt när minst ett labbtest som är nyare än behandlingsdatumet och som har införda ureavärden importeras till sektionen Labbdata.

Behandlingssession, detaljer

Denna sektion är särskilt viktig eftersom den innehåller alla de mätningar som har samlats in av dialysmaskinen under hela behandlingssessionen. För att konsultera dessa värden, är det nödvändigt att skapa specifika frågor med Therapy Support Suite **Hantera HD-behandlingar**. På detta sätt kan användaren skapa en lista med anpassade frågor för att bestämma vilka dialysmätningar som ska visas i sektionen Behandlingsinformation och om de ska visas i diagram- eller tabellform.

The screenshot displays the 'Therapy Support Suite' interface for patient David Lambert. The main window shows 'HD-behandlingar' (HD treatments) with fields for treatment date (18 nov 2010 00:00), responsible user (Nurse), and doctor. Below this, there are sections for 'Data före dialys' (Data before dialysis) and 'Vikt pre och post' (Weight pre and post). A modal window titled 'Behandlingssession, detaljer' (Dialysis session, details) is open, showing a table of session details for 'Session details demo'.

Tid	Arteriellt tryck mmHg	Venöst tryck mmHg	TMP-tryck mmHg	Dialysaflöde ml/min
18 nov 2010 08:39	180,0	-225,0	255,00	
18 nov 2010 11:14	185,0	-215,0	307,00	
18 nov 2010 10:00	180,0	-220,0	290,00	

3 poster hittades

Behandlingssession, mätningar

Innehållet i denna tabell varierar beroende på om TSS-installationen omfattar Therapy Monitor:

- Om Therapy Monitor inte finns tillgänglig, innehåller tabellen alla vitala mätningar som sjuksköterskan har gjort under dialyssessionen;
- Om Therapy Monitor finns tillgänglig, innehåller tabellen alla värden från sektionen "Vitala värden" i Therapy Monitor-exportfilen. Mätningar som inte relaterar till vitala värden fylls i med värden från sektionen "Behandlingsinformation", som tas omedelbart före tidsangivelsen för den aktuella tabellraden.

Behandlingsrelaterade labbtester

Innehållet i denna tabell beror på om TSS-installationen omfattar Therapy Monitor:

- Om Therapy Monitor inte är tillgänglig, förblir sektionen "Labbttest" i sektionen "Behandlingssessionsinformation" tom och visar endast meddelandet "Inga labbtester mottagna under behandlingssession".

Om Therapy Monitor finns tillgänglig, innehåller tabellen alla labbtester som ingår i Therapy Monitors exportfil, för vilka mappningen har specificerats i Therapy Support Suite. Om ingen mappning har specificerats, förblir sektionen "Labbttest" i sektionen "Behandlingssessionsinformation" tom och visar endast meddelandet "Inga labbtester mottagna under behandlingssession".

Patientvikt

Denna tabell innehåller information relaterad till patientens vikt under dialysbehandlingen:

- Vikt före dialys
- Vikt efter dialys
- Målvikt
- Viktuppgång
- Vikt att gå ned, som beräknas enligt: Vikt före dialys + Viktuppgång - Målvikt
- Viktuppgång, procent (i jämförelse med föregående behandling)

Notering



Fältet "Vikt att gå ned" visar vikten som patienten bör tappa innan behandlingen påbörjas. Detta fält är beräknat och inbegriper även "Viktuppgång" från ordinationen. Om mängden "Viktuppgång" ändras i Therapy Monitor, så ändras inte "Vikt att gå ned".

Patienttemperatur

Denna tabell innehåller patienttemperaturinformation under dialyssessionen.

Patienttemperatur		
Tid	Värde	Ansvarig
27 apr 2020 16:59	36,5 °C	demouser - demouser
27 apr 2020 18:19	37,0 °C	demouser - demouser
27 apr 2020 19:09	37,5 °C	demouser - demouser

Desinfektion av maskinen

Denna sektion innehåller information om proceduren för desinfektion av maskinen.

Maskindesinfektion			
Kontrollera för desinfektionsmedelsrester	Utfördes manuellt på TMON eller dXp	Ansvarig	demouser - demouser
Datum	27 apr 2020 16:20	Slut på senaste behandling	24 apr 2020 15:20
Senaste desinfektion	25 apr 2020 16:20		

9.3.7.5 DXP (DATA EXCHANGE PANEL)

Denna sektion innehåller mycket information som är användbar för dialysbehandling och kan redigeras direkt på dialysmaskinen via Data Exchange Panel (dXp), inklusive:

- dXp-artiklar: I denna sektion läggs patientens checklistor automatiskt till i systemet.
- dXp-meddelanden: Denna sektion lägger automatiskt till ordinerade medicinska instruktioner i dialyssessionssystemet.
- Labbttest: Denna sektion lägger automatiskt till ordinerade labbundersökningar för dialyssessionen från systemet.
- dXp användarhändelser
- Händelser: Händelser som inträffade under behandlingen registreras i denna sektion. Händelser och deras åtgärder kan läggas till manuellt eller genereras efter att en dialyssession exporteras från Therapy Monitor. Om händelser och deras åtgärder läggs till manuellt så uppdateras även sektionerna av behandlingen som åtgärderna hänvisar till automatiskt. Till exempel, om information relaterad till användningen av en förbrukningsartikel för en händelse läggs till, så uppdateras även den relevanta tabellen i fliken Förbrukningsartiklar.

Allmänna data		Förbrukningsartiklar, använda		Antikoagulans	Behandlingsinformation	dXp	Inställningar på dialysmaskinen	Assistans	Detaljerad information	Sjukvårdstjänster
dXp										
dXp-artiklar										
Beskrivning	Status	Ansvarig		Bekräftelsestid						
Check Blood Pressure	Bekräftad	demouser - demouser		27 apr 2020 18:40						
Check Cardio failure		demouser - demouser		27 apr 2020 18:55						
Check Fever	Bekräftad	demouser - demouser		27 apr 2020 16:40						
dXp-meddelanden										
Meddelande	Svar	Avsändare	Sändtid	Ansvarig	Bekräftelsestid					
Need Potassium at dialysis end	Ja	demouser	27 apr 2020 16:38	demouser	27 apr 2020 17:13					
Labbundersökningar										
Undersökningar	Svar	Avsändare	Sändtid	Ansvarig	Bekräftelsestid					
-- Tom raster --										
dXp användarhändelser										
Beskrivning	Ansvarig	Bekräftelsestid		Kommentar						
Legs up	demouser - demouser	27 apr 2020 16:38								
Treatment stopped	demouser - demouser	27 apr 2020 20:38		Comment...						
Action 1	demouser	27 apr 2020 16:42								
Action 3	demouser	27 apr 2020 16:42								
Händelser										
Händelse	Ansvarig	Tid	Relaterade åtgärder							
Event One	demouser - demouser	27 apr 2020 17:03	Action 1							
Event Three	demouser - demouser	27 apr 2020 17:38								
Event Two	demouser - demouser	27 apr 2020 19:38	Action 3							

För all information i denna sektion kan du ange chef och tidpunkten när uppgifterna ändrades eller lades till.

Allmänna data		Förbrukningsartiklar, använda		Antikoagulans	Behandlingsinformation
dXp	Inställningar på dialysmaskinen	Assistans	Detaljerad information	Sjukvårdstjänster	
dXp					
dXp-artiklar					
Beskrivning	Status	Ansvarig	Bekräftelsestid		
-- Tom raster --					
dXp-meddelanden					
Meddelande	Svar	Avsändare	Sändtid	Ansvarig	Bekräftelsestid
-- Tom raster --					
Labbundersökningar					
Undersökningar	Svar	Avsändare	Sändtid	Ansvarig	Bekräftelsestid
-- Tom raster --					
dXp användarhändelser					
Beskrivning	Ansvarig	Bekräftelsestid		Kommentar	
-- Tom raster --					
Händelser					
Händelse	Ansvarig	Tid	Relaterade åtgärder		
-- Tom raster --					

Precis som för sektionen "Händelser" kan dessa tas emot från TMon eller hanteras av det grafiska användargränssnittet.

Händelse	Ansvarig	Tid	Relaterade åtgärder
Event One	demouser	2017 12 12 13: 39	FX CorDiox 50 ... +
Event Two	demouser	2017 12 12 13: 39	Action 1 ... +

Systemet tillåter att följande "Relaterade åtgärder" läggs till:

Medicinsk produkt	Användaråtgärder	Förbrukningsartiklar/Kringutrustning	Lösningar
Dialysatorer	Syrakoncentrat	Basbuffertar	Nålar
Dialysatorer	Dialysators namn	Dialysator, officiell kod	Vanliga läkemedel
Visa detaljer	FX paed	5008221	
Visa detaljer	FX CorDiox 800	F00001594	
Visa detaljer	FX CorDiox 80	F00001591	
Visa detaljer	FX CorDiox 600	F00001593	
Visa detaljer	FX CorDiox 60	F00001590	
Visa detaljer	FX CorDiox 50	F00001589	
Visa detaljer	FX CorDiox 40	F00001588	
Visa detaljer	FX CorDiox 120	F00002384	
Visa detaljer	FX CorDiox 1000	F00001595	
Visa detaljer	FX CorDiox 100	F00001592	
Visa detaljer	FX 800	5008141	
Visa detaljer	FX 80 classix	F00002387	
Visa detaljer	FX 80	5008881	
Visa detaljer	FX 8	5004731	
Visa detaljer	FX 600	5008131	
Visa detaljer	FX 60 classix	F00002386	
Visa detaljer	FX 60	5008861	

25 poster hittades

Vid "Medicinering" eller "Medicineringspaket" frågar systemet efter följande information:

Detaljer om relaterad åtgärd	
Relaterade åtgärder	Adolaf [X] ...
Kvantitet	[]
Har läkemedel administrerats?	Välj en post [v]
Batchkod	[]
Utgångsdatum	åååå . mm . dd [c]
Ansvarig	demouser
Bekräftelsetid	åååå . mm . dd hh : mm [c]
Kommentar	[]
Typ	Välj en post [v]
[OK] [Avbryt]	

Vid "Användaråtgärder" krävs följande information:

Detaljer om relaterad åtgärd

Relaterade åtgärder: [X] [...]

Ansvarig: demouser

Tid: 2017 12 12 13:40 [calendar icon]

Kommentar:

[OK] [Avbryt]

I resterande fall krävs följande information:

Detaljer om relaterad åtgärd

Relaterade åtgärder: [X] [...]

Ansvarig: demouser

Tid: 2017 12 12 13:39 [calendar icon]

Batchkod:

Artikelnummer:

Utgångsdatum: [calendar icon]

Status: [dropdown arrow]

[OK] [Avbryt]

Relaterade åtgärder associerade med händelserna läggs också till i respektive sektioner av behandlingen:

dXp användarhändelser

Beskrivning	Ansvarig	Bekräftelsetid	Kommentar
Action 1	demouser	2017 12 12 13:40 [calendar icon]	Comment 1
Action Dxp	demouser	2017 12 12 13:40 [calendar icon]	Action Dxp

[+]

Dialysatorlista

Dialysator	Batchkod	Artikelnummer	Utgångsdatum	Status	Ansvarig	Bekräftelsetid
<input type="text" value="FX 1000"/> [X] [...]	<input type="text"/>	<input type="text"/>	<input type="text" value="åååå mm dd"/> [calendar icon]	<input type="text" value="Välj en post"/> [dropdown arrow]	<input type="text"/>	<input type="text" value="åååå mm dd hh:mm"/> [calendar icon]
<input type="text" value="FX CorDiax 50"/>	<input type="text"/>	<input type="text"/>	<input type="text" value="åååå mm dd"/> [calendar icon]	<input type="text" value="Välj en post"/> [dropdown arrow]	demouser	2017 12 12 13:39 [calendar icon]

[+]

Om en eller flera "Relaterade åtgärder" ändras eller tas bort från sin sektion, så uppdateras även den relaterade händelsen.

Beteendet för stora delar av datan i denna sektion och dess anslutning till TMon beror på värdet för konfigurationsparametern "Aktivera kontinuerlig import med TMON (från version 2.2)". (se sektion 4.1.1. i Servicehandboken).

Alla detaljer om proceduren och de olika situationer som kan uppstå förklaras i sektionen "Kontinuerlig import med TMon".

9.3.7.6 INSTÄLLNINGAR PÅ DIALYSMASKINEN

Denna sektion är en kopia av sektionen **Inställningar på dialysmaskinen** för ordinationen.

Aitken Lambert, David Född 1952-08-15 (67y) Køn ♂ Kod. 39807 Status Aktiv/Hemodialys

HD-behandlingar Avbryt Spara

Behandlingsdatum	2020-04-27 10:14	Behandlande läkare	DD
Ansvarig användare	Ansvarig användare	Andra ansvarig	Andra ansvarig
Ordnationsnamn	Default Prescription 24	Unikt ID	793

Allmänna data	Förbrukningsartiklar, använda	Antikoagulans	Behandlingsinformation
dXp	Inställningar på dialysmaskinen	Assistans	Detaljerad information
			Sjukvårdstjänster

Inställningar på dialysmaskinen

Typ av dialysmaskin: 5008 Tillgängliga moduler: BVM; OCM; BPM; BTM; Single-Needle; Blondad;

Dialysmaskin Extramoduler BPM

Allmänna inställningar

Maskinbehandlingsmetod	HDF postdilution	Behandlingsvaraktighet	240 min
------------------------	------------------	------------------------	---------

UF-inställningar

Max. UF-hastighet	800 ml/h (100 - 4000)	UF-profilnummer	Ingen profil
UF	Ja	UF-reservtid	0 min (0 - 1440)
UF-tid	240 min		

ISO-UF-inställningar

ISO-UF	Nej	Max ISO-UF-hastighet	ml/h (10 - 4000)
--------	-----	----------------------	------------------

Dialysatinställningar

Autoflow På/Av	På	Autoflow faktor	1 (1 - 2)
Koncentrat	AC-F 313/2	Dialysattemperatur	36.5 °C (34 - 39)
Bikarbonat	bibaq	Ordinerat Na	142 mmol/l (125 - 155)
Na-bikarbonat	32 mmol/l (0 - 40)	Total ersättningslösning	35,00 mmol/l
Syrakoncentrat K+	2,00 mmol/l		
Na-profilnummer	Ingen profil		

Blodinställningar

Blodflödes hastighet	300 ml/min (0 - 600)
Dialysator	FX 100 classix

HDF-/HF-inställningar

HDF-pump På/Av	På	Autosubstitution På/Av	På
Bolusvolym (ml)	Välj en post	HDF/HF bolushastighetsläge	
Hematokrit	41 % (2010-10-19)	Total protein	6,5 g/dl (2010-06-22)

Antikoagulansinställningar

Heparinpump aktiverad	Ja	Heparinbolus aktiverad	Ja
Antikoagulansmedel	Adinapaf - 10pieces 120ml vials	Bolus	16.0 ml

9.3.7.7 PATIENTASSISTANS

I den här sektionen kan användaren föra in information om behandlingskvaliteten och eventuella symtom som uppstår under behandlingen. Det är också möjligt att bekräfta eller modifiera administreringen av läkemedel och föra in kommentarer om behandlingen.

Läkemedel										
Ordinerade läkemedel										
Farmakologisk ordination	Exakt kvantitet	Har läkemedel administrerats?	Kvantitet, modifierad	Batchkod	Utgångsdatum	Ansvarig	Bekräftelsestid	Kommentar	På begäran	
Fepili 5pieces 50ml vials Fepili	12 ml	Ja				demouser	27 apr 2020 16:39		Nej	
Mitopep 25 pieces 100mg/ml Capsule Mitopep	10 mg/ml	Ja				demouser	27 apr 2020 16:39		Nej	
Andra läkemedel										
Vanliga läkemedel	Medicinsk produkt	Kvantitet	Har läkemedel administrerats?	Batchkod	Utgångsdatum	Ansvarig	Bekräftelsestid	Kommentar		
Adiponaf	Adiponaf - 10pieces 120ml vials	100,00	Ja			demouser	27 apr 2020 16:43			
Fri text - läkemedel										
Text	Kvantitet	Har läkemedel administrerats?	Batchkod	Utgångsdatum	Ansvarig	Bekräftelsestid	Kommentar	Typ		
-- Tom raster --										
Kommentarer										
Medicinsk behandlingsmärkning										
Talar om ifall kommentaren har bekräftats										
Sköterskans behandlingskommentar										

De ordinerade läkemedlen som ska tas under dialysen visas i listan "Ordinerade läkemedel". För var och ett visas följande information:

- Namn;
- Exakt kvantitet;
- Indikation om att läkemedlet verkligen har administrerats;
- Kvantitet, om den skiljer sig från föreskriven mängd;
- Batchkod;
- Namn på ansvarig användare;
- Tiden när läkemedlet administrerades;
- Kommentar;

Intill läkemedlets namn finns ett meddelande om patienten är allergisk mot det ordinerade läkemedlet. Om användaren klickar på namnet på läkemedlet visas den farmakologiska ordinationen.

Den exakta mängden kommer från läkemedelsordinationen och kan inte ändras om behandlingen skedde under en schemalagd session. Om behandlingen sker utanför den planerade behandlingen blir den exakta mängden obligatorisk och värdet kommer inte från ordinationen. Symbolen "[?]" visas i fältet för kvantiteten för att indikera för användaren att hon/han måste ange värdet.

Indikationen om läkemedlet har administrerats har fyra möjliga värden: "Ja", "Nej", "Ja, men mängden har ändrats" eller "Nekad". Denna information är obligatorisk. Om användaren inte gör något val eller väljer "Ja", blir även den exakta mängden obligatorisk. Om användaren väljer "Ja, men mängden har ändrats", så blir endast den modifierade mängden obligatorisk.

Kommentarsfältet och batch kod numret kan endast ändras av användaren om behandlingen har förts in manuellt, medan alla de återstående fälten fylls i av Therapy Monitor.

I delen "Andra läkemedel" i sektionen Läkemedel, har det gjorts en åtskillnad mellan de läkemedel som administreras regelbundet (i hemmet) och läkemedlen som administreras på begäran.

9.3.7.8 DETALJERAD INFORMATION

Den här sektionen visar detaljerad information som erhålls från dialysmaskinen i slutet av behandlingen. Om Therapy Monitor 2.x och tillhörande insticksprogram har installerats, visas all information från Therapy Monitor. I annat fall är vissa av dessa informationsfält tomma.

Allmänna data	Förbrukningsartiklar, använda	Antikoagulantans	Behandlingsinformation	dXp	Inställningar på dialysmaskinen	Assistans	Detaljerad information	Sjukvårdstjänster
UF								
Total UF-tid	4 timmar 0 minut		UF-mål	900 ml				
UF-volymer	900 ml		Genomsnittlig UF-frekvens	225 ml/h				
UF-profil	0							
ISO								
ISO tid	0 min		ISO volym	0 ml				
ISO hastighet	0 ml/h							
Antikoagulant								
Genomsnittlig antikoag.frekvens			Ackumulerad antikoag.volym					
Ack. antikoagulanbolusvolym								
OCM								
Effektiv Kt	53,5 l		Effektiv Kt/V	1,59				
Genomsnittlig clearance	206,0 ml/min		Uredistributionsvolym	33,7 l				
Genomsnittligt plasma-Na	134,0 mmol/l							
SNCC								
SN klick-klacktid								
Online								
HD-tid	0 min		HDF före-tid	0 min				
HDF tid efter	259 min		HF för-tid	0 min				
HF efter tid	0 min		Aktuell behandling	HDF postdilution				
Total substitutionsvolym	25,9 l		Substitution rate	106 ml/min				
Ackumulerad bolusvolym	0 ml		Volym post-sub					
Andel post-sub								
Single-needle								
SN slagvolym								
BTM								
Recirkulation								
BVM								
Lägsta RBV			Kritisk RBV					



Notering

Om en behandling exporteras från Therapy Monitor kan det vara nödvändigt att kontrollera om ett eller flera fält ligger utanför de tillåtna områdena. Värdena som ligger utanför intervallen är markerade med en gul eller röd flagga, beroende på hur allvarligt felet är.



Varning

I händelse av fel på Therapy Monitor eller ett nätverksfel, kan det hända att behandlingsdata inte är tillgängliga.

9.3.7.9 SJUKVÅRDSTJÄNSTER

Denna sektion visar vården som hör till behandlingen. En eller flera vårdtyper kan förekomma för en enda behandling.

Varje vård kännetecknas av följande information:

Allmänna data		Förbrukningsartiklar, använda		Antikoagulans	Behandlingsinformation			
dXp	Inställningar på dialysmaskinen	Assistans	Detaljerad information		Sjukvårdstjänster			
Sjukvårdsförteckning								
Datum	Sjukvård	Kvantitet	Utförd	Status	Autoskapande	Version	Service	
2020-04-27 11:35	10.0 Dialysis treatment	1	Ja	Klar	<input checked="" type="checkbox"/>	1	34	

- Datum: Innehåller datumet när vården gavs;
- Sjukvård: Innehåller Huvudbeståndsdelkoden och Huvudbeståndsdelbeskrivningen för vården;
- Kvantitet: Anger antalet gånger en vård har utförts för aktuell behandling;
- Utförd: Följande värden kan läggas till:
 - "Ja": Vården har utförts;
 - "Nej": Vården har inte utförts;
 - "Avbruten": Vården har avbrutits;

Vården kan läggas på två sätt:

- Manuellt av användaren. I detta fall kan användaren lägga till en ny vårdtyp genom att trycka på -knappen. Användaren måste föra in värdena i fälten Datum, Sjukvård och Kvantitet, medan fältet Utförd innehåller "Ja" som standard.

Sjukvårdsförteckning

Datum	Sjukvård	Kvantitet	Utförd
yyyy-mm-dd hh:mm	Sjukvård		Ja



- Automatiskt av systemet: I detta fall läggs en vård till automatiskt (om det inte redan finns) när en behandling har skapats eller ändrats. "Automatisk" vård läggs till när behandlingen uppfyller vissa kriterier som definieras i Uttryck (se Servicehandboken sektion 4.2.6). För "automatisk" vård läggs ett standardvärde för behandlingsdatumet, fältet Sjukvård fylls i med koden och beskrivningen av vården relaterad till uttrycket som uppfylldes och fältet Kvantitet får värdet 1. Fältet Utförd ställs åter in som standard på "Ja".

Sjukvårdsförteckning								
Datum	Sjukvård	Kvantitet	Utförd	Status	Autoskapande	Version	Service	
2020-04-27 11:35	10.0 Dialysis treatment	1	Ja	Klar	<input checked="" type="checkbox"/>	1	34	

Vård som har förts in kan tas bort av användaren genom att klicka på -knappen. En vård som har förts in manuellt kan tas bort av användaren medan en vård som läggs till automatiskt av systemet inte kan tas bort. Den kan avbrytas genom att föra in "Avbruten" i fältet Utförd.



Om behandlingsfälten som används som kriterium i Uttryck modifieras beräknar systemet "automatisk" vård, medan värden som förs in manuellt inte ändras.

Dessutom, om användaren har ändrat standarddata som är relaterad till "automatisk" vård, frågar systemet om användaren vill förlora ändringarna som hon/han har gjort på "automatisk vård".

9.3.7.10 KONTINUERLIG IMPORT MED TMON

Som redan nämnts kan vissa sessionsdata som används i informationsutbytet med TMon länkas till den kontinuerliga importen.

Det är viktigt att följa instruktionerna i de avsedda avsnitten i servicemanualen för att dra full nytta av alla kontinuerliga importfunktioner. För att aktivera denna funktion i TSS-miljön, kryssa i fältet "Aktiverad kontinuerlig import med TMON (från version 2.2)" i konfigurationsparametrarna (servicemanual avsnitt 4.1.1), för att aktivera TMon-sidofunktionerna, kryssa i fältet "Aktiverat" i raden "Import" i FIS-fliken "Plug-in konfiguration" i tabellen "Periodiska kommandon" (se avsnitt "FIS - konfiguration" i avsnitt 3.2.3 i servicemanualen).

Från FIS går det att ställa in tidsintervallet från en automatisk import till en annan tillsammans med vilka av de fyra möjliga paketen som TSS kan skicka ("Att göra-lista", "Instruktioner", "Patientrisker" och "Externt laboratorium").



Varning

Risk för patienten på grund av att en inkorrekt ordination visas

Det är viktigt att känna till att:

- Kontinuerlig import måste aktiveras på både TMon- och TSS-sidan. Det rekommenderas inte att endast en av de två parametrarna aktiveras för att undvika felfunktioner för sektionerna som används;
- TMon version 2.2 eller högre krävs. Tidigare versioner stöds inte;
- kontinuerligt datautbyte slutar när TMon skickar datameddelandet "Sessionens sluttid" till TSS.

TSS skickar följande data, uppdelade i respektive paket, till TMon på begäran:

- "Att göra-lista" innehåller en lista med de "checklistor" som valts för en patient. Denna lista visas i det aktuella menyalternativet och är indelad i obligatorisk och konfigurerbar;

- "Instruktioner" innehåller en lista med meddelanden som omfattar en kombination av aktiva och schemalagda "medicinska instruktioner" för en patient, alla planerade "labbtester" som visas i menyn "Schemaläggning av labbtester" och den medicin som använts som en extra manuell bolus (om sådan finns visas den i patientens "ordination av HD-behandling" i sektionen "Antikoagulans");
- "Patientrisker" innehåller patientens allergier som sparats i sektionen "Allergier" och "Komorbiditet" som utgör en risk för patienten. Alla data som skickats visas alltid i patientsammanfattningen längst upp när man klickar på bilden för patientens risker.
- "Externt laboratorium" innehåller en lista med alla patientens "labbddata". De senaste labbtestvärdena, som utgör sektionen "Labbddata", skickas till TMon.

All denna information skickas till TMon under en session och uppdateras med jämna mellanrum enligt inställningarna i FIS. Alla ändringar som gjorts i systemet och som leder till en TMon-uppdatering, oavsett om det handlar om värden eller schemaläggning, får inte någon omedelbar effekt. De börjar inte gälla förrän efter uppdateringsintervallet som ställts in i FIS.

Den kontinuerliga importproceduren avslutas när sessionen stängs av TMon. Därefter stöder TSS inte längre kontinuerlig import och det sker inte längre något datautbyte. Om behandlingen fortfarande "pågår" i TSS kommer användaren att tillämpa en annan logik än värdet "Sessionens sluttid" för behandlingen med status "Komplett" trots att sessionen avslutats av TMon (se avsnitt 4.1.1 i servicemanualen).

Efter att värdet "Sessionens sluttid" har skickats kan TSS och TMON bara utväxla data genom att starta en manuell session för dataimport från TMON. Klicka på kommandot "Importerera sessiondata" för att göra detta. Det är alltid möjligt att importera data manuellt på detta sätt under en behandling. Om en session skapas på en dag då det inte finns någon behandling schemalagd, kommer av all information som kan schemaläggas endast patientens "checklista" och "medicinska instruktioner", som är giltiga för ej schemalagda behandlingar, att kopplas till sessionen. Endast ändringar av denna typ av data kommer att påverkas i sessionen till följd av kontinuerlig import. Alla ändringar som görs i alla övriga schemalagda sektioner (t.ex. medicinska instruktioner som är planerade för nästa schemalagda dialys) kommer inte att påverka den pågående behandlingen eftersom det i själva verket handlar om en ej schemalagd behandling.



Notering

Det kommer inte att skapas en dubblett av en checklista som lagts till manuellt av TMON och som har samma namn som en redan existerande lista på TSS. Men den aktuella posten i sektionen "Huvuddata" uppdateras.



Notering

Om kontinuerlig import aktiverats under en pågående behandling kommer inga varningar som visats när en medicinsk instruktion, en checklista eller ett labbtestschema skapats att visas.

Slutligen går det inte att ändra detaljerna i beskrivningen av en checklista eller informationen om en medicinsk instruktion för en artikel som används i en pågående behandling.

9.3.7.11 ANDRA GODKÄNNANDE FÖR HD-BEHANDLING

Funktionen för andra godkännande av Hd-behandling måste aktiveras genom att konfigurera parametrar för varje klinik. Det möjliggör att en andra användare kan godkänna vissa element i en behandling. Den andra användaren som nämns måste vara en annan än användaren som skrev in bekräftelsen på tillämpningen av behandlingsdetaljen i fråga och den måste ha de aktiva rättigheterna att godkänna.

Sektionerna som är involverade i Hd-behandlingen listas nedan:

- Alla element i dXp-sektionen
 - Artiklar, meddelanden, labbtester, användaråtgärder, händelser
- Läkemedel (ordinerade läkemedel, andra läkemedel, läkemedel i textform) och manuell antikoagulantia
- Använda förbrukningsartiklar (undantaget för vilka TMon inte hanterar bekräftelseshantering).

För varje sektion tillåter ett alternativ att det andra godkännandet används. När element grupperas i en tabell visas speciella kolumner med deras godkännandeflaggor och detaljer (användare och datum/tid). För enstaka sektioner finns uralternativet och detaljerna för det andra godkännandet i ytterligare fält i sektionen.

dXp	Inställningar på dialysmaskinen	Assistans	Detaljerad information	Sjukvårdstjänster		
dXp						
dXp-artiklar						
	Status	Ansvarig	Bekräftelsetid	Andra bekräftelse användare	Tid för andra bekräftelse	<input type="checkbox"/> Bekräfta alla
od Pressure	Bekräftad	demouser2	2021-09-22 10:28			<input type="checkbox"/> Bekräfta
dio failure	Bekräftad	demouser2	2021-09-22 10:28			<input type="checkbox"/> Bekräfta
er	Bekräftad	demouser2	2021-09-22 10:28			<input type="checkbox"/> Bekräfta
+						

Alternativet "Bekräfta alla" finns i kolumnrubriken (i tabellelementen) och gör att alla valbara tabellelement kan markeras/avmarkeras.

Per definition, när det andra godkännandet är aktivt, kan en behandling inte flyttas till statusen "Stängd" förrän alla andra godkännanden har tillämpats. Ett undantag (tillämpligt med en viss konfiguration) gör det möjligt att stänga en behandling utan ett andra godkännande om elementen inte innehåller några första tillämpnings-/avvisningsuppgifter under behandlingen. (Se avsnitt 4.1.1 i Servicehandboken för konfigurationsuppgifter, och kompatibilitet och begränsningar för TMon -versionen).

En knapp för "Andra applikationen..." finns på listan över behandlingsknappar. Genom att klicka på knappen visar ett pop up-fönster listan över alla möjliga andra applikationer som ännu inte har tillämpats av användaren som loggat in.

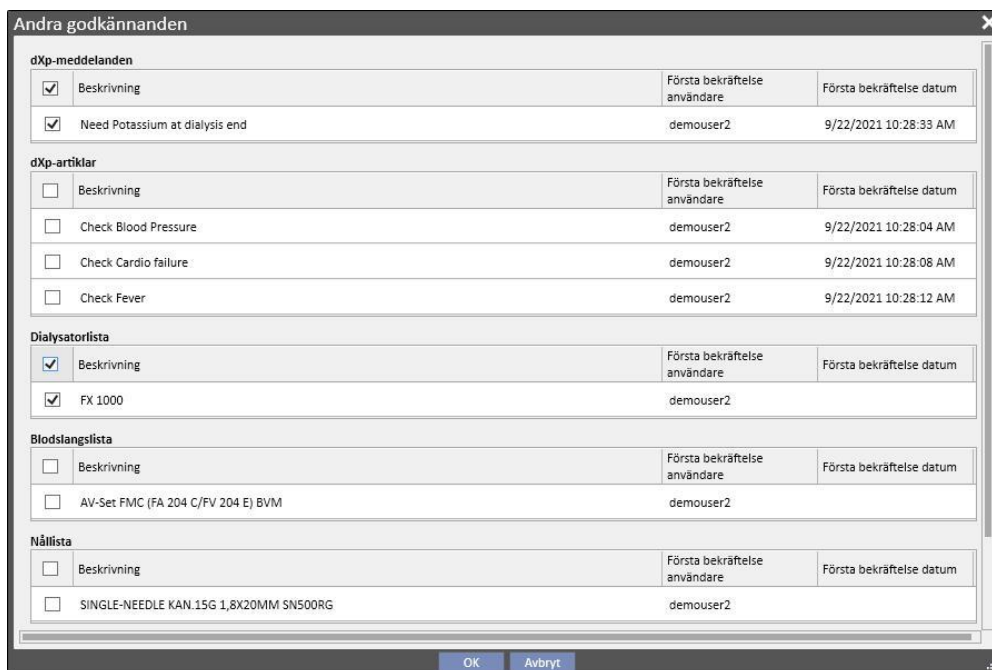

9.3.8 HD-ENKÄT

Med HD-enkäten kan användaren analysera specifika värden från "sessiondetaljer" (skickas av Fresenius 5008 eller 6008 under varje behandling), med början av en undergrupp av behandlingar. Proceduren för generering av undergrupp för behandlingar och listan med värden från "sessiondetaljer" definieras genom att man använder funktionerna som tillhandahålls från Query Builder.

9.4 LABORATORIER

9.4.1 LABBTTEST

Denna sektion innehåller en lista över alla labbttester som har utförts på patienten när de kommer från laboratoriet, innan de bearbetas och importeras av Therapy Support Suites mappningsmotor. Denna vy visar tre olika informationstyper för varje labbttest:

- Testdatum: Datumet när laboratoriet utförde testet;
- Beställningsnummer: Laboratoriets ID-nummer för testet;
- Labbttestkategorier: En lista över alla labbttestkategorier som omfattas av den specifika begäran;

Brennan , Nicholas Född 1962-10-28 (57y) Kön ♂ Kod. 399489 Status Aktiv/Hemodialys		
Labbttest		
Undersökningsdatum	Beställningsnummer	Labbttestkategorier
16 nov 2010 10:02	20100243225	
19 okt 2010 11:36	20100212443	Plasma
19 okt 2010 00:00	20100212450	
21 sep 2010 11:44	20100181647	Plasma
21 sep 2010 00:00	20100181653	
07 sep 2010 08:38	20100189296	Plasma
24 aug 2010 12:41	20100172980	Plasma, Serum
24 aug 2010 00:00	20100172983	
27 jul 2010 10:46	20100149750	Plasma
27 jul 2010 00:00	20100154425	
13 jul 2010 12:42	20100150835	Plasma
29 jun 2010 12:50	20100135305	Plasma
29 jun 2010 00:00	20100136816	
29 maj 2010 15:24	20100116722	
15 maj 2010 09:26	20100104603	Plasma

Detaljerna för varje labbtest består av två olika flikar:

- Den första visar allmän information om det valda laborietestet och de associerade resultaten:

Brennan , Nicholas Född 1962-10-28 (57y) Kön ♂ Kod. 399489 Status Aktiv/Hemodialys

Labbttest Redigera Skriv ut

General information **Kartläggning av detaljer**

Beställningsnummer: 20100172980 Undersökningsdatum: 24 aug 2010 12:41
 Beställningsdatum: 24 aug 2010 12:41 Skapat med metod: Manuell
 Laboratorium: Laboratory One

Labbkommentar

Beställningskommentar

Kartlagda labbresultat

... 1

ID	Typ	Namn	Parameterkom...	Värde	Mätenhet	Min.vär...	Maxvär...	Provkälla	Värdekommentar	Enhetsm
1.390@SINT	EMOCROMOCITO...	%BAS		0.3	%	0	1,5			

Plasma 2

ID	Typ	Namn	Parameterkom...	Värde	Mätenhet	Min.vär...	Maxvär...	Provkälla	Värdekommentar	Enhetsm
46.46@Plas...	CALCIO TOTALE	CALCIO TOTALE		8.86	mg/dL	8,8	10,6			
87S.87S@PL...	% TRF	% TRF		31	%	20	30			

Serum 2

ID	Typ	Namn	Parameterkom...	Värde	Mätenhet	Min.vär...	Maxvär...	Provkälla	Värdekommentar	Enhetsm
238.238@S...	HCV	HCV		Nega...						
99.99@Ser...	HIV	HIV		Nega...						

5 poster hittades

- Den andra visar kartläggningen av protokollförda resultat och belyser alla potentiella problem som har upptäckts.

Brennan, Nicholas Född 1962-10-28 (57y) Kön ♂ Kod. 399489 Status Aktiv/Hemodialys

Labbttest Redigera Skriv ut

General information **Kartläggning av detaljer**

Labbresultat

ID	Typ	Namn	Parameterkommentar	Värde	Mätenhet	Min.värde	Maxvärde	Provkälla	Värdekommentar	Enhetsmättningsnummer
1.39 6@S INT	EMOC ROMO CITOM ETRIC O	#BAS		0.03	x10.e3/uL	0	0,1			
1.39 5@S INT	EMOC ROMO CITOM ETRIC O	#EOS		0.37	x10.e3/uL	0,05	0,65			
1.39 7@S INT	EMOC ROMO CITOM ETRIC O	#LUC		0.09	x10.e3/uL	0	0,4			
1.39 3@S INT	EMOC ROMO CITOM ETRIC O	#LYM		1.75	x10.e3/uL	1,1	4			
1.39 4@S INT	EMOC ROMO CITOM ETRIC O	#MON		0.32	x10.e3/uL	0,2	0,8			
1.39 2@S INT	EMOC ROMO CITOM ETRIC O	#NEU		6.01	x10.e3/uL	2	8			
87S 87S @PI asm a	% TRF	% TRF		31	%	20	30			
1.39 0@S INT	EMOC ROMO CITOM ETRIC O	%BAS		0.3	%	0	1,5			
1.38 9@S INT	EMOC ROMO CITOM ETRIC O	%EOS		4.3	%	0	7			
1.39 1@S INT	EMOC ROMO CITOM ETRIC O	%LUC		1.1	%	0	4			
1.38 7@S INT	EMOC ROMO CITOM	%LYM		20.4	%	19	48			

Nya labbtester kan importeras automatiskt till Therapy Support Suite från olika källor, vilket kan bero på sjukhusinformationssystemets konfiguration.

Användaren kan lägga till nya labbtester manuellt genom att klicka på knappen Ny i Labbtestvyn och fylla i följande formulär.

The screenshot shows a web-based form titled "Labbtest" for a patient named Brennan, Nicholas. The form is divided into several sections:

- General information:** Includes fields for "Beställningsnummer" (order number), "Beställningsdatum" (order date), "Laboratorium" (laboratory), "Undersökningsdatum" (examination date), and "Skapat med metod" (method used).
- Labbkommentar:** A large text area for laboratory comments.
- Beställningskommentar:** A large text area for order comments.
- Kartlagda labbresultat:** A section for mapped laboratory results, currently showing "Inga data" (no data).

Om Therapy Monitor är ansluten och labbtester exporteras för vilka kartläggning har specificerats i Therapy Support Suite, skapas en ny enhet i denna sektion för varje enskilt labbtest som har genomförts. Om det finns fler än en mätning för samma typ av test, skapas en entitet för varje mätning som utförs.

Dessutom är även datan för labbtester som utförts under en Therapy Monitor-session synliga i respektive behandling om användaren klickar på "...” i fältet "Relaterade labbprover" i fliken "Behandlingsinformation".

Viktuppgång, procent

Behandlingsession

Behandlingsession, detaljer ... Relaterade labbprover □

Behandlingsession, mätningar

Tid	Intradialytiskt systoliskt BT <i>mmHg</i>	Intradialytiskt diastoliskt BT <i>mmHg</i>	Arteriellt medeltryck <i>mmHg</i>	Intradialytisk hjärtfrekvens	Arytmi	Position	Markering	Förändring i kroppstemperatur <i>°C</i>	Venöst tryck <i>mmHg</i>
+									

Glykemisk checklista

Glykemisk kontrolltid	Glykemisk kontroll <i>mg/dl</i>
+	

Behandlingsession, vikter

Tid	Vikt <i>Kg</i>
+	

Patienttemperatur

Tid	Värde	Ansvarig
+		

9.4.2 LABBDATA

I den här sektionen kan användaren öppna listan med alla labbtester som utförts av patienten. Det finns tre delvyer som visar resultat på olika sätt:

- Labbresultat: Visar alla labbtester från det senaste till det äldsta;
- Alla: Visar alla labbtester grupperade per år;
- Sök efter datum: Användaren kan välja tidsintervall för vyn. Som standard är den inställd på föregående månad;

I vyerna "Senaste resultat" och "Alla" kan användaren ställa in visningen som:

- Tabellvy; 
- Diagramvy; 
- Blandad vy (bild nedan); 

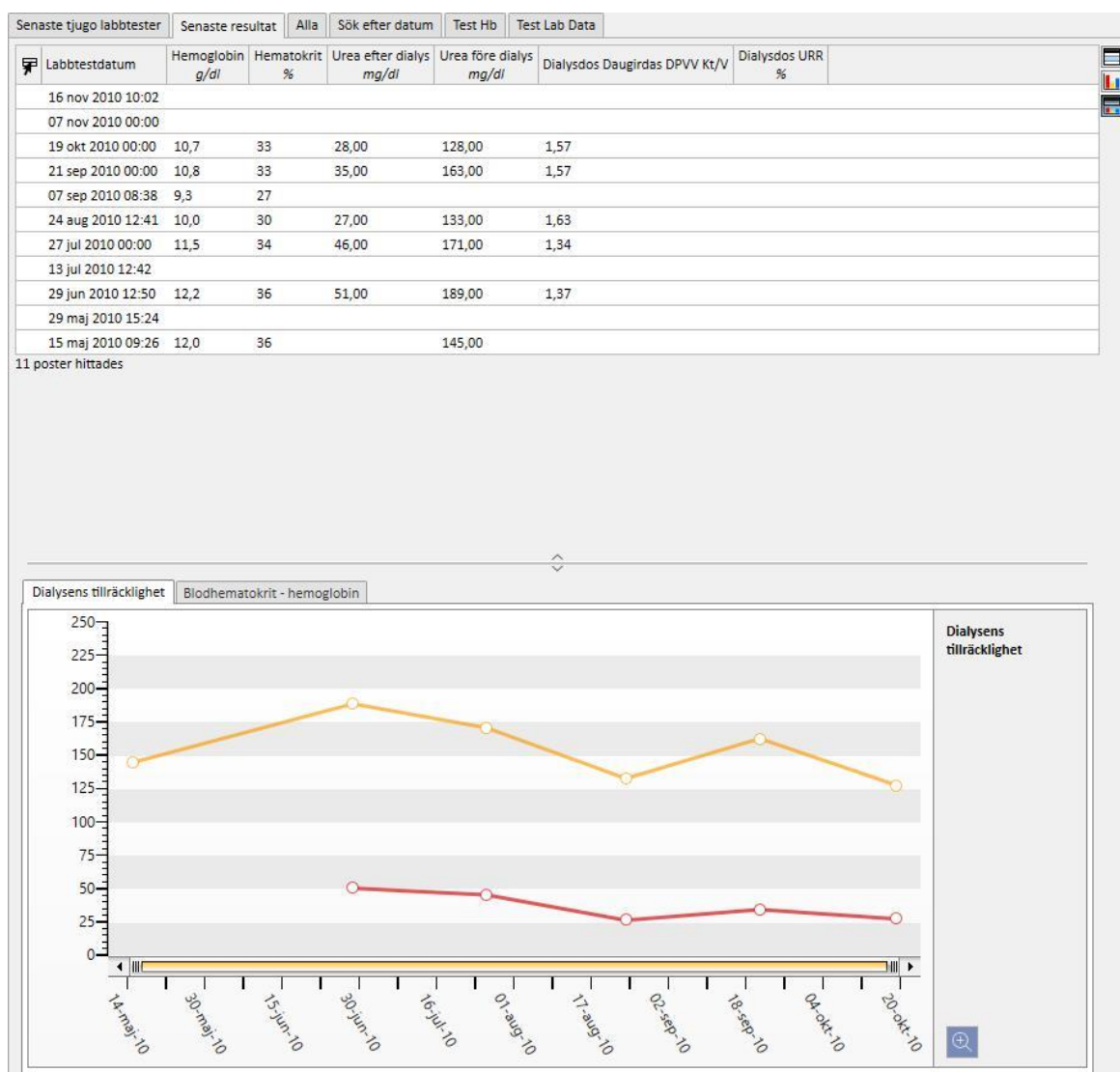

Vanligtvis under uppstarten av en klinik konfigureras en automatisk import mellan Therapy Support Suite och klinikers laboratorium. Labbdata kan dock matas in manuellt. Nya labbtester kan anges genom att klicka på knappen Ny.

Det går att lägga till anpassade fält i sektionen Labbdata.

I sektionen Labbtestdata beräknar Therapy Support Suite automatiskt:

- Dialysdos Daugirdas SPVV Kt/V,
- Dialysdos Daugirdas DPVV Kt/V,
- Dialysdos equil. Kt/V.

När fälten **Urea före dialys** och **Urea efter dialys** i sektionen **Dialysens tillräcklighet** har fyllts i, beräknas de övre fälten automatiskt.

Brennan, Nicholas Född 1962-10-28 (57y) Kön ♂ Kod. 399489 Status Aktiv/Hemodialys

Avbryt Spara

Labbdatabeskrivning

Labbttestdatum

Labbkomentarer

Textresultat

Urikultur

Mikroplasma

Dialysens tillräcklighet

Urea före dialys	<input type="text"/>	mg/dl (40 - 700)	Urea efter dialys	<input type="text"/>	mg/dl (10 - 300)
BUN före dialys	<input type="text"/>	mg/dl (40 - 700)	BUN efter dialys	<input type="text"/>	mg/dl (10 - 300)
Påföljande urea före dialys	<input type="text"/>	mg/dl (40 - 700)	Dialysdos Daugirdas SPVV Kt/V	<input type="text"/>	
Dialysdos Daugirdas DPVV Kt/V	<input type="text"/>		Dialysdos likv. Kt/V	<input type="text"/>	
Total Kt/V (EKrt/V)	<input type="text"/>		Dialysdos URR	<input type="text"/>	%
Dialysdos PCRn g/kg/dag	<input type="text"/>				

Elektrolyt- och vattenbalans

Kalium	<input type="text"/>	mEq/l (1 - 8)	Natrium	<input type="text"/>	mEq/l (90 - 180)
Klorid	<input type="text"/>	mmol/l (60 - 200)	Anjongap	<input type="text"/>	mmol/l (8 - 22)
Kalium efter dialys	<input type="text"/>	mEq/l (1 - 8)	Natrium efter dialys	<input type="text"/>	mEq/l (90 - 180)
Klorid efter dialys	<input type="text"/>	mmol/l (60 - 200)			

Syra-basbalans och blodgaser

PCO2 mmHg	<input type="text"/>	mmHg (25 - 60)	pH	<input type="text"/>	
PO2 mmHg	<input type="text"/>	mmHg (18 - 200)	Bikarbonat	<input type="text"/>	mEq/l (5 - 40)
Uppskattad bikarbonat	<input type="text"/>	mmol/l			

Ben- och mineralmetabolism

Custom Field	<input type="text"/>	(0 - 20)	Jon. kalcium	<input type="text"/>	mmol/l (0,5 - 2)
Ca-P-produkt	<input type="text"/>	(mg/dl) ²	Fosfat	<input type="text"/>	mg/dl (1 - 12)

Om labbtester har införts under en Therapy Monitor-session, som är mappad inuti Therapy Support Suite, kopieras dessa värden till denna sektion.

Brennan, Nicholas Född 1962-10-28 (55y) Køn ♂ Kod. 399489 Status Aktiv/Hemodialys

Labbdata Se labbprov... Redigera Skriv ut

Labbtstestdatum: 27 jul 2010 00:00

Labbkommentar

Dialysens tillräcklighet

Urea före dialys	171,00 mg/dl	Urea efter dialys	46,00 mg/dl
BUN före dialys		BUN efter dialys	
Påföljande urea före dialys		Dialysdos Daugirdas SPVV Kt/V	1,54
Dialysdos Daugirdas DPVV Kt/V	1,34	Dialysdos likv. Kt/V	1,34
Total Kt/V (EKrt/V)	<input type="text" value=""/>	Dialysdos URR	
Dialysdos PCRn g/kg/dag			

Elektrolyt- och vattenbalans

Kalium	4,66 mEq/l	Natrium	137,00 mEq/l
Klorid		Anjongap	
Kalium efter dialys	3,14 mEq/l	Natrium efter dialys	137,00 mEq/l
Klorid efter dialys			

Ben- och mineralmetabolism

Jon. kalcium		Ca-P-produkt	
Fosfat	4,6 mg/dl	Fosfat efter dialys	
PTHi		Totalt kalcium	<input type="text" value="61,0 mg/dl"/>
Osteokalcin		Magnesium	

Hematologi

Retikulocyter	1,92 %	Hematokrit	34 %
Hemoglobin	11,5 g/dl	Genomsnittlig cellvolym (MCV)	94,4 fl
Mean Cell Hemoglobin (MCH)	32,20 pg	Mean Cell Hemoglobinkonc. (MCHC)	341,00 g/l
Antal röda blodkroppar	3,58 x 10 ¹² /l	Blodplätt	266 10E3/μl
Genomsnittlig blodplättsvolym	8,20 fl	Leukocyter	6,35 10E3/μl
Neutrofiler	64,60 %	Basofiler	0,60 %
Monocyter	4,40 %	Lymfocyter	23,30 %
Eosynofiler	5,60 %	Distributionsbredd, röda blodkroppar (RDW)	12,70 %

Notering

Beräkningen av Kt/V startar inte om patienten inte har haft några HD-behandlingar eftersom värdet **Vikt efter dialys** krävs. I detta fall visas ett informationsmeddelande nära respektive fält.



Dialysens tillräcklighet

Urea före dialys	<input type="text" value="80"/> mg/dl (40 - 700)	Urea efter dialys	<input type="text" value="25"/> mg/dl (10 - 300)
BUN före dialys	<input type="text" value=""/>	BUN efter dialys	<input type="text" value=""/>
Påföljande urea före dialys	<input type="text" value="60"/> mg/dl (40 - 700)	Dialysdos Daugirdas SPVV Kt/V	<input type="text" value=""/>
Dialysdos Daugirdas DPVV Kt/V	<input type="text" value=""/>	Dialysdos likv. Kt/V	<input type="text" value=""/>
Total Kt/V (EKrt/V)	<input type="text" value=""/>	Dialysdos URR	<input type="text" value=""/>
Dialysdos PCRn g/kg/dag	Det går inte att beräkna pga.: <input type="checkbox"/> Senaste behandling, vikt före dialys noll <input type="checkbox"/> Total Kt/V beräknas endast om 2 eller 3 behandlingar har utförts under de senaste 6 dagarna efter labbtstestdatum [100737]		

Elektrolyt- och vattenbalans

Kalium	<input type="text" value=""/>	mEq/l (1 - 8)	Natrium	<input type="text" value=""/>	mEq/l (90 - 180)
--------	-------------------------------	---------------	---------	-------------------------------	------------------

En tabell kan visas med alla "Labbttest"-värden som genererats i relation till "Labbdata" genom att användaren öppnar en och klickar på knappen "Visa labbttest".

The screenshot shows the 'Labbdata' section for patient Aitken Lambert, David. The patient's birth date is 1952-08-15 (66 years old), gender is male, and status is 'Aktiv/Hemodialys'. The lab test was performed on 19 Oct 2010 at 00:00. The interface displays the following data:

Dialysens tillräcklighet	
Urea före dialys	174,00 mg/dl
BUN före dialys	
Påföljande urea före dialys	
Dialysdos Daugirdas DPVV Kt/V	1,47
Total Kt/V (EKrt/V)	
Dialysdos PCRn g/kg/dag	
Elektrolyt- och vattenbalans	
Kalium	7,20 mEq/l
Natrium	140,00 mEq/l

Other values shown include: Urea efter dialys (43,00 mg/dl), BUN efter dialys, Dialysdos Daugirdas SPVV Kt/V (1,69), Dialysdos likv. Kt/V (1,47), and Dialysdos URR.

Då öppnas ett nytt fönster som innehåller en tabell med alla värden för det aktuella labbtestet. "Labbttestdatum" kan också genereras om flera "labbtester" har utförts vid olika tidpunkter. I sådant fall har tabellen lika många kolumner som den finns labbtester.

The 'Labbtester' window displays a table with two columns representing different lab test dates: 19 Oct 2010 00:00 (Laboratory One) and 19 Oct 2010 11:24 (Laboratory One). The table lists various lab tests and their corresponding values.

	19 Oct 2010 00:00 (Laboratory One)	19 Oct 2010 11:24 (Laboratory One)
#BAS		0.05
#EOS		0.30
#LUC		0.19
#LYM		1.00
#MON		0.52
#NEU		4.69
%BAS		0.7
%EOS		4.5
%LUC		2.8
%LYM		14.8
%MON		7.7
%NEU		69.6
%RETICOCITI		2.20
CALCIO TOTALE		9.75
CHr		36.8
CREATININA		8.96
e-GFR		non effett.
FOSFATI		6.51
GLICEMIA		90
HCT		41.0
HDW		2.32
HGB		13.2
IND BIL	Normal	Normal

2 poster hittades

Om "Labbttestdatum" inte har något associerat "Labbttest", så visas inte knappen "Visa labbttest".

9.4.3 LABBTTESTSCHEMA

I labbtestschemat kan användaren definiera en uppsättning tester som en dialyspatient måste ha utfört regelbundet.

9.4.3.1 VISA PATIENTENS LABBTESTSCHEMA

Alla tester som är schemalagda för patienten visas i sektionen "Labbttestschema". Filtret "Visa endast aktuella scheman" låter användaren bestämma om även scheman som inte längre är aktiva ska visas.

Status	Profil	Från	Till	Undersökningar	Schema	Nästa undersökning	Läkare
Aktiv		06 feb 2017		- Electrolyte and water balance: Anion gap, Chloride, Potassium, Sodium	Varje vecka på första#T Dialys	3 Maj 2020	Docto
Avstängd	test name	24 feb 2017		- Electrolyte and water balance: Anion gap, Chloride, Potassium, Sodium	varje första#T dialys av första#T vecka: Mar, Maj, Aug	-	Nurse

Scheman är aktiva om deras startdatum är i det förflutna och slutdatumet saknas eller är i framtiden. Scheman kan avbrytas genom att ett avstängningsdatum anges. Under avstängningen schemaläggs inga labbtester.

Användaren kan ta bort avstängningar om giltighetsperiodens startdatum är i framtiden. Avstängda scheman kan aktiveras genom att ange datumet när de ska bli aktiva.

Avstängningar kan tillämpas direkt från schemalistan med hjälp av knapparna i kolumnen "Åtgärd" eller genom att öppna det enskilda schemat.

Scheman med startdatum i framtiden har statusen "Planerat". När giltighetsdatumets slut har nåtts, avslutas schemat automatiskt.

Med knappen "Ny..." kan ett nytt schema skapas.

9.4.3.2 SKAPA ETT SCHEMA

Dagarna och testerna som ska utföras kan bestämmas fritt eller genom att välja en förinställd profil. Om det förekommer speciella krav för en patient, kan en profil väljas och sedan anpassas.

Schemat visar datumet för den senaste ändringen och Användaren som ändrade schemat senast.

Schematypen indikerar om testlistan och regeln kommer importeras från en förinställd profil eller måste anges manuellt.

Status indikerar om schemat kan generera besök. Se föregående sektion om möjliga status och hur statusändringar äger rum.

Schemat har ett obligatoriskt giltighetsstartdatum och ett valfritt giltighetsslutdatum.

Alternativen Brådskan och Ej debiterbar refererar till fält i det italienska NHS-ordinationsformuläret. Alla som inte använder detta kan ignorera dem.

Fältet Läkare indikerar läkaren i vars namn schemat skapades. Detta fält fylls i automatiskt även om användaren är en "Behandlande läkare" eller en "Förskrivare av farmakologisk behandling".

Eftersom testerna är förknippade med dialyssessioner, visas de i sektionen "Labbtester" i behandlingssessionens dXp-panel.

9.4.3.3 SCHEMALÄGGNING UTAN EN PROFIL

För att schemalägga labbtester utan en profil, välj Testlista som Schematyp. I det här fallet måste användaren först ange listan över tester som ska utföras och sedan regeln som anger frekvensen.

När popup-fönstret för testfält är öppet kan användaren hitta de önskade alternativen efter testkategori eller profil.

Regeln anger hur ofta testerna ska utföras. Användaren måste välja en av de tre tillgängliga och konfigurera den efter behov.

Specifik datumregel: Dagarna då patienten ska genomgå tester ställs in med en lista med datum.

Om det inte finns någon behandling schemalagd på ett av de specificerade datumen, schemaläggs testen till den första planerade behandlingen, förutsatt att den är efter det datumet.

Veckorutin: Veckorutinen specificerar efter hur många veckor patienten ska upprepa testerna. Eftersom en patient normalt genomgår mer än en behandling i veckan, kan användaren specificera under vilken av veckans behandlingar som testerna ska genomföras.

Regel	Veckorutin			
Varje	vecka	från början på året av	första#T	dialyser i veckan

Bilden visar en regel där patienten måste upprepa testerna var tredje vecka. Den första veckan för det aktuella året används som referens för schemaläggningens början. Den här veckan blir den första som är giltig för att genomföra testerna. Den första veckan varierar beroende på den regionala kalendern.

Testerna utförs därför på patienten under den andra dialyssessionen i veckan och upprepas var tredje vecka. Om det förekommer undantag för dialyssessionerna, tas hänsyn till dessa vid beräkningen av sessionen under veckan när labbtesterna genomförs.

Månadsregel: Månadsregeln specificerar vilka månader labbtesterna ska utföras. De kombinerade rutorna tillåter användaren att välja den specifika veckan i månaden och (ännu mer exakt) behandlingen. Precis som för veckorutinen, tas hänsyn till undantag från dialyssessionerna vid beräkningen för att bestämma huruvida labbtesterna ska utföras eller ej.

Regel	Enmånadsregel										
Varje	första#T	dialys av	första#T	vecka:							
Jan	Feb	Mar	Apr	Maj	Jun	Jul	Aug	Sep	Okt	Nov	Dec

9.4.3.4 SCHEMALÄGGNING MED EN PROFIL

Profiler används för att gruppera tester och en regel för koppling till patienter med samma egenskaper. Se Therapy Support Suites användarhandbok för instruktioner om hur labbtestprofiler skapas. När den önskade profilen har valts för en patient är det inte längre nödvändigt att ställa in testerna och regeln eftersom de importeras från profilen.

Laboratorieundersökningar, schema

Aitken Lambert, David Född 1952-08-15 (67y) Kön ♂ Kod. 39807 Status Aktiv/Hemodialys

Laboratorieundersökningar, schema [Avbryt] [Radera] [Spara]

Senast ändrad: 24 feb 2017

Användare: Demo User

Schematyp: Laboratorieundersökningsprofil Undersökningslista

Status: Avstängd

Start: 2017-02-13

Slut: yyyy-mm-dd

Brådskande:

Ej debiterbar:

Läkare: Nurse

Nästa undersökningsdatum: -

Profil: test name

Undersökningar: - Electrolyte and water balance: Anion gap, Chloride, Potassium, Sodium

Regel: En månadsregel

Varje första#T dialys av första#T vecka:

Jan Feb Mar Apr Maj Jun Jul Aug Sep Okt Nov Dec

Regeln kan modifieras ytterligare för en viss patient. I det här fallet fortsätter informationen i avsnitt "9.4.3.1 - Schemaläggning utan en profil" att gälla.

För att modifiera listan över tester måste en ny profil ställas in.

9.4.3.5 VISA KLINIKENS LABBTESTSCHEMA

De schemalagda testerna kan visas och skrivas ut från klinikmenyn om så önskas.

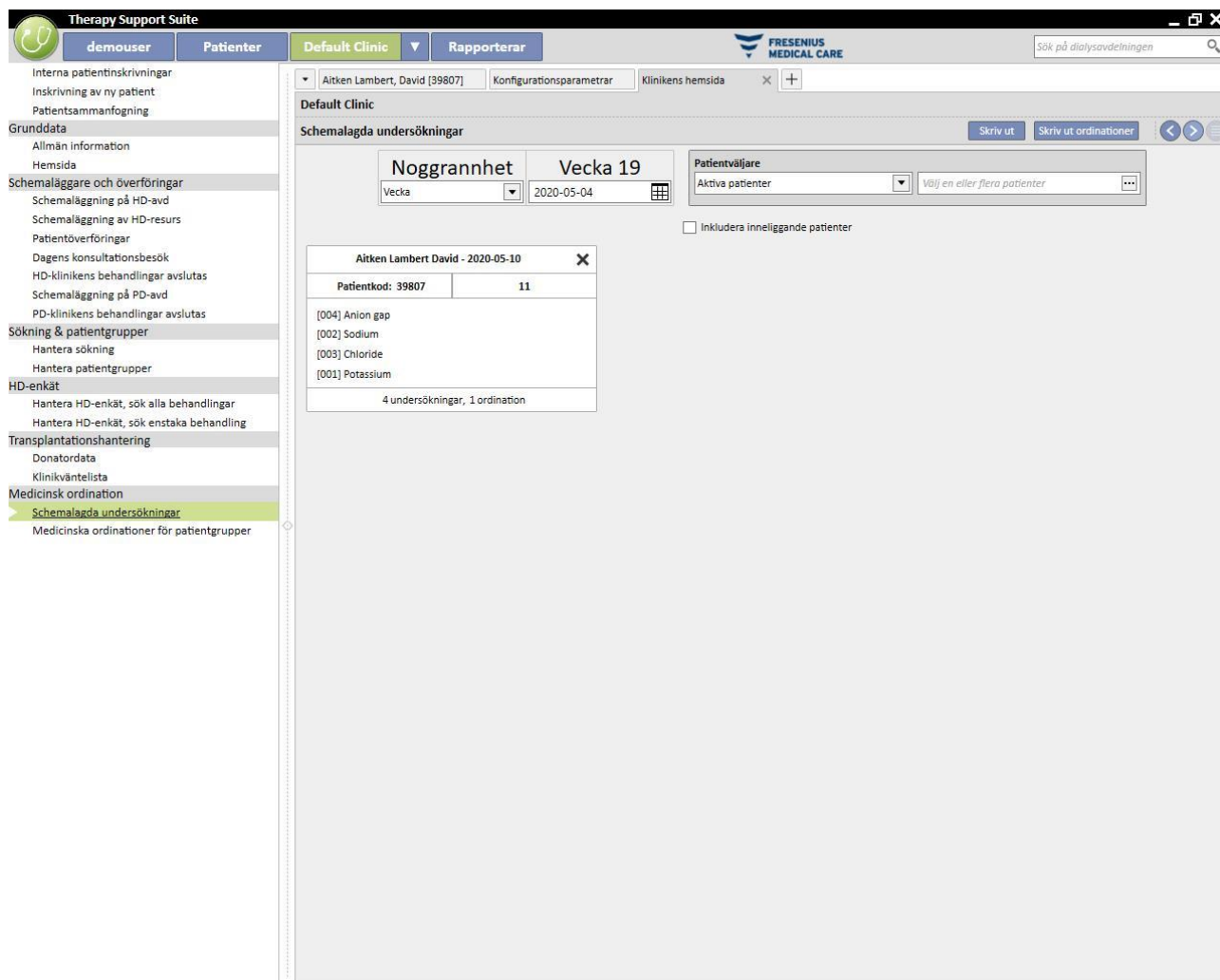

I sektionen "Veckans labbtester" i klinikmenyn visas schemaläggnen för alla patienter, vecka för vecka. Veckan som visas kan ändras genom att datumet i filtret som tillhandahålls ändras eller att användaren trycker på navigeringsknapparna.

Filtret "Inkludera inläggande patienter" tillåter användaren att visa schemaläggnen av tester som ska utföras under patientens sjukhusvistelse, även om detta sker på samma klinik.

Om TSS-tjänsten är konfigurerad för att tillåta utskrift av NHS-ordinationer, visas en knapp för att skapa och visa dessa.

9.5 MEDICINSKA DATA

9.5.1 KLINISK DAGBOK

Fliken Klinisk dagbok innehåller information om patientens medicinska historik. Informationen som ska protokollföras här bestäms av den kliniska personalen och beror på det kliniska protokollet som ska följas.

The screenshot shows the 'Klinisk dagbok' (Clinical Diary) interface. On the left, there is a list of posts under the category 'Nurse HD comment'. The list is filtered for the year 2010, showing 47 posts. The selected post is from 13 nov 2010 00:00. The right pane shows the details for this post, including the date (13 nov 2010 00:00), user (Nurse), category (Nurse HD comment), and the comment text: 'Nurse Comment for the treatment Made on Nov 13 2010 12:00AM.' The interface also includes buttons for 'Lägg till', 'Exportera alla', 'Exportkategori', and 'Skriv ut' at the top left.

Datum	Dagbok
18 nov 2010 00:00	Nurse Comment for the treatment Made on...
16 nov 2010 00:00	Nurse Comment for the treatment Made on...
13 nov 2010 00:00	Nurse Comment for the treatment Made on...
11 nov 2010 00:00	Nurse Comment for the treatment Made on...
09 nov 2010 00:00	Nurse Comment for the treatment Made on...
06 nov 2010 00:00	Nurse Comment for the treatment Made on...
04 nov 2010 00:00	Nurse Comment for the treatment Made on...
02 nov 2010 00:00	Nurse Comment for the treatment Made on...
30 okt 2010 00:00	Nurse Comment for the treatment Made on...
28 okt 2010 00:00	Nurse Comment for the treatment Made on...
26 okt 2010 00:00	Nurse Comment for the treatment Made on...
23 okt 2010 00:00	Nurse Comment for the treatment Made on...
21 okt 2010 00:00	Nurse Comment for the treatment Made on...
19 okt 2010 00:00	Nurse Comment for the treatment Made on...
16 okt 2010 00:00	Nurse Comment for the treatment Made on...
14 okt 2010 00:00	Nurse Comment for the treatment Made on...
12 okt 2010 00:00	Nurse Comment for the treatment Made on...
09 okt 2010 00:00	Nurse Comment for the treatment Made on...
07 okt 2010 00:00	Nurse Comment for the treatment Made on...
05 okt 2010 00:00	Nurse Comment for the treatment Made on...
02 okt 2010 00:00	Nurse Comment for the treatment Made on...
06 jul 2010 00:00	Nurse Comment for the treatment Made on...
03 jul 2010 00:00	Nurse Comment for the treatment Made on...
01 jul 2010 00:00	Nurse Comment for the treatment Made on...
29 jun 2010 00:00	Nurse Comment for the treatment Made on...
26 jun 2010 00:00	Nurse Comment for the treatment Made on...
24 jun 2010 00:00	Nurse Comment for the treatment Made on...
22 jun 2010 00:00	Nurse Comment for the treatment Made on...
19 jun 2010 00:00	Nurse Comment for the treatment Made on...
17 jun 2010 00:00	Nurse Comment for the treatment Made on...
15 jun 2010 00:00	Nurse Comment for the treatment Made on...
12 jun 2010 00:00	Nurse Comment for the treatment Made on...
10 jun 2010 00:00	Nurse Comment for the treatment Made on...
08 jun 2010 00:00	Nurse Comment for the treatment Made on...
06 jun 2010 00:00	Nurse Comment for the treatment Made on...

Klicka på knappen **Lägg till** för att lägga till en ny post. I kommentarsfältet (Dagbok) kan information som ska registreras matas in. När detta formulär har sparats, lagras det i patientens dagbok. Användaren som visas är det fullständiga namnet som registrerats inuti sektionen Användarhantering. Genom att välja kategori tilldelas kommentarsfältet den senaste kommentaren som har registrerats för denna kategori. Denna funktion kan aktiveras eller inaktiveras i "Konfigurationsparametrar" i sektionen "Master Data".

9.5.2 ALLERGIER

Patientens allergier kan protokollföras i denna sektion. De flesta fälten beskrivs nedan:

- **Allergityp:** Obligatoriskt fält. I rullgardinsmenyns fasta lista kan användaren välja vilken typ av allergi som patienten lider av.

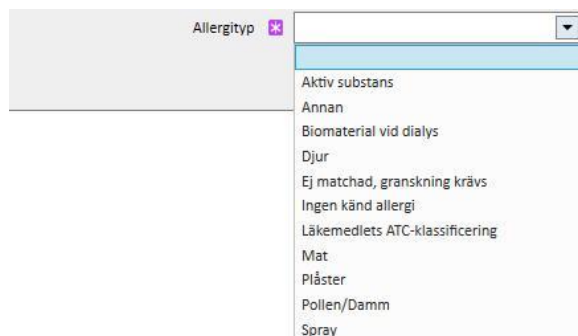

- **Läkemedlets aktiva substans:** Om allergin är för läkemedlets aktiva substans, blir detta fält obligatoriskt och en anpassad lista visas.

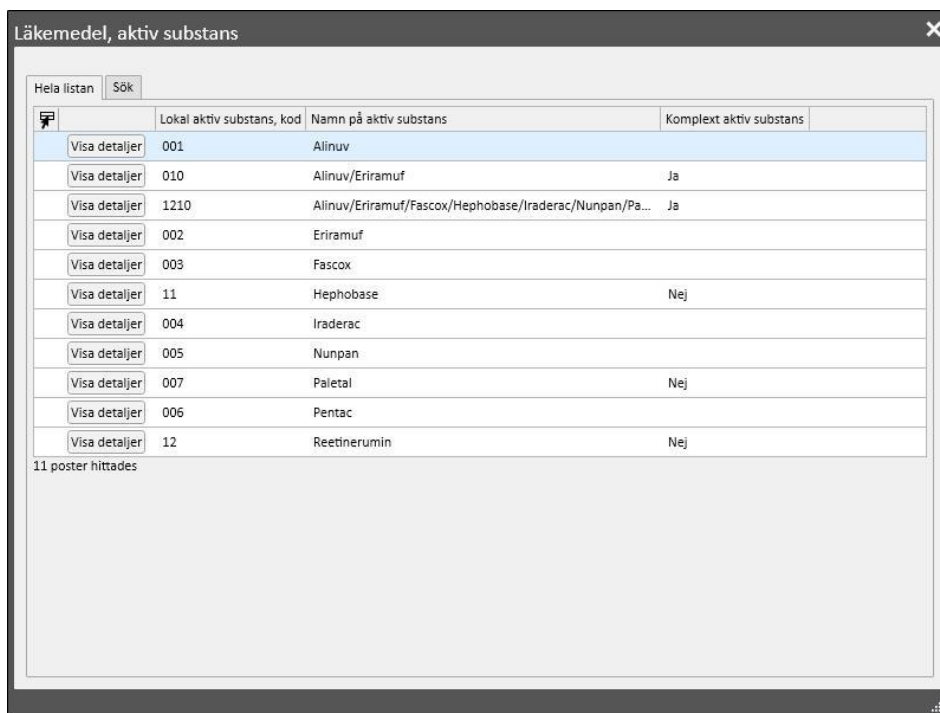

- **Läkemedlets ATC-klassificering:** Om allergin identifieras med läkemedlets ATC-kod visas en anpassad lista. Ett läkemedel kan placeras inom ATC-kodfältet med utgångspunkt från dess beskrivning eller kod.

Om den valda allergin är för en aktiv substans eller en ATC-kod som patienten redan tar som en farmakologisk behandling, visas följande meddelande när användaren klickar på spara:



Om användaren klickar på "Ja" sparas allergin och respektive läkemedel ställs in på statusen "Att granska", medan om "Nej" klickas på sparas inte allergin.



Varning

Risk för patienten på grund av att det visas indikationer på allergi

Om patienten är allergisk mot en ATC-kod, är patienten även allergisk mot alla läkemedel som härrör från den.



Varning

Risk för patienten på grund av att det visas indikationer på allergi

Det är mycket viktigt att protokollföra allergier noggrant eftersom de är viktiga för patientsäkerheten. De protokollförda allergierna visas i flera sektioner, inklusive ordinationer och behandling. Detta garanterar att läkaren alltid kan ha dem under kontroll. Dessutom om patienten är allergisk mot en specifik aktiv substans och en läkare försöker ordinera ett läkemedel som innehåller denna substans, informerar systemet användaren om detta genom att visa följande dialogruta:



9.5.3 VACCINATIONER

Vaccinationer kan protokollföras i denna sektion. De viktigaste fälten beskrivs nedan:

Vaccinationsdatum: Datum när vaccinationen utfördes.

Utförd av: Personalen som administrerade vaccinationen.

Batch: Vaccinationsbatch.

Kommentar: Fri text för ytterligare information.

Vaccinationstyp: I den här rullgardinsmenyns kan användaren välja vilken typ av vaccinering som patienten har fått.

Baserat på valt värde kan ytterligare fält visas:

Vaccinationstyp ✖

Välj en post

- Välj en post
- Annan
- Hepatit B
- Influensa
- Pneumokocker
- Tetanus-difteri

- **Influensa och Pneumokocker:** Inget fält läggs till.
- **Annan:** Lägger till fältet **vaccin**, där man kan välja läkemedlet som administrerades.
- **Tetanus-difteri:** Lägger till fälten Vaccinationsdos och Datum nästa dos.
- **Hepatit B:** Om vaccinering av hepatit B har valts, visas mer detaljerad information:
 - **Hepatit B-vaccin:** Detaljer för läkemedlet administrerat som ett vaccin.
 - **Har patienten redan fått en hepatit B-vaccination?** Detta fält frågar användaren om patienten redan har fått hepatit B-vaccin tidigare i livet.
 - **Datum för nästa dos och Vaccinationsdos:** Dessa fält måste fyllas i för att indikera när nästa vaccinering måste utföras.
 - **Vaccination rekommenderad:** Ja, om vaccinationen är rekommenderad. Nej, om den inte är.
 - **Hepatit B-vaccination: Datum för första dos:** Datum för första hepatit B-vaccinering som har administrerats på kliniken. Fylls i automatiskt av systemet.
 - **Hepatit B-vaccination:** Detta fält ber användaren att förklara varför en ny vaccinationshändelse har skapats, till exempel för att protokollföra en vaccination (dos2, dos3 t.ex.) eller för att protokollföra andra vaccinationsrelaterade händelser.

Hep B-vacc.

Anti-Hbs (IE/I) kontroll

Batch

data

Välj en post

- Välj en post
- Boosterdos
- Dos 1
- Dos 2
- Dos 3
- Dos 4
- Extrados
- HBs ag-bärare
- Ja, vaccination ska göras
- Naturlig immunisering
- Nej, patienten vägrar vaccinera sig
- Non responder
- Redan vaccinerad

- **Vaccinationscykel:** Mer information om vaccinationscykeln.
- **Kontroll av Anti-HBs:** Detta fält beräknas automatiskt av systemet. Värdet är **GRÖNT** om det senaste laboratorievärdet för anti-Hbs är lägre än 10. **GULT** om värdet är mellan 10 och 100. **RÖTT om det är högre än 100.**
- **Vaccination i dubbel dos:** Ja, om vaccinationen är i dubbel dos. Nej, om den inte är det.
- Längst ned i fönstret visas en lista över de viktigaste värdena från de senaste tjugo labbtesterna.

9.5.4 FAMILJEHISTORIK

I denna sektion kan information om klinisk sjukdomshistorik för en patients anhöriga protokollföras. De flesta fälten beskrivs nedan:

- **Familjehistorik för släktingar:** På denna rullgardinsmeny kan användaren välja patientens familjemedlemmar som har drabbats av en viss klinisk sjukdom.

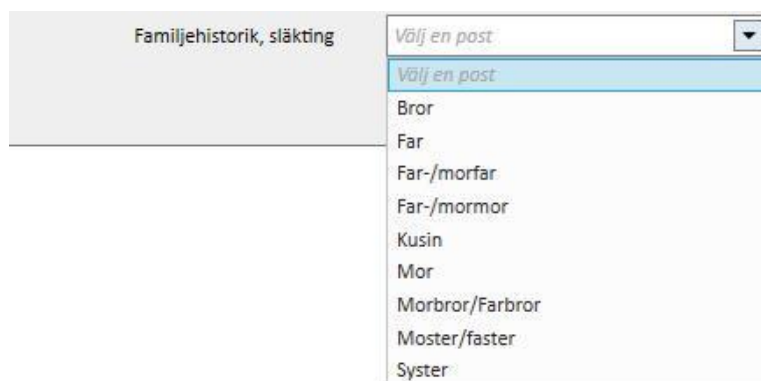

- **Sjukdomar i familjehistorik:** En specifik sjukdom kan väljas från sjukdomskatalogen. Det är möjligt att filtrera katalogen för att endast söka bland njursjukdomar ur den valda sjukdomsklassificeringen, såsom ICD-koden. Se servicemanualen för instruktioner om hur *sjukdomskatalogen* anpassas.

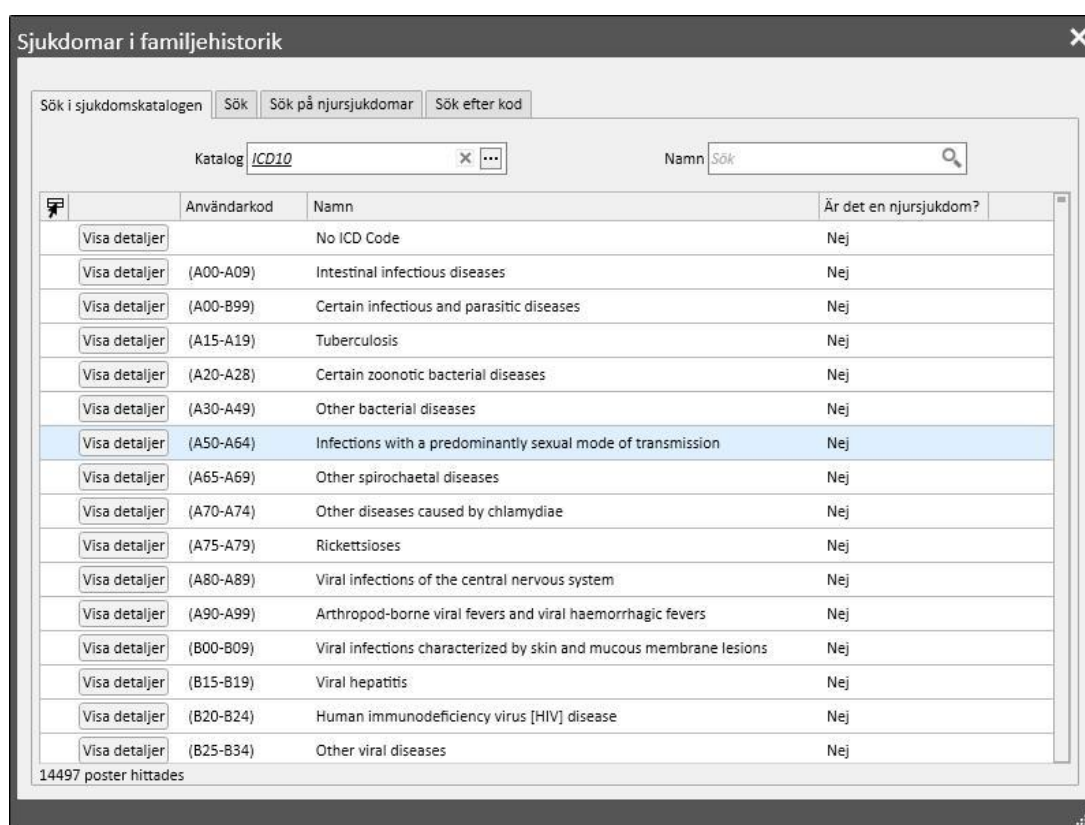

9.5.5 TRANSFUSIONSLISTA

Alla transfusioner som har getts till patienten kan registreras i den här sektionen.

Transfusionslista						Uppdatera	Lägg till	Exportera Excel	Skriv ut
Transfusionsdatum	Typ	Kvantitet påsar	Ordinerat av	Utfört av	Kommentar om blodtransfusion				
27 apr 2020 04:00	Blodplättar	11,00	demouser	demouser					
25 apr 2020 04:00	Erytrocyt...	22,00	demouser	demouser					

2 poster hittades

Klicka på knappen  för att lägga till en ny transfusion. Fälten som visas här är:

- **Transfusionsdatum:** Datum och tid när transfusionen utfördes.
- **Ordinerat av:** Personen som ordinerade transfusionen.
- **Typ:** Typen för transfusionen som ska utföras.
- **Kvantitet:** Antalet påsar som användes för transfusionen.
- **Klinik:** Platsen där transfusionen ska utföras.
- **Utfört av:** Personen som kommer att utföra transfusionen.
- **Datum för cytotoxicitet:** Det datum då testet för cytotoxicitet utfördes.
- **Påskod:** Koderna för påsarna som användes under transfusionen kan anges.
- **Kommentar om blodtransfusion:** Det här är ett fält där kommentarer om transfusionen kan matas in .

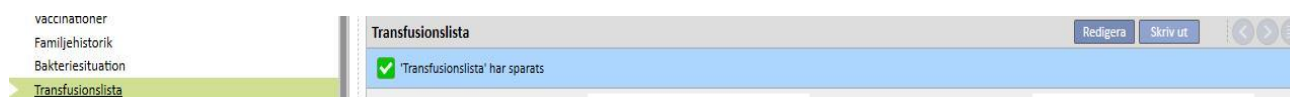

9.5.6 KOMORBIDITET

I den här sektionen kan information om patientens sekundära kliniska sjukdomar protokollföras. De viktigaste fälten beskrivs nedan:

- **Sjukdom:** En specifik sjukdom kan väljas från Sjukdomskatalogen. Katalogen kan filtreras för att endast söka bland:
 - Sjukdomskatalog och -beskrivning;
 - Sjukdomsklassificeringsbeskrivning;
 - Njursjukdomskatalog;
 - Sjukdomsklassificeringskod.

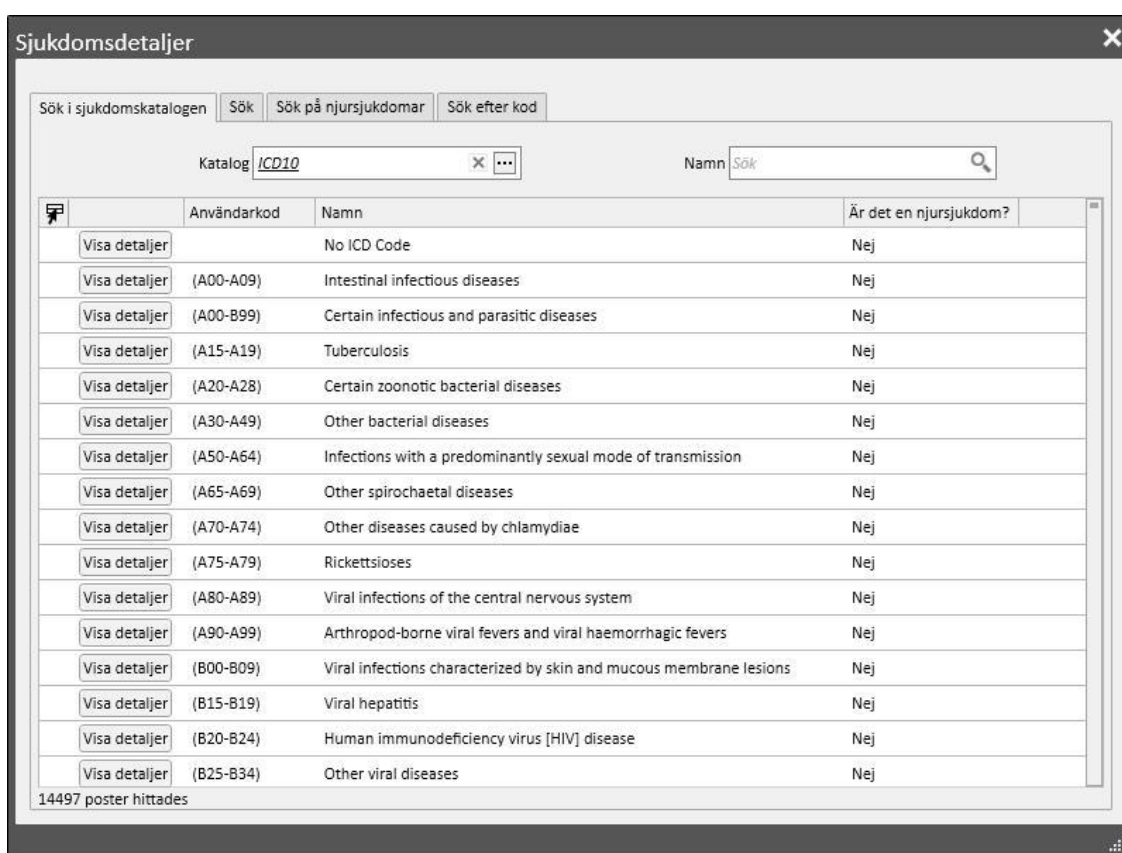

9.5.7 SPECIALISTUNDERSÖKNING

Denna sektion innehåller alla specialistundersökningar som patienten genomgår. Specifika specialistundersökningar som inte är direkt kopplade till dialyssessionen, såsom en kardiologisk undersökning, kan anges.

Dessa specialisttester kan skrivas in i "Ordinerad" status, vilket t.ex. innebär att de har ordinerats för patienten men ännu inte utförts eller har statusen "Utförd", vilket innebär att de redan har utförts på patienten och således redan protokollförts.

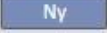

Tack vare filtren kan specifika vyer återskapas baserat på Status eller Specialistundersökningstyp och även för ett specifikt tidsintervall.

Från datum	yyyy-mm-dd	Till datum	yyyy-mm-dd	
Status		Specialistundersökningstyp		
Status	Undersökningsdatum	Undersökning, best.datum	Specialistundersökningstyp	Specialistundersökningskommentar
Klart	30 sep 2010 00:00		Vascular Surgery	Special Comment for this examination.
Klart	28 sep 2010 00:00		Cardiology	Special Comment for this examination.
Klart	23 sep 2010 00:00		Neurology	Special Comment for this examination.
Klart			Cardiology	

Användaren kan klicka på knappen  för att skapa en ny specialistundersökning. Datumet för begäran om undersökning, det aktuella datumet för specialistundersökningen och dess status (orderad, utförd eller avbruten) kan alla anges. *Specialistundersökningstyp* kan användas för att välja önskad specialistundersökning. Om resultatet är Onormalt, kan sjukdomskoden anges. Fältet Plats beskriver var besöket sker. Dessutom finns det två fält för bilagor (bild och standardbilagor) och ett fält för specialistundersökningskommentarer för textinformation.

Aitken Lambert, David Född 1952-08-15 (67y) Kän ♂ Kod. 39807 Status Aktiv/Hemodialys

Specialistundersökning Avbryt Spräng

Undersökning, best.datum		Undersökningsdatum	yyyy-mm-dd hh:mm
Status	Orderad	Plats	
Specialistundersökningstyp	Specialistundersökningstyp	Bild	<p>Släpp en bild här eller klicka på nedanstående knappar för att välja/kopiera en bild</p> 
Bilaga	<p>Släpp en fil här eller klicka på nedanstående knapp för att öppna filväjaren</p> 	Specialistundersökningskommentar	

9.5.8 DIAGNOSTISKA TESTER

Denna sektion innehåller alla diagnostiska tester som har utförts på patienten. Här kan användaren ange specifika diagnostiska tester, t.ex. ett EKG för det kardiovaskulära systemet eller för det muskuloskeletala systemet, som inte är direkt kopplat till dialyssessionerna, men som är nödvändiga för en bättre bedömning av patientens kliniska tillstånd.

Med hjälp av filtren kan man söka efter specifika tester baserat på ett särskilt intervall, status eller typen av diagnostiskt test.

Aitken Lambert, David [39... x] Behandlingsställen Clinic Drug catalogue Query builder Typ av dialysmaskiner + >>

Aitken Lambert, David Född 1952-08-15 (67y) Køn ♂ Kod. 39807 Status Aktiv/Hemodialys

Undersökningar Ny Exportera Excel Skriv ut

Från datum yyyy-mm-dd Till datum yyyy-mm-dd
 Status Typ av instrumentellt test Typ av instrumentellt test

Status	Instrumenttestd...	Beställningsdat...	Typ av instrumenttest	Result...	Instrumenttest, medicinsk rapport
Klart	02 sep 2010 00...		Cardiovascular system Color-coded Doppler sonography - Pelvic-leg arteries	Nor...	Example of Medical Report for this...
Klart	01 sep 2010 00...		Cardiovascular system ECG	Nor...	Example of Medical Report for this...
Klart	21 jul 2010 00...		Cardiovascular system Echocardiography	Nor...	Example of Medical Report for this...
Klart	04 dec 2009 00...	04 dec 2009	Cardiovascular system Color Coded Doppler sonography - Leg veins	Nor...	Example of Medical Report for this...
Klart	09 nov 2009 0...	09 nov 2009	Cardiovascular system ECG	Nor...	Example of Medical Report for this...
Klart	05 aug 2009 0...	05 aug 2009	Gastrointestinal system Opaque clisma x-ray	Nor...	Example of Medical Report for this...
Klart	19 maj 2009 0...	19 maj 2009	Muscular-skeletal system Other	Nor...	Example of Medical Report for this...
Klart	03 mar 2009 0...	03 mar 2009	Cardiovascular system Echocardiography	Nor...	Example of Medical Report for this...
Klart	03 mar 2009 0...	03 mar 2009	Cardiovascular system ECG	Nor...	Example of Medical Report for this...
Klart	15 dec 2008 00...	15 dec 2008	Cardiovascular system ECG	Nor...	Example of Medical Report for this...
Klart	15 dec 2008 00...	15 dec 2008	Cardiovascular system Echocardiography	Nor...	Example of Medical Report for this...
Klart	14 aug 2008 0...	14 aug 2008	Nervous system Computed tomography	Nor...	Example of Medical Report for this...
Klart	04 aug 2008 0...	04 aug 2008	Cardiovascular system Color-coded Doppler sonography - Supra-aortic arteries	Nor...	Example of Medical Report for this...
Klart	01 aug 2008 0...	01 aug 2008	Cardiovascular system ECG	Nor...	Example of Medical Report for this...
Klart	25 jun 2008 00...	25 jun 2008	Cardiovascular system Echocardiography	Nor...	Example of Medical Report for this...
Klart	09 maj 2008 0...	09 maj 2008	Cardiovascular system Other	Nor...	Example of Medical Report for this...
Klart	02 maj 2008 0...	02 maj 2008	Respiratory system Other	Nor...	Example of Medical Report for this...
Klart	12 mar 2008 0...	12 mar 2008	Nervous system Other	Nor...	Example of Medical Report for this...
Klart	18 feb 2008 00...	18 feb 2008	Nervous system Other	Nor...	Example of Medical Report for this...
Klart	28 dec 2007 00...	28 dec 2007	Cardiovascular system Color Coded Doppler sonography - Leg veins	Nor...	Example of Medical Report for this...
Klart	10 dec 2007 00...	10 dec 2007	Cardiovascular system ECG	Nor...	Example of Medical Report for this...
Klart	29 okt 2007 00...	29 okt 2007	Nervous system Other	Nor...	Example of Medical Report for this...
Klart	11 okt 2007 00...	11 okt 2007	Respiratory system Other	Nor...	Example of Medical Report for this...
Klart	21 jun 2007 00...	21 jun 2007	Muscular-skeletal system Other	Nor...	Example of Medical Report for this...
Klart	14 jun 2007 00...	14 jun 2007	Muscular-skeletal system Skeleton X-ray	Nor...	Example of Medical Report for this...
Klart	06 jun 2007 00...	06 jun 2007	Cardiovascular system Echocardiography	Nor...	Example of Medical Report for this...
Klart	06 apr 2007 00...	06 apr 2007	Cardiovascular system ECG	Nor...	Example of Medical Report for this...
Klart	26 jul 2006 00...	26 jul 2006	Cardiovascular system ECG	Nor...	Example of Medical Report for this...
Klart	08 jun 2006 00...	08 jun 2006	Cardiovascular system Echocardiography	Nor...	Example of Medical Report for this...
Klart	29 sep 2005 00...	29 sep 2005	Cardiovascular system ECG	Nor...	Example of Medical Report for this...
Klart	20 apr 2005 00...	20 apr 2005	Cardiovascular system Echocardiography	Nor...	Example of Medical Report for this...
Klart	17 sep 2004 00...	17 sep 2004	Muscular-skeletal system Lumbosacral spine X-ray	Nor...	Example of Medical Report for this...
Klart	14 sep 2004 00...	14 sep 2004	Cardiovascular system Color Coded Doppler sonography - Leg veins	Nor...	Example of Medical Report for this...
Klart	03 sep 2004 00...	03 sep 2004	Cardiovascular system ECG	Nor...	Example of Medical Report for this...
Klart	14 jan 2004 00...	14 jan 2004	Cardiovascular system ECG	Nor...	Example of Medical Report for this...
Klart	03 jan 2004 00...	03 jan 2004	Muscular-skeletal system Skeleton X-ray	Nor...	Example of Medical Report for this...
Klart	03 jan 2004 00...	03 jan 2004	Muscular-skeletal system Lumbosacral spine X-ray	Nor...	Example of Medical Report for this...
Klart	21 nov 2003 0...	21 nov 2003	Eye Fluorangiography	Nor...	Example of Medical Report for this...

47 poster hittades

Dessa diagnostiska tester kan skrivas in i fältet "Ordinerad", vilket t.ex. innebär att de har ordinerats för patienten men ännu inte utförts eller har statusen "Utförd", vilket innebär att de redan har utförts på patienten och således redan protokollförts. Fältet Plats beskriver var testet sker. Resultatet av testet (Normalt eller Onormalt) och även uppgifter om sjukdomen för ett "Onormalt" resultat kan anges.

⚠ Aitken Lambert, David Född 1952-08-15 (67y) Kön ♂ Kod. 39807 Status Aktiv/Hemodialys
1

Undersökningar



Redigera
Skriv ut
⏪ ⏩ ☰



<table style="width: 100%; border-collapse: collapse;"> <tr><td style="padding: 2px 5px;">Beställningsdatum</td><td style="border: 1px solid #ccc; width: 150px;"></td></tr> <tr><td style="padding: 2px 5px;">Status</td><td style="border: 1px solid #ccc;">Klart</td></tr> <tr><td style="padding: 2px 5px;">Typ av instrumenttest</td><td style="border: 1px solid #ccc;"><u>Cardiovascular system</u> <u>Color-coded Doppler sonography - Pelvic- lea arteries</u></td></tr> <tr><td style="padding: 2px 5px;">Annan typ av instrumentellt test</td><td style="border: 1px solid #ccc;"></td></tr> <tr><td style="padding: 2px 5px;">Sjukdomsdetaljer</td><td style="border: 1px solid #ccc;"></td></tr> <tr><td style="padding: 2px 5px;">Bilaga</td><td style="border: 1px solid #ccc;"></td></tr> </table>	Beställningsdatum		Status	Klart	Typ av instrumenttest	<u>Cardiovascular system</u> <u>Color-coded Doppler sonography - Pelvic- lea arteries</u>	Annan typ av instrumentellt test		Sjukdomsdetaljer		Bilaga		<table style="width: 100%; border-collapse: collapse;"> <tr><td style="padding: 2px 5px;">Instrumenttestdatum</td><td style="border: 1px solid #ccc;">02 sep 2010 00:00</td></tr> <tr><td style="padding: 2px 5px;">Plats</td><td style="border: 1px solid #ccc;"></td></tr> <tr><td style="padding: 2px 5px;">Beställd av</td><td style="border: 1px solid #ccc;"></td></tr> <tr><td style="padding: 2px 5px;">Resultattyp</td><td style="border: 1px solid #ccc;">Normal</td></tr> <tr><td style="padding: 2px 5px;">Kontrollerat av</td><td style="border: 1px solid #ccc;"></td></tr> <tr><td style="padding: 2px 5px;">Bild</td><td style="border: 1px solid #ccc; text-align: center;"> </td></tr> </table>	Instrumenttestdatum	02 sep 2010 00:00	Plats		Beställd av		Resultattyp	Normal	Kontrollerat av		Bild	
Beställningsdatum																									
Status	Klart																								
Typ av instrumenttest	<u>Cardiovascular system</u> <u>Color-coded Doppler sonography - Pelvic- lea arteries</u>																								
Annan typ av instrumentellt test																									
Sjukdomsdetaljer																									
Bilaga																									
Instrumenttestdatum	02 sep 2010 00:00																								
Plats																									
Beställd av																									
Resultattyp	Normal																								
Kontrollerat av																									
Bild																									



Instrumenttest, medicinsk rapport

Example of Medical Report for this Instrumental Test.

Klicka på knappen  för att skapa ett nytt instrumentellt test.

Aitken Lambert, David Född 1952-08-15 (67y) Kön ♂ Kod. 39807 Status Aktiv/Hemodialys  

Undersökningar   

Beställningsdatum	<input type="text"/>	Instrumenttestdatum	<input type="text" value="yyyy-mm-dd hh:mm"/>
Status	Ordinerad	Plats	<input type="text"/>
Typ av instrumenttest	<u>Cardiovascular system</u> <u>Arteriography</u>	Beställd av	Beställd av
Annan typ av instrumentellt test	<input type="text"/>	Bild	<input type="text"/>
Bilaga	<p>Släpp en fil här eller klicka på nedanstående knapp för att öppna filväljaren</p> 		<p>Släpp en bild här eller klicka på nedanstående knappar för att välja/kopiera en bild</p>  

Instrumenttest, medicinsk rapport 

9.5.9 SJÄLVSTÄNDIGHET

Denna sektion används för att protokollföra information om en specifik patients självständighet. Denna nivå bestäms genom bedömningen av följande parametrar:

- **Gånghjälpmedel:** Såsom rullstolar, kryckor, hörselhjälpmedel o.s.v.
- **Beroendenivå:** Beroendenivå från "oberoende" upp till "helt beroende".
- **Behandlingsutbildning:** Kunskaper om patienten vad gäller sjukvård, hemodialys, diet o.s.v.

⚠ Aitken Lambert, David Född 1952-08-15 (67y) Kön ♂ Kod. 39807 Status Aktiv/Hemodialys
1

Självförmåga Uppdatera Läg till Exportera Excel Skriv ut

Testdatum
24 feb 2017

1 post hittades

Självförmåga Redigera Skriv ut

Testdatum	24 feb 2017	Beroendenivå	<u>21-30: Severe dependence</u>
Gånghjälpmedel	<u>Blindness</u>	Behandlingsutbildning	<u>Diet osteodystrophy</u>

9.5.10 KONSULTATIONS BESÖK

Sektionen uppföljningsbesök kan användas för att lagra data om konsultationsbesök för varje patient.

Användaren kan specificera om ett nytt besök ska schemaläggas eller utföras för varje patient.

9.5.10.1 SCHEMALÄGGA ETT NYTT BESÖK

För att schemalägga ett nytt besök för en patient måste användaren välja "Schemalägg nytt besök" bland de två alternativen i pop up-fönstret som visas när man trycker på knappen .

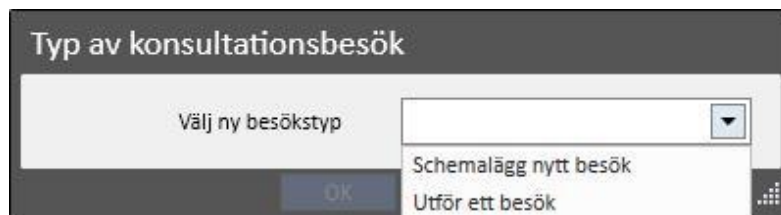

- **Besöksdatum:** Datum när besöket ska genomföras.
- **Läkare:** Läkaren som ordinerade besöket.
- **Skapat med metod:** Om det skapats manuellt eller om det har kommit via gränssnittet.
- **Skapad av:** Användaren som har skapat besöket.
- **Senast ändrad:** Användaren och datumet för den senaste ändringen
- **Klinisk enhet:** Sjukhusenheten där patienten genomför besöket. Listan kan definieras fritt.
- **Orsak till besök:** Listan kan definieras fritt.
- **Sjukvårdsförteckning:** Om det finns någon sjukvård associerad med konsultationsbesöket så visas denna. Användaren kan dessutom lägga till ytterligare vård.

Aitken Lambert, David Född 1952-08-15 (67y) Kön ♂ Kod. 39807 Status Aktiv/Hemodialys

Konsultationsbesök Utför Kom ej Redigera Skriv ut

✓ 'Konsultationsbesök-Programmerat besök, 27 Apr 2020 08:58' har sparats

Besöksdatum	27 apr 2020 08:58	Läkare	<u>DemoUser</u>
Skapat med metod	Manuell	Inlagd av	demouser 27 Apr 2020 08:58
Senaste ändring	demouser 27 Apr 2020 08:58	Klinisk enhet	<u>Hemodialysis</u>
Besökstyp	Programmerat besök	Orsak till besök	

Sjukvårdsförteckning

Datum	Sjukvård	Kvantitet	Utförd	Status	Autoskapande	Version	Service, unikt ID
27 apr 2020 08:58	<u>12.0 Consultation visit</u>	1	Ja	Klar	<input checked="" type="checkbox"/>	1	26

En patient kan missa ett schemalagt besök. I sådant fall kan användaren klicka på knappen **Kom ej** för att växla besöket till den inställda statusen.

Aitken Lambert, David Född 1952-08-15 (67y) Kön ♂ Kod. 39807 Status Aktiv/Hemodialys

Konsultationsbesök Utför Kom ej Redigera Skriv ut

Besöksdatum: 24 feb 2017 09:45 Läkare: Demo User
 Skapat med metod: Manuell Inlagd av: demouser 24 Feb 2017 09:45
 Senaste ändring: demouser 24 Feb 2017 09:45 Klinisk enhet: Hemodialysis
 Besökstyp: Programmerat besök Orsak till besök: []

Sjukvårdsförteckning

Datum	Sjukvård	Kvantitet	Utförd	Status	Autoskapande	Version	Service, unikt ID
24 feb 2017 00:00	12.0 Consultation visit	1	Ja	Klar	<input checked="" type="checkbox"/>	1	4

Utgående timme: [] Dialysvätska, status: []

9.5.10.2 GENOMFÖRA ETT BESÖK

Ett besök kan genomföras på två olika sätt. Användaren kan öppna ett befintligt "schemalagt besök" genom att välja det från listan med uppföljningsbesök och sedan klicka på knappen. Det är även möjligt att välja "Utför ett besök"

bland de två alternativen i popup-fönstret som visas efter att du har klickat på knappen **Ny**.

Typ av konsultationsbesök

Välj ny besökstyp: **Utför ett besök**

OK Avbryt

Om konsultationsbesöket har utförts kan det stängas genom att klicka på knappen **Stäng**.

Automatisk generering av rapporter i PDF-format kan kopplas till stängningen av konsultationsbesöket. Uttrycken (se "Servicemanual" kap. 4.2.9) som ställs in i sektionen "Konfigurera PDF export" (se "Servicemanual" avsnitt 4.2.7) som är aktiverade och giltiga för den aktuella kliniken, kommer att bedömas.

Om konsultationsbesöket uppfyller det angivna uttryckskriteriet genereras rapporten som är förknippad med uttrycket automatiskt. Beroende på inställningen kan rapporten exporteras via Filesystem och/eller skickas via cDL.

PDF-rapporterna som skapats kan visas i sektionen "PDF-export" (se "Servicehandbok", avsnitt 4.2.8).

När konsultationsbesöket har statusen "Stängd" kan dess data inte längre redigeras. Tryck på **Öppna igen**-knappen för att öppna besöket igen; Dess data blir åter redigerbara.

Om den automatiska genereringen av PDF-rapporter har konfigurerats och alternativet "Ångra Filesystem" har valts i Power Tool kommer "Förnyad öppning" av konsultationsbesöket, döpa om PDF-filerna eller radera dem som är länkade till det återöppnade konsultationsbesöket (beroende på åtgärden som är konfigurerad i Power Tool).

Varje besök består av flera flikar.

Aitken Lambert, David [39807] X Hantera patientgrupper HD-enkät - frågor om enstaka behandling Externa rapporter Konfigurationsparametrar +

Aitken Lambert, David Född 1952-08-15 (67y) Kvinna Kod. 39807 Status Aktiv/Hemodialys

Konsultationsbesök [Avbryt] [Spara]

Besöksdatum: 2020-04-27 08:59 Utgående timme: hh:mm
 Skapat med metod: Manuell Läkare: demouser
 Inlagd av: demouser 27 Apr 2020 08:59 Senaste ändring:

Klinisk kommentar: [...]
 Kommentar för patient: [...]

Allmänna data | Labbtestanalyser | Farmakologisk behandling | Specialistundersökning | Instrumenttest | Nutrition och annat | Nästa besök | Medicinska tjänster

Allmän information
 Klinisk enhet: Hemodialysis Besökstyp: Första besöket (ny klinisk episod)
 Orsak till besök: Orsak till besök Är besöket brådskande?
 Är besöket motiverat?

Vitala parametrar
 Tryckvisualiseringsläge: Enkel Systoliskt/Diastoliskt tryck: 121 / 81 mmHg
 Pulsvisualiseringsläge: Enkel Puls: ppm
 Pulstryck: 40 mmHg Temperatur: °C

Senaste tio resultat för vitala värden

Besöksdatum	Arteriellt systoliskt tryck mmHg	Arteriellt diastoliskt tryck mmHg	Puls ppm	Pulstryck mmHg	Temperatur °C
27 apr 2020 08:58					
27 feb 2017 16:38					
24 feb 2017 09:45					
24 feb 2017 09:45					
25 okt 2010 17:00	120	80	25	40	36

5 poster hittades

Anropometriska data
 Vikt: 85 Kg Torrsvikt: Kg
 Med vätska: Längd: 185 cm
 Kroppsyntans area: 2,10 m² Body mass index: 24,84 Kg/m²
 Midjemått: cm Höftstorlek: cm
 Höft/midja, proportion: cm Handledsstorlek: cm
 Residualdiures: ml (0 - 6000)

Senaste tio antropometriska resultaten

Besöksdatum	Vikt Kg	Torrsvikt Kg	Med vätska	Längd cm	Kroppsyntans area m ²	Body mass index Kg/m ²	Midjemått cm	Höftstorlek cm	Höft/midja, proportion	Handledsstorlek cm	Residualdiures ml
27 apr 2020 08:58	85,00			185	2,10	24,84					
27 feb 2017 16:38	85,00			185	2,10	24,84					

9.5.10.3 ALLMÄNNA DATA

Följande kan sparas i "Allmänna data":

- **Allmän information** om besöket (klinik, orsak till besök o.s.v.).
- **Vitala parametrar:** T.ex. arteriellt tryck, puls och temperatur. För arteriellt tryck och puls kan även den önskade mätproceduren anges.
- **Enkel:** Respektive numeriska fält som tillhandahålls för systoliskt/diastoliskt tryck (eller puls) måste fyllas i.
- **Avancerad:** För att fylla i tryckmätningfältet är det nödvändigt att öppna respektive popup-fönster och fylla i tabellens rader med begärda uppgifter. Specificera därefter beräkningsmetoden som skall användas.
- **Genomsnitt av alla valda mätningar:** Tryckvärdena beräknas som genomsnittet av alla valda mätningar. För att ställa in en mätning som "vald" måste användaren kontrollera fliken "Använd".

- **Värde för den senast valda mätningen:** Den senast införda mätningen (och flaggad som använd) används för att fylla i tryckmätningssfältet.
- Samma alternativ finns tillgängliga för pulsmätningar.
- **Antropometriska data:** Lista över alla data förknippade med patienten.
- **Klinisk anmärkning:** Denna sektion tillåter användaren att mata in data som rör patientens fysiska hälsa och dialysvätskestatus.

Klinisk notering	Patientens läkarundersökning
Sköterskeobservation	<input type="text"/> ...
Buk	<input type="text"/> ...
Annan utforskning	<input type="text"/> ...
Hjärt-auskultering	<input type="text"/> ...
Lungauskultation	<input type="text"/> ...
Extremiteter	<input type="text"/> ...
Skelett	<input type="text"/> ...
Urogenital	<input type="text"/> ...
Kroppssammansättning	<input type="text"/> ...
Nutrition	<input type="text"/> ...
Trycksår	<input type="text"/> ...
Ödem	<input type="text"/> ...

Dialysvätska, status ▼

Kommentarer ...

9.5.10.4 LABBTTESTER

Denna flik innehåller en översikt över patientens senaste tio labbtester grupperade i specifika kategorier. Ett labbtest kan visas genom att välja det från den specifika listan.

Aitken Lambert, David [39807] x Hantera patientgrupper HD-enkät - frågor om enstaka behandling Externa rapporter Konfigurationsparametrar +

Aitken Lambert, David Född 1952-08-15 (67y) Kön ♂ Kod. 39807 Status Aktiv/Hemodialys 2 1

Konsultationsbesök Avbryt Spara

Besöksdatum: 2020-04-27 08:59 Utgående timme: hh:mm
 Skapat med metod: Manuell Läkare: demouser x ...
 Inlagd av: demouser 27 Apr 2020 08:59 Senaste ändring

Klinisk kommentar Kommentrar för patient

Allmänna data Labbtestanalyser Farmakologisk behandling Specialistundersökning Instrumenttest Nutrition och annat Nästa besök Medicinska tjänster

Ordinerade labbundersökningar inför nästa besök

Labbtest +

Unders. datum: 2020-04-27 08:59 Specifikt labbtest: Specifikt labbtest

		19 okt 2010 00:00	21 sep 2010 00:00	17 aug 2010 00:00	20 jul 2010 11:12	22 jun 2010 09:47	20 maj 2010 12:10
▼ Hematologi							
Basofiler	%	0,70	0,30	1,60	0,40	0,30	
Eosynofiler	%	4,50	5,20	3,90	3,80	3,60	
Lymfocyter	%	14,80	21,70	20,10	14,40	23,20	
Monocyter	%	7,70	8,70	7,40	6,20	9,90	
Leukocyter	10E3/µl	6,74	5,88	4,59	5,57	4,06	
Retikulocyter	%	2,20	1,68	1,41	0,95	1,57	
Neutrofiler	%	69,60	61,90	65,00	73,80	60,20	
Genomsnittlig cellvolym (MCV)	fl	103,3	103,6	101,3	105,0	107,2	
Mean Cell Hemoglobin (MCH)	pg	33,10	33,20	33,00	33,60	34,00	
Mean Cell Hemoglobinkonc. (MC...)	g/l	321,00	320,00	326,00	320,00	317,00	
▼ Biokemi							
Blodsocker	mg/dl	90,00	74,00	89,00	81,00	82,00	
Urea	mg/dl						
Kreatinin före dialys	mg/dl						
HDL-kolesterol	mg/dl					33	
LDL-kolesterol	mg/dl					81	
Totalt kolesterol	mg/dl					123	
Triglycerider	mg/dl					49	
Albumin	g/dl						

Labbttest för nästa besök kan ordineras i denna skärm. Användaren väljer de tester som krävs från de som visas i fönstret "Unders. plockare".

Grupper och tester kan definieras fritt i sektionen Huvuddata (Global Manager).

9.5.10.5 FARMAKOLOGISK BEHANDLING

Den här fliken innehåller en översikt över alla farmakologiska behandlingar som har varit aktiva sedan det senaste uppföljningsbesöket genomfördes.

Aitken Lambert, David Född 1952-08-15 (67y) Køn ♂ Kod: 39807 Status Aktiv/Hemodialys

Konsultationsbesök Avbryt Spara

Besöksdatum: 2020-04-27 08:59 Utgående timme: hh:mm

Skapat med metod: Manuell Läkare: demouser

Inlagd av: demouser 27 Apr 2020 08:59 Senaste ändring:

Klinisk kommentar Kommentar för patient

Allmänna data **Labbtestanalyser** **Farmakologisk behandling** **Specialistundersökning** **Instrumenttest** **Nutrition och annat** **Nästa besök** **Medicinska tjänster**

Farmakologisk behandling

Status: Aktiv Typ: Alla

Från datum: yyyy-mm-dd Till datum: 2020-04-27 08:59

Status	Läkemedelstyp	Start	Stopp	Läkemedel/aktiv substans	Dosering och frekvens
Aktiv	Dialys	06 okt 2011		Mitopep	W1 må: 12, ti: 12, on: 10, to: 12, fr: 8, lö: 12, sö: 8 mg/ml W2 må: 10, ti: 12, on: 11, to: 1, fr: 2, lö: 5, sö: 6 mg/ml Se mer...
Aktiv	Dialys	04 jul 2013		Fepili	12 ml Alla behandlingar
Aktiv	Regelbunden	11 feb 2015		Fascox	12 - 0 - 32 - 0 mg må, on, to, lö, sö

3 poster hittades

9.5.10.6 SPECIALISTUNDERSÖKNING

Den här fliken innehåller en översikt över alla specialistundersökningar indelade i de som redan har genomförts och de som har schemalagts för framtiden.

Aitken Lambert, David Född 1952-08-15 (67y) Kön ♂ Kod. 39807 Status Aktiv/Hemodialys

Konsultationsbesök Avbryt Spara

Besöksdatum: 2020-04-27 08:59 Utgående timme: hh:mm

Skapat med metod: Manuell Läkare: demouser

Inlagd av: demouser 27 Apr 2020 08:59 Senaste ändring:

Klinisk kommentar: Kommentar för patient:

Allmänna data | Labbtestanalyser | Farmakologisk behandling | **Specialistundersökning** | Instrumenttest | Nutrition och annat | Nästa besök | Medicinska tjänster

Patientrelaterade specialistundersökningar (ordinerade och aktuella)

Undersökning, best.datum	Undersökningsdatum	Status	Specialistundersöknin...
Inga data			

Från datum: yyyy-mm-dd Till datum: 2020-04-27

Undersökning, best.datum	Undersökningsdatum	Status	Specialistundersöknin...
	30 sep 2010 00:00	Klart	Vascular Surgery
	28 sep 2010 00:00	Klart	Cardiology
	23 sep 2010 00:00	Klart	Neurology

3 poster hittades

9.5.10.7 DIAGNOSTISKA TESTER

Den här fliken innehåller en översikt över alla diagnostiska tester indelade i de som redan har genomförts och de som har schemalagts för framtiden.

Aitken Lambert, David [39807] x Hantera patientgrupper HD-enkät - frågor om enstaka behandling Externa rapporter Konfigurationsparametrar +

Aitken Lambert, David Född 1952-08-15 (67y) Kön ♂ Kod. 39807 Status Aktiv/Hemodialys 2

Konsultationsbesök Avbryt Spara

Besöksdatum: 2020-04-27 09:00 Utgående timme: hh:mm
 Skapat med metod: Manuell Läkare: demouser x ...
 Inlagd av: demouser 27 Apr 2020 09:00 Senaste ändring:

Klinisk kommentar: Kommentar för patient:

Allmänna data Labbtestanalyser Farmakologisk behandling Specialistundersökning Instrumenttest Nutrition och annat Nästa besök Medicinska tjänster

Patientrelaterade instrumenttester (ordinerade och aktuella) +

Beställningsdatum Instrumenttestdatum Status Typ Inga data

Patientrelaterade instrumenttester

Från datum: yyyy-mm-dd Till datum: 2020-04-27

Beställningsdatum	Instrumenttestdatum	Status	Typ av instrumenttest
	02 sep 2010 00:00	Klart	Cardiovascular system Color-coded Doppler sonography - Pelvic-leg arteries
	01 sep 2010 00:00	Klart	Cardiovascular system ECG
	21 jul 2010 00:00	Klart	Cardiovascular system Echocardiography
04 dec 2009	04 dec 2009 00:00	Klart	Cardiovascular system Color Coded Doppler sonography - Leg veins
09 nov 2009	09 nov 2009 00:00	Klart	Cardiovascular system ECG
05 aug 2009	05 aug 2009 00:00	Klart	Gastrointestinal system Opaque clisma x-ray
19 maj 2009	19 maj 2009 00:00	Klart	Muscular-skeletal system Other
03 mar 2009	03 mar 2009 00:00	Klart	Cardiovascular system Echocardiography
03 mar 2009	03 mar 2009 00:00	Klart	Cardiovascular system ECG
15 dec 2008	15 dec 2008 00:00	Klart	Cardiovascular system ECG
15 dec 2008	15 dec 2008 00:00	Klart	Cardiovascular system Echocardiography
14 aug 2008	14 aug 2008 00:00	Klart	Nervous system Computed tomography
04 aug 2008	04 aug 2008 00:00	Klart	Cardiovascular system Color-coded Doppler sonography - Supra-aortic arteries
01 aug 2008	01 aug 2008 00:00	Klart	Cardiovascular system ECG
25 jun 2008	25 jun 2008 00:00	Klart	Cardiovascular system Echocardiography
09 maj 2008	09 maj 2008 00:00	Klart	Cardiovascular system Other
02 maj 2008	02 maj 2008 00:00	Klart	Respiratory system Other
12 mar 2008	12 mar 2008 00:00	Klart	Nervous system Other
18 feb 2008	18 feb 2008 00:00	Klart	Nervous system Other
28 dec 2007	28 dec 2007 00:00	Klart	Cardiovascular system Color Coded Doppler sonography - Leg veins
10 dec 2007	10 dec 2007 00:00	Klart	Cardiovascular system ECG
29 okt 2007	29 okt 2007 00:00	Klart	Nervous system Other
11 okt 2007	11 okt 2007 00:00	Klart	Respiratory system Other
21 jun 2007	21 jun 2007 00:00	Klart	Muscular-skeletal system Other
14 jun 2007	14 jun 2007 00:00	Klart	Muscular-skeletal system Skeletal X-ray

9.5.10.8 NUTRITION OCH ANNAT

I denna flik kan användaren föreskriva kvantiteterna för specifika näringsparametrar såsom vatten, proteiner och så vidare. I denna sektion visar systemet även de två senaste antropometriska mätningarna samt de biokemiska och njurfunktionella parametrarna.

▼ Aitken Lambert, David [39807] × Hantera patientgrupper HD-enkät - frågor om enstaka behandling Externa rapporter Konfigurationsparametrar +

⚠ Aitken Lambert, David Född 1952-08-15 (67y) Kön ♂ Kod. 39807 Status Aktiv/Hemodialys 2

Konsultationsbesök Avbryt Spara

Besöksdatum: 2020-04-27 09:00 Utgående timme: hh:mm

Skapat med metod: Manuell Läkare: demouser

Inlagd av: demouser 27 Apr 2020 09:00 Senaste ändring:

Klinisk kommentar:

Kommentar för patient:

Allmänna data | Labbtestanalyser | Farmakologisk behandling | Specialistundersökning | Instrumenttest | **Nutrition och annat** | Nästa besök | Medicinska tjänster

Kost

Vatten: ml

Kalorier per dag: Kcal

Salt: Välj en post

Proteiner: g

Kalium: Välj en post

Kommentarer:

Antropometriska data

Anropometriska data

		27 apr 2020 08:58	27 feb 2017 16:38
Vikt	Kg	85,00	85,00
Längd	cm	185	185
Body mass index	Kg/m ²	24,84	24,84
Midjemått	cm		
Höft/midja, proportion			

2 poster hittades

Njurfunktion

		19 okt 2010	21 sep 2010
Kreatinin	mg/dl	8,96	8,22
Kreatininclearance	ml/min		
Uppskattad glomerulär filtrerings...	ml/min		
Dialysdos PCRn	g/kg/dag		

2 poster hittades

Biokemi

		19 okt 2010	21 sep 2010
Blodsocker	mg/dl	90,00	74,00
Albumin	g/dl		
Prealbumin	g/dl		
Lymfocyter	%	14,80	21,70
Retinolbindande protein	mg/dl		

2 poster hittades

9.5.10.9 NÄSTA BESÖK

Denna flik visar nästa besök som är relaterade till poliklinikbesök.

Aitken Lambert, David [39807] Hantera patientgrupper HD-enkät - frågor om enstaka behandling Externa rapporter Konfigurationsparametrar +

⚠ Aitken Lambert, David Född 1952-08-15 (67y) Kön ♂ Kod. 39807 Status Aktiv/Hemodialys 2 📄

Avbryt Spara ⏪ ⏩ ☰

Konsultationsbesök

Besöksdatum: 2020-04-27 08:59 📅

Skapat med metod: Manuell

Inlagd av: demouser 27 Apr 2020 08:59

Utgående timme: hh:mm

Läkare: demouser ✕ ⋮

Senaste ändring:

Klinisk kommentar: ⋮

Kommentar för patient: ⋮

! Allmänna data Labbtестanalyser Farmakologisk behandling Specialistundersökning Instrumenttest Nutrition och annat Nästa besök Medicinska tjänster

Besöksdatum: yyyy-mm 📅

Klinisk enhet: Klinisk enhet ⋮

Läkare: Läkare ⋮

Anmärkningar inför nästa besök: ⋮

9.5.10.10 SJUKVÅRDSTJÄNSTER

Denna flik visar sjukvårdstjänster som är relaterade till poliklinikbesöket. En eller flera tjänster kan länkas till ett enskilt besök.

Varje vård kännetecknas av följande information:

The screenshot displays a patient record for Aitken Lambert, David. The main section is titled 'Konsultationsbesök' (Consultation visit). It includes fields for 'Besöksdatum' (2020-04-27 09:00), 'Skapat med metod' (Manuell), 'Inlagd av' (demouser), 'Utgående timme' (hh:mm), 'Läkare' (demouser), and 'Senaste ändring'. There are also text areas for 'Klinisk kommentar' and 'Kommentar för patient'. Below this is a navigation bar with tabs: 'Allmänna data', 'Labbtестanalyser', 'Farmakologisk behandling', 'Specialistundersökning', 'Instrumenttest', 'Nutrition och annat', 'Nästa besök', and 'Medicinska tjänster'. The 'Medicinska tjänster' tab is active, showing a table of services.

Datum	Sjukvård	Kvantitet	Utförd	Status	Autoskapande	Version	Service, unikt ID
2020-04-27 09:00	12.0 Consultation visit	1	Ja	Klar	<input checked="" type="checkbox"/>	1	28

En rapport kan skrivas ut efter att besöket har sparats genom att klicka på **Skriv ut**-knappen.

Användaren kan se och skriva ut en medicinsk ordination genom att klicka på **Create prescription...**-knappen på ett besök som redan har genomförts.

9.5.11 PATIENTANAMNES

Sektionen "Patientanamnes" tillåter protokollföring av svaren på flera frågelistor som definieras av användaren, så kallad patientanamneser. Först skapas en ny anamnes för patienten och när anamneskonfigurationen har valts visas listan med frågor som ska besvaras, som har ställts in i den valda konfigurationen.

9.5.11.1 FYLLA I ANAMNESER

Efter att ha aktiverat funktionen "Global Manager" kan användaren konfigurera nya anamneser eller ändra anamneskonfigurationer med "Master Data (Global Manager)" → Anamnes

Om en beskrivande anamnes väljs tillhandahåller systemet ett flerraders textfält där detta kan anges.

Konfiguration av anamnes 2 från Masterdata:

The screenshot shows a web-based configuration form for 'Anamnes 2'. The form is titled 'Anamnes 2' and 'Anamnes'. It contains several input fields for configuration details. The fields are:

Anamnes, namn	Anamnesis 2
Är anamnesen beskrivande?	Ja
Skapad den	24 feb 2017 10:12
Senast ändrad	24 feb 2017 10:12
Inlagd av	Demo User
Ändrad av	Demo User

At the top right of the form, there are buttons for 'Redigera' and 'Skriv ut', and navigation icons (back, forward, and a menu icon).

Ifyllning av anamnes 2 för patienten:

Brennan, Nicholas Född 1962-10-28 (57y) Kön ♂ Kod. 399489 Status Aktiv/Hemodialys

Patientanamnes [Avbryt] [Spara]

Anamnestyp: *Anamnesis 2*

Anamnesdatum: yyyy-mm-dd

Skapad den: 27 apr 2020 15:52

Inlagd av: *demouser*

Senast ändrad:

Ändrad av:

Förlängningsdatum: yyyy-mm-dd

Slutdatum: yyyy-mm-dd

Kommentar

Frågelista

Descriptive comment
comment

Om en icke-beskrivande anamnes väljs kan användaren konfigurera ett antal frågor. Svaren på dessa kan vara av olika slag:

- Bilaga: Frågan kräver att en fil bifogas
- Datum/tid: Svaret är ett datumfält
- Heltal: Svaret är ett heltalsfält
- Lista eller kryssruta: En lista med svar av typ Ja/Nej visas som en rullgardinsmeny eller en horisontell eller vertikal kryssruta kan konfigureras. Om visning av kryssruta väljs behöver inte svaren konfigureras eftersom de är av typen Ja/Nej-frågor
- Text på flera rader: Svaret är ett flerradigt beskrivande textfält
- Flera val: En uppsättning av flera svarsalternativ kan konfigureras
- Numerisk: Svaret är ett numeriskt fält med möjlighet att ställa in min, max, mätningseenhet och Format
- Bild: Svaret är ett fält där en bild kan laddas ner eller ritas med hjälp av systemets ritverktyg
- Text: Svaret är ett enradigt textfält

Dessa frågor kan sedan katalogiseras i grupper genom att ställa in ett gruppnamn och tillhörande uppsättning av frågor

Skapa en medicinsk historik

Anamnesis 1

Anamnes

Redigera Skriv ut < > ☰

Anamnes, namn	Anamnesis 1	Inlagd av	Demo User
Är anamnesen beskrivande?	Nej	Ändrad av	Demo User
Skapad den	24 feb 2017 10:14		
Senast ändrad	24 feb 2017 10:16		

Ogrupperad frågelista om anamnes

Frågetyp	Text på flera rader	Fråga	Multiline question
Frågetyp	Text	Fråga	Text question

Grupperad frågelista om anamnes

Gruppenamn: group 1

Lista med gruppfrågor

Frågetyp	Datum/tid	Fråga	Datetime question
Frågetyp	Heltal	Fråga	Integer question

Fylla i patientanamnes 1

Brennan , Nicholas Född 1962-10-28 (57y) Kvinna Kod. 399489 Status Aktiv/Hemodialys

Patientanamnes Avbryt Spara

Anamnestyp	Anamnesis 1	Anamnesdatum	yyyy-mm-dd
Skapad den	27 apr 2020 15:53	Inlagd av	demouser
Senast ändrad		Ändrad av	
Förlängningsdatum	yyyy-mm-dd	Slutdatum	yyyy-mm-dd

Kommentar

Frågelista

Multiline question

Multiline answer

Text question

Text answer

group 1

Datetime question

2020-04-27 04:00

Integer question

5

9.5.11.2 KOPIERA ANAMNESER

Det finns en "Kopiera från"-funktion för att användare ska kunna kopiera en befintlig medicinsk historik och dess fält utan att behöva ange samma värden igen. Välj och öppna en befintlig medicinsk historik. Klicka på knappen "Kopierad från" uppe till höger i fönstret för att skapa en ny medicinsk historik som är identisk med den som valts. Det möjliggör även ändring av värdena om de är annorlunda.

9.5.12 AMPUTATIONER

Amputationer kan protokollföras i denna sektion.

Datum för amputation	Är det en traumatisk skada?	Vänster arm, position	Höger arm, position	Vänster ben, position	Höger ben, position	Vikt Kg	Vikt efter amputation Kg	Längd
27 apr 2020 15:00	Ja	Arm nedanför armbåge	Hand	Ben nedanför knät	Fot	82,00		194

Klicka på  för att mata in en ny amputation. De viktigaste fälten beskrivs nedan:

Datum för amputation: Datumet när amputationen utfördes.

Handlade om en traumatisk olycka? Ange om amputationen gjordes på grund av en olycka eller inte.

Orsak till amputation: Här kan orsaken till amputationen anges.

Andra orsaker: Fri text för att ange andra orsaker.

Amputationens position: Ange vilka lemmar som amputerats och hur stor del av lemman som amputerats i denna sektion. Det går att protokollföra amputationer för följande lemmar:

- **Vänster arm, position:** Om denna lem har valts, visas mer detaljerad information:
 - **Ingenting:** Ingen amputation.
 - **Hand:** Amputation av handen.
 - **Underarm:** Amputation av underarmen.
 - **Arm:** Amputation av armen.
 - **Arm vid axeln:** Amputation av armen upp till axeln.
- **Vänster arm, korrigeringsfaktor:** Om en position valts ställs automatiskt det konfigurerade värdet in i referenssektionen (om den konfigurerats). I annat fall går det att mata in ett värde manuellt.
- **Höger arm, position:** Om denna lem har valts, visas mer detaljerad information:
 - **Ingenting:** Ingen amputation.
 - **Hand:** Amputation av handen.
 - **Underarm:** Amputation av underarmen.
 - **Arm:** Amputation av armen.
 - **Arm vid axeln:** Amputation av armen upp till axeln.
- **Höger arm, korrigeringsfaktor:** Om en position valts ställs automatiskt det konfigurerade värdet in i referenssektionen (om den konfigurerats). I annat fall går det att mata in ett värde manuellt.
- **Vänster ben, position:** Om denna lem har valts, visas mer detaljerad information:
 - **Ingen:** Ingen amputation.
 - **Fot:** Amputation av foten.
 - **Ben under knäet:** Amputation av benet under knäet.
 - **Lår:** Amputation upp till låret.
 - **Ben till höften:** Amputation av benet upp till höften.
- **Vänster ben, korrigeringsfaktor:** Om en position valts ställs automatiskt det konfigurerade värdet in i referenssektionen (om den konfigurerats). I annat fall går det att mata in ett värde manuellt.

- **Höger ben, position:** Om denna lem har valts, visas mer detaljerad information:
 - **Ingen:** Ingen amputation.
 - **Fot:** Amputation av foten.
 - **Ben under knäet:** Amputation av benet under knäet.
 - **Lår:** Amputation upp till låret.
 - **Ben till höften:** Amputation av benet upp till höften.
- **Höger ben, korrigeringsfaktor:** Om en position valts ställs automatiskt det konfigurerade värdet in i referenssektionen (om den konfigurerats). I annat fall går det att mata in ett värde manuellt.

Vikt: vikten som registrerats i de medicinska uppgifterna matas in automatiskt. Vikten kan även matas in manuellt.

Vikt efter amputation: Vikt efter amputation.

Body mass index: detta fält beräknas med indexet för kroppsmassa.

Body surface area: detta fält beräknas med kroppsytan.

Amputationer		Avbryt Spara	
Datum för amputation	2020-04-27 15:00	Är det en traumatisk skada?	Välj en post
Orsak till amputation	Orsak till amputation	Annan orsak	
Amputationens läge			
Vänster arm, position	Arm nedanför armbåge	Vänster arm, korrigeringsfaktor	0.031
Höger arm, position	Välj en post	Höger arm, korrigeringsfaktor	
Vänster ben, position	Ben nedanför knät	Vänster ben, korrigeringsfaktor	0.065
Höger ben, position	Välj en post	Höger ben, korrigeringsfaktor	

10 PATIENTÖVERFÖRING OFFLINE

”Patientöverföring offline” används för att importera och exportera en patient mellan kliniker i två separata, icke-kommunicerande ”Therapy Support Suite”-installationer.

Kliniken från vilken patienten exporteras är ”källkliniken” och kliniken dit patienten importeras är ”destinationskliniken”.

Patienten som exporteras från källkliniken kallas för ”källpatienten” och importeras ”ovanpå” en annan patient i destinationskliniken. Denna patient kallas för ”destinationspatienten”.

Patientdata krypteras i en lösenordsskyddad komprimerad zip-fil. Lösenordet måste anges vid både export och import av data.

I det här avsnittet beskrivs denna funktion och dess ingående faser, vilka är:

- Exportera;
- Ladda ned importfilen;
- Datakontroll;
- Importens resultat;
- Kontroll av patientens data och slutgiltig validering av importen.



Varning

Risk för patienten på grund av att inkorrekt data visas

Användaren ansvarar för att kontrollera vilken information som importeras till destinationskliniken och hur detta sker.

10.1 KÄLLKLINIK - EXPORT

Export av en patient börjar från sektionen "Patientstatus". För att kunna exporteras måste källpatienten avaktiveras genom en utgående överföring till en icke TSS-klinik.

Patientstatus		Exportera...	Redigera	Skriv ut
Händelsedatum	28 apr 2020 04:00	Ny dialysstatus	Hemodialys	
Sjukhus	Hospital Two	Ny positionsstatus	Ej aktiv	
Patientstatustyp	Utgående - Överföring till en icke-TSS-enhet			
Överföringstyp	Definitiv			

När denna förflyttning har sparats blir patienten "Ej aktiv" och -knappen visas för att indikera att patienten är redo för export.

När du trycker på denna knapp visas patientexportskärmen.

Exportera patient

! Du måste välja minst en enhet

Från referensdatum (*) Det referensdatum du väljer kommer att användas för att filtrera den valda informationen nedan. För varje grupp av uppgifter som har markerats med (*) kommer enbart journaler daterade efter angivet referensdatum att exporteras.

Lösenord All exporterad information kommer att inneslutas i en zipfil, skyddad med en AES kryptering (256 nyckelbitar) och ett lösenord. Vänligen fyll i det lösenord du vill använda för att zippa informationen i fältet till vänster.

Bekräfta lösenord

Välj enheter för export:

- Alla
- Allergi
- Charsons komorbiditetsindex (*) - (Senaste ändringsdatum)
- Dialysdos
- Familjehistorik (*) - (Datum)
- Farmakologisk ordination
- HD-behandlingar (*) - (Behandlingsdatum)
 - Sessionsdetaljer
- Hembesök (*) - (Skapat, datum)
- Klinisk dagbok (*) - (Datum)
- Konsultationsbesök (*) - (Besöksdatum)
- Kärllaccess
- Labbdata (*) - (Labbtestdatum)
- Medicinsk ordning
- Medicinska data
- Ordination av HD-behandling (*) - (Skapat, datum)
- Ordination av PD-behandling
- PD behandlingar (*) - (Datum)
- PD-access
- Revision (*) - (Revisionsdatum)
- Snabbt peritonealt equilibration test
- Specialistundersökning (*) - (Undersökningsdatum)
- Undersökningar (*) - (Instrumenttestdatum)
- Vaccinationer (*) - (Vaccinationsdatum)

Den här skärmen låter användaren ange:

- **Referensdatum** från vilket patientens data måste exporteras. All information som har skapats eller som tillhör perioden för detta datum exporteras inte.

- **Lösenordet** som ska användas för den .zip-komprimerade filen måste:
 - Bestå av minst 8 tecken
 - Innehålla minst ett siffertecken
 - Innehålla minst en liten bokstav
 - Innehålla minst en stor bokstav
 - Innehålla minst ett icke-alfanumeriskt tecken.
- **Patientsektionerna** som ska extraheras till zip-filen. Först exporteras endast data i listan som visas. Därefter exporteras all information som är kopplad till data som har extraherats först. Detta förhindrar inkonsekvens mellan data under importen.



Notering

Uppgifterna i sektionen *Master Data - Clinic Configuration* extraheras inte och alla fält som refererar till dem innehåller endast en beskrivning av data som inte har exporterats.



Notering

Information som är kopplad till de extraherade uppgifterna men inte specificerats av användaren kommer inte att exporteras.



Varning

Risk för patienten till följd av att patientinformationen inte visas

Patientens administrativa data extraheras alltid och det är inte nödvändigt att specificera dem vid exporten.

När datum och lösenord har förts in och sektionerna har valts, kan den faktiska exporten utföras genom att klicka på knappen *Export*.

Efter en kort väntetid (beroende på mängden data som exporteras) visas ett dialogfönster där du kan spara den komprimerade filen som innehåller patientens data.

När filen har sparats är exportproceduren färdig.

10.2 DESTINATIONSKLINIK – LADDA NED IMPORTFILER

När användaren har nått destinationskliniken kan hon/han fortsätta med det första steget i att importera källpatienten. I denna första fas skapas destinationspatienten och överföringen skapas, så att zip-filen kan laddas ned i Therapy Support Suite.

Först måste användaren öppna sektionen "Dialysklinik - Kliniknamn" - "Skapa ny patient". I denna sektion måste en ny patient få den första positionstatusen "Ej aktiv".

The screenshot shows the 'Administrativa data' section of the Therapy Support Suite interface. The form is for a patient named 'test1' with the last name 'test'. The 'Positionstatus vid inskrivning' is set to 'Ej aktiv'. The 'Förnamn' field contains 'test1' and 'Efternamn' contains 'test'. The 'Inskrivningsdatum' is '2020-04-28 08:51'. The 'Dialysstatus vid inskrivning' is 'Hemodialys'. The 'Land' field is set to 'Great Britain and Northern Ireland'. Other fields include 'Titel', 'Nationalitet', 'Patientnummer', 'Patientens regionala autonoma nummer', 'Patientens övervaknings-ID (nyckelkod)', 'Hemadress', 'Gata', 'Postnr', 'Kontaktuppgifter', 'ID-handling', 'Sjukvårdsförsäkring', 'Europeisk sjukvårdsförsäkring', and 'Tillfällig utländsk försäkring'.



Notering

Standardproceduren innebär inskrivning av en ny patient, men en patient kan även importeras till en "ej aktiv" patient.

Efter att destinationspatienten har skapats måste användaren skapa en ny överföring från "Dialysklinik - Kliniknamn" - "Patientöverföring" med hjälp av **Lägg till**-knappen.

Destinationspatienten kan nu väljas med hjälp av sökfältet.

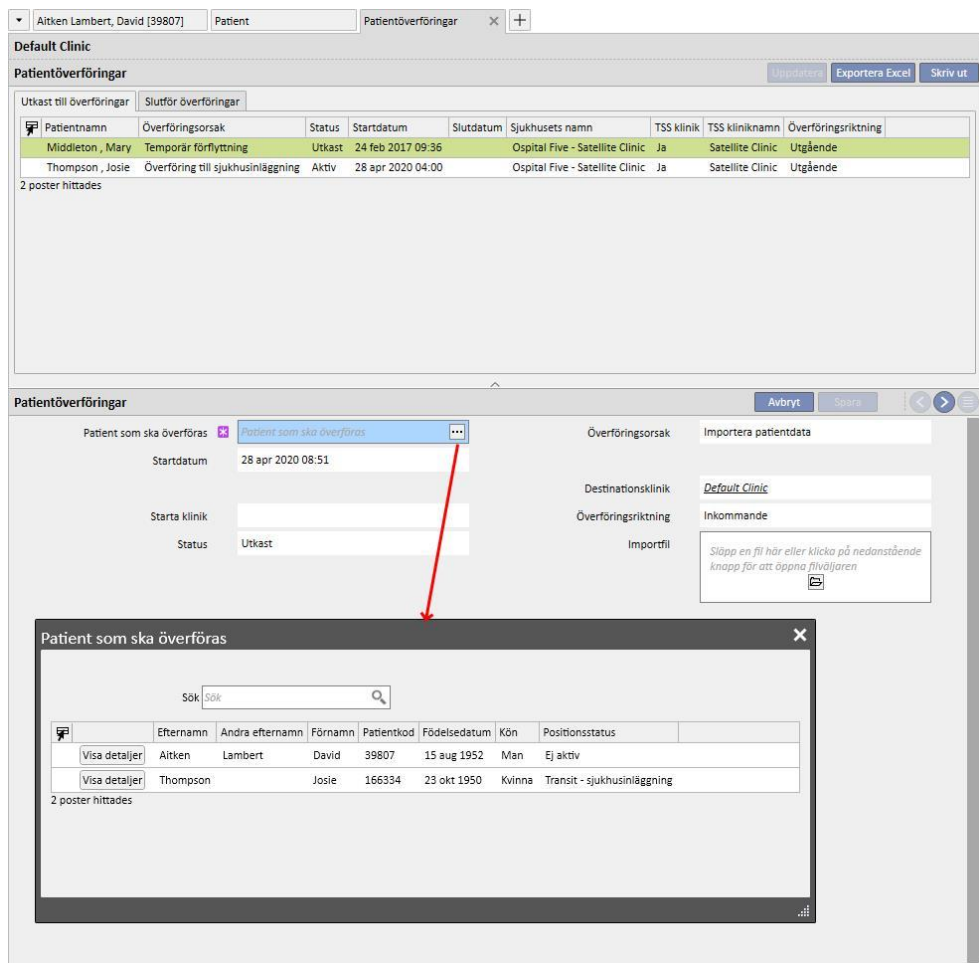

När destinationspatienten har valts behöver zip-filen bifogas till överföringen via fältet importfil t.

När filen har valts kan lösenordet anges.

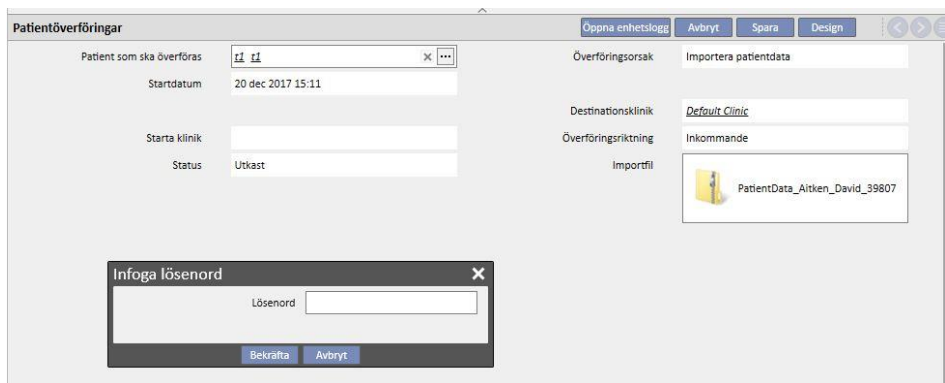

När lösenordet har angivits och överföringen har sparats, visas **Importerar data...**-knappen.

Den första patientimportfasen är nu klar.

10.3 DESTINATIONSKLINIK - DATAKONTROLL

När zip-filen har laddats ned i systemet och destinationspatienten har valts, kan användaren fortsätta med proceduren **datakontroll**.

I den här fasen laddar programmet ned informationen i zip-filen och jämför den med den i destinationsklinikdatabasen. Det försöker dessutom matcha källinformationen med destinationsinformationen. När detta har gjorts visas resultatet av databehandlingsoperationen.

Logiken som används för att jämföra och matcha data varierar från sektion till sektion. Även om programmet är utformat för att förhindra problem och konflikter under matchningen, kan dessa bearbetningsverktyg inte alltid skapa starka matchningar mellan data. Konflikter kan därför uppstå och de måste visas och sedan lösas av användaren.



Varning

Under denna fas bestäms (genom resultatet av importen) vilket innebär vad som ska anges som nytt, vad som inte ska importeras och vad som ska skrivas över och/eller behållas i destinationen. Användaren ansvarar för att visa och kontrollera data innan importproceduren genomförs. Om data inte kontrolleras korrekt kan detta leda till, inte bara bristfällig import av patientens källdata till destinationskliniken, utan även förlust eller felaktig ändring av data som delas av alla sektioner i Therapy Support Suite.

10.3.1 STARTA KONTROLLPROCEDUREN

Klicka på knappen **Importera data** för att starta proceduren som kontrollerar och matchar källpatientens data med data i destinationskliniken. När detta är klart visas följande skärm.

Källa	Destination	Åtgärd	Skryta över	Värde efter import
Bikarbonat bibag	Finns inte	Importera		
Checklista Checklist Checklist	Finns inte Finns inte	Importera Importera		
HD-behandlingskategorier HF	Finns inte	Importera		
HD-behandlingstyper Cronic	Finns inte	Importera		
Sjukhus Ospital Four	Finns inte	Importera		
Kliniska enheter Hemodialysis	Finns inte	Importera		
Förbrukningsartiklar/övrigt Fisiologique 500 ml	Finns inte	Importera		
Typen av dialysmaskiner AK200	Finns inte	Importera		

Notering



Skärmen som visas ovan visas endast när problem uppstår med avseende på sektionen "Master Data". I annat fall visas omedelbart sektionen som rör strikt patientrelaterad data. I det här fallet kan sektionen som visas ovan dock fortfarande öppnas med navigeringsknapparna längst ner på skärmen.

10.3.2 BESKRIVNING AV GRAFIKGRÄNSSNITTET

Rubrikinformationen som hämtats från filen visas högst upp.

- Source Therapy Support Suite-version.
- En kortfattad beskrivning av användaren som utförde källkliniken sidextrahering
- Datum när exporten utfördes.

Längst upp på skärmen finns det en banner som visar användarens aktuella valideringsstatus för importen. Bekräftelseknappen aktiveras inte förrän alla "matchande konflikter" har lösts.

Om en **matchande konflikt** uppstår när programmet matchar en källparameter med en parameter i målkliniken, men det inte är möjligt att välja importåtgärden. I det här fallet är inte åtgärden för elementet ifyllt och användaren måste bestämma hur funktionen ska reagera under utförandet av importen.

Bilden nedan visar meddelandet som visas om det förekommer problem som ska lösas.

 Vänligen sök och kontrollera alla problem för att förbereda patientimporterade uppgifter och göra de redo för importproceduren.

När alla konflikter har lösts ändras ovanstående meddelande till följande.

 Importen är redo att utföra proceduren

Navigations-, start- och importbekräftelsesknapparna visas längst ner.



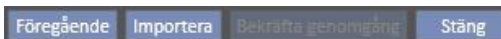

Den centrala delen av skärmen består av tabellerna som innehåller resultatet av matchningsproceduren, vilken beskrivs i detalj i följande punkter.

10.3.2.1 MASTER DATA



Notering

Denna tabell innehåller detaljerna för alla kliniker i Therapy Support Suite.

Data grupperas efter register med patientuppgifter i Therapy Support Suite. Varje rad i denna tabell innehåller ett objekt från registret med patientuppgifter som har exporterats och sedan bearbetats.

Orsak till konsultationsbesök

 Renal Atrophy

Renal Atrophy

Renal Atrophy

Tabellen består av följande kolumner:

- **Källa:** Beskrivning av källklinikinformation
- **Destination:** Resultat av matchningen och sökningen. Det här fältet kan innehålla två olika typer av värden:
 - Om **logikerna som används för matchning** har hittat en matchning, visar de beskrivningen av informationen som matchas med den aktuella källan.
 - I annat fall visas meddelandet "Finns inte", vilket indikerar att det inte finns någon matchning för källinformationen i destinationskliniken.
- **Åtgärd:** Typen av åtgärd som ska genomföras under importen. En detaljerad beskrivning av vad som kommer att hända med funktionen (utifrån den valda åtgärden) visas sedan.



Notering

Detta fält är **obligatoriskt**. Importen kan inte utföras förrän alla åtgärdsfält har fyllts i.

- Skrivna över: Om en matchning hittas tillåter den användaren att specificera om destinationsdata ska skrivas över eller inte.
- **Värde efter import:** Ett beräknat fält som beskriver parametervärdet efter importen.



Tips

Det finns ett filter i det övre högra hörnet.

Visa angiven basdata

Om filtret är inställt som falskt, tillåter det endast visning av register med patientuppgifter för åtgärdsfältet som är tomt, eller fylls i med åtgärden "Importera". Detta gör det enklare för användaren att visa konflikterna och informationen som läggs till.

Om du klickar på källbeskrivningen eller dubbelklickar på hela raden öppnas skärmen som visar detaljerna för objektet.

Beskrivning	Källvärde	Befintligt värde	Län	Importåtgärder
Tillverkare	10 FMC	10 FMC	Existerar i både	Bekräftad överensstämmelse

Högst upp visas rubrikdata för registret med patientuppgifter. Denna information visas även på huvudskärmen. Parameterns **existensstatus** visas dessutom.

Två tabeller visas under rubriken.

Länkade data:

Detta är listan över referenser till en parameter som finns i källan och är strukturerad som en tabell.

- **Beskrivning:** Visar fliken som beskriver fältet.
- **Källa:** Fältbeskrivning från källkliniken.
- **Destination:** Resultat av matchningen och sökningen. Det här fältet kan innehålla två olika typer av värden:
 - Om de **tillämpade matchningsmetoderna** har hittat en matchning för referensdata, visar de det beskrivande värdet för den matchade destinationsparametern.
 - I annat fall visas meddelandet "Finns inte", vilket indikerar att det inte finns någon matchning för referensdatumet i destinationskliniken.
- **Åtgärd:** Typen av åtgärd som ska genomföras under importen. Därefter ges en detaljerad beskrivning av vad som händer under importen, utifrån den valda åtgärden.

Notering

Detta fält är **obligatoriskt**. Importen kan inte utföras förrän alla åtgärdsfält har fyllts i. Dessutom kommer elementet som innehåller länkar till den tomma åtgärden indikeras med varningsmeddelanden.



Orsak till konsultationsbesök

Renal Atrophy	Renal Atrophy	Renal Atrophy
Denna journal refererar till annan datajournal. tegorier		
Other Reasons	Other Reasons	Other Reasons

Bilden nedan visar en situation där ett register med patientuppgifter innehåller länkar till en åtgärd som inte har fyllts i.

Källa	Renal Atrophy	Destination	Renal Atrophy	Värde efter import	Renal Atrophy
Enhetens befintliga tillstånd	Existerar	Importåtgärder	Existerar i både		
Hänvisade data Förälder-barn data					
Beskrivning	Källvärde	Befintligt värde	Län	Importåtgärder	
Förälder-kategori	Other Reasons	Other Reasons	Existerar i både		
Att granska. Det relaterade enheten kan inte importeras. Välj en åtgärd för att rätta till problemet.					

- **Status:** Visar det aktuella tillståndet för informationen som refererad data hänvisar till. Ytterligare beskrivningar om en parameters aktuella tillstånd ges senare.

Förälder-barn data:

Denna andra flik visar alla importerade register med patientuppgifter som är underordnade objektet som visas och en exakt kopia av huvudfliken "Master Data".

10.3.3 BASDATA

När eventuella konflikter i sektionen med register med patientuppgifter ”Master Data” har lösts, kan användaren klicka på -knappen för att gå vidare till sektionen där de strikt patientrelaterade uppgifterna har kontrollerats.

Den första sektionen som innehåller huvudpatientdata visas nu.

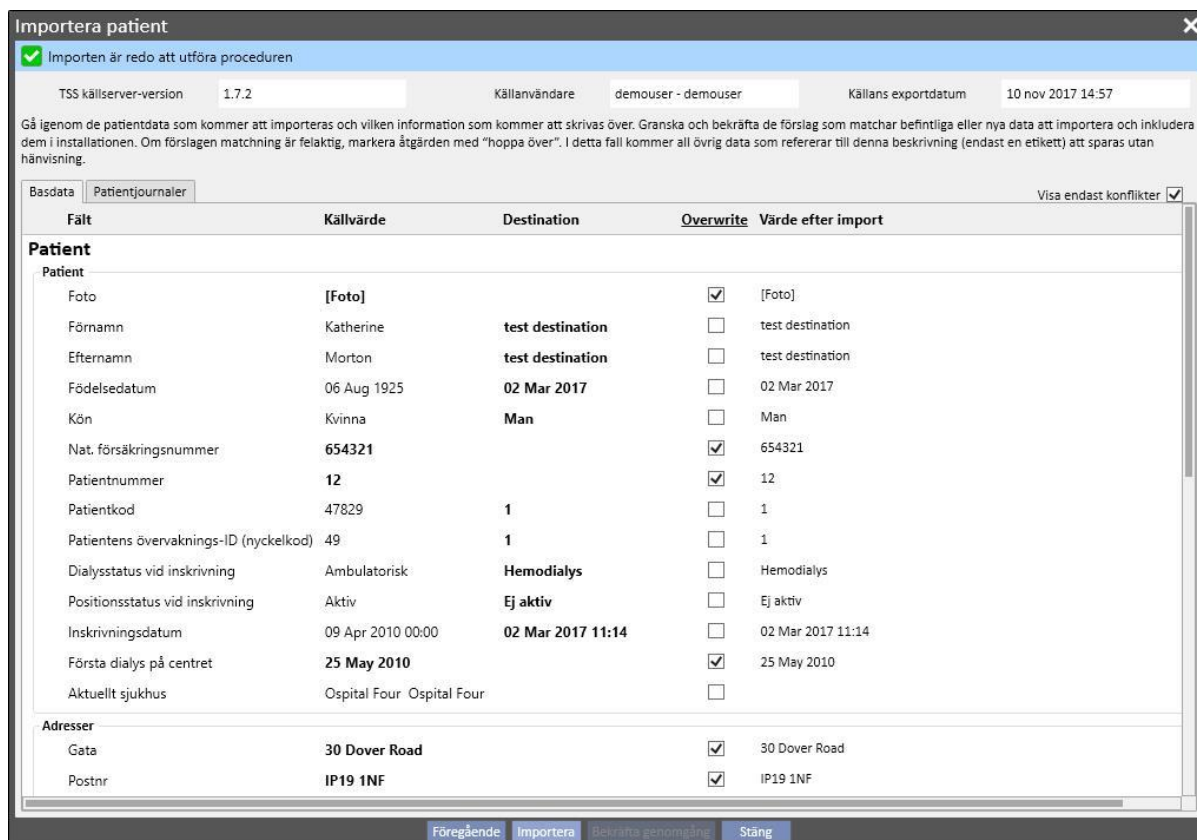

Fält	Källvärde	Destination	Overwrite	Värde efter import
Patient				
Patient				
Foto	[Foto]		<input checked="" type="checkbox"/>	[Foto]
Förnamn	Katherine	test destination	<input type="checkbox"/>	test destination
Efternamn	Morton	test destination	<input type="checkbox"/>	test destination
Födelsedatum	06 Aug 1925	02 Mar 2017	<input type="checkbox"/>	02 Mar 2017
Kön	Kvinna	Man	<input type="checkbox"/>	Man
Nat. försäkringsnummer	654321		<input checked="" type="checkbox"/>	654321
Patientnummer	12		<input checked="" type="checkbox"/>	12
Patientkod	47829	1	<input type="checkbox"/>	1
Patientens övervaknings-ID (nyckelkod)	49	1	<input type="checkbox"/>	1
Dialysstatus vid inskrivning	Ambulatorisk	Hemodialys	<input type="checkbox"/>	Hemodialys
Positionsstatus vid inskrivning	Aktiv	Ej aktiv	<input type="checkbox"/>	Ej aktiv
Inskrivningsdatum	09 Apr 2010 00:00	02 Mar 2017 11:14	<input type="checkbox"/>	02 Mar 2017 11:14
Första dialys på centret	25 May 2010		<input checked="" type="checkbox"/>	25 May 2010
Aktuellt sjukhus	Ospital Four Ospital Four		<input type="checkbox"/>	
Adresser				
Gata	30 Dover Road		<input checked="" type="checkbox"/>	30 Dover Road
Postnr	IP19 1NF		<input checked="" type="checkbox"/>	IP19 1NF

Den här delen visar alla fält (om de finns i den komprimerade filen med patientens källdata) för följande sektioner:

- "Patientens administrativa data"
- "Medicinska uppgifter"
- "Charlsons komorbiditetsindex"

Informationen är indelad i sektioner och visas i tabellform. Varje rad representerar ett enda sektionsfält för import.



Varning

Risk för patienten på grund av att inkorrekt data visas

Import och överskrivning av val görs i enskilda fält. Huvudregistret med patientuppgifter matchas alltid med registret i destinationen.

Tabellen består av följande kolumner:

- **Fält:** Visar fliken som beskriver fältet.
- **Källvärde:** Fältets värde från källpatienten i alfanumeriskt format.
- **Destinationsvärde:** Fältets värde i destinationen i alfanumeriskt format.
- **Skriwa över:** Tillåter användaren att specificera om destinationsdata ska skrivas över eller inte.
- **Värde efter import:** Ett beräknat fält som beskriver parametervärdet efter importen.



Tips

Det finns ett filter i det övre högra hörnet.

Visa endast konflikter

När det är inställt på sant, tillåter det endast visning av register med patientuppgifter för destinationsfältet som är tomt, eller som skiljer sig från källvärdet. Detta gör det enklare för användaren att identifiera data som behöver ses över.



Tips

Alla fält i alla sektioner kan skrivas över genom att klicka på namnet för kolumnen "Skriwa över".

10.3.4 PATIENTDATA

Den här sektionen visar alla patientens data för import som inte visas i sektionen som beskrivits tidigare.

Varje rad innehåller ett patientdataobjekt från källan, till exempel ordination, dialysbehandlingar o.s.v. Den har samma kolumner och funktioner som "Master Data"-registerskärmen.



Varning

Risk för patienten på grund av att inkorrekt data visas

Fältet "skriwa över" för data relaterade till behandlingar ställs in som sant som **standard**.

10.3.5 ÅTGÄRDER OCH AKTUELLA STATUSAR

På vilket sätt funktionen fungerar under importen beror på två faktorer:

- Det existerande tillståndet för dataposten;
- Den matchade åtgärden.

De möjliga värdena för det **befintliga tillståndet** är följande:

- **”Existerar i import”**: Källementet har matchats med en datapost som finns i destinationen.
- **”Existerar i destination”**: Källementet har matchats med en datapost som finns i destinationen.
- **”Finns inte”**: Källposten har inte matchats med en post i destinationen.
- **”Existerar i båda”**: Denna status indikerar att elementet och alla tillhörande länkar redan finns i destinationskliniken.



Notering

Importen är inte blockerad när denna situation uppstår. Användaren ansvarar för att avgöra om importen ska fortsätta eller inte. En användare som fortsätter med en import när patientdata i källan tillhör en annan patient än destinationspatienten, måste vara medveten om att ett fel kan uppstå. Med andra ord kan det leda till att två patienter skapas som representerar samma faktiska person, båda med ofullständiga uppgifter, förutom att det inte kommer att vara möjligt att återimportera någon av patientdatan som importerats av användaren.

Tabellen nedan visar listan över åtgärder som är tillgängliga beroende på datapostens aktuella status och deras effekt på importproceduren.

Aktuell status	Åtgärd	Resultat
”Existerar i import”	”Hoppa över”	Elementet importeras inte. Alla källfält som är kopplade till det berörda elementet får referensen ”bruten” och endast en beskrivning av elementet visas. Det blir inga ändringar på det matchade elementet.
”Existerar i import”	”Bekräftad överensstämmelse”	Elementet importeras: Det blir ingen ändring på den matchade destinationsdataposten. Alla källfält som är länkade till det berörda elementet riktas mot det relativa matchade destinationselementet. Alla de fält som är länkade till det matchade destinationsregistret med patientuppgifter ändras inte.

"Existerar i destination"	"Hoppa över"	Elementet importeras inte. Alla källfält som är kopplade till det berörda elementet får referensen "bruten" och endast en beskrivning av elementet visas. Det blir inga ändringar på det matchade elementet.
"Existerar i destination"	"Bekräftad överensstämmelse"	Elementet importeras inte: Det blir ingen ändring på den matchade destinationsdataposten. Alla fält som kommer från källan och som länkas till det berörda elementet riktas mot det relativa matchade destinationselementet. Alla de fält som hänvisar till det matchade registerelementet med patientuppgifter visar informationen som rör det importerade elementet.
"Existerar i båda"	"Hoppa över"	Elementet importeras inte. Alla källfält som är kopplade till det berörda elementet får referensen "bruten" och endast en beskrivning av elementet visas. Det blir inga ändringar på det matchade elementet.
"Existerar i båda"	"Bekräftad överensstämmelse"	Elementet kommer att importeras: Den länkade destinationsdataposten kommer att skrivas över. Alla fält som kommer från källan och som länkas till det berörda elementet riktas mot det relativa matchade destinationselementet. Alla fält som hänvisar till det matchade registerelementet med patientuppgifter visar informationen som rör det importerade elementet.
"Finns inte"	Den enda åtgärden som är eller kan vara länkad är "Hoppa över"	Elementet importeras inte. Alla källfält som är kopplade till det berörda elementet får referensen "bruten" och endast en beskrivning av elementet visas.



Notering

Datan från källposten kan aldrig skrivas över destinationen om den ingår i listan över läkemedelsdatasektioner. Det finns ett speciellt verktyg för att importera denna typ av information.



Tips

I händelse av att en länk är "bruten" genom att ställa in en åtgärd som "Hoppa över", visas det röda meddelandet "Endast flik" på höger sida av fältlinjen.

10.3.6 TABELLER MED GRÄNSSNITT PÅVERKAS AV ÄNDRINGAR I ÅTGÄRDER



Notering

När en åtgärd ersätts av en annan, tillämpas den senare automatiskt på alla länkar som hänvisar till den aktuella informationen.

Tabellen nedan visar responsen från "Patientöverföring offline" på ändringen i åtgärden på en av datan som visas i sektionerna "Master Data" och "Patientdata".

Notering



I vissa fall när den valda åtgärden ändras visas följande varningsmeddelande:

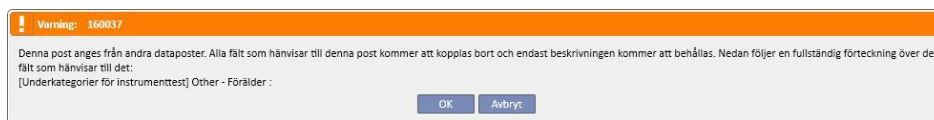

Värde för åtgärd	Aktuell åtgärd ändras till:	Varningsmeddelande visas?	Knapp trycks ned när varningsmeddelande visas	Förväntad respons
Tom	"Bekräftad överensstämmelse"	Nej	Ej tillämpligt	Åtgärden för alla länkar som refererar till värdet som precis har ändrats ställs in som "Bekräftad överensstämmelse". Skriv över-fältet visas (om det ingår i listan över sektioner som kan importeras).
Tom	"Hoppa över"	Ja	"OK"	Åtgärden för alla länkar som refererar till värdet som precis har ändrats ställs in som "Hoppa över".
Tom	"Hoppa över"	Nej	"Avbryt"	Ingenting har ändrats.

“Bekräftad överensstämmelse”	“Hoppa över”	Ja	”OK”	Åtgärden för alla länkar som refererar till värdet som precis har ändrats ställs in som ”Hoppa över”.
“Bekräftad överensstämmelse”	“Hoppa över”	Nej	“Avbryt”	Ingenting har ändrats.
”Importerera”	“Hoppa över”	Ja	”OK”	Åtgärden för alla länkar som refererar till värdet som precis har ändrats ställs in som ”Hoppa över”.
”Importerera som ny”	“Hoppa över”	Nej	“Avbryt”	Ingenting har ändrats.
“Hoppa över”	“Bekräftad överensstämmelse”	Nej	Ej tillämpligt	Åtgärden för alla länkar som refererar till värdet som precis har ändrats ställs in som ”Bekräftad överensstämmelse”. Skriva över-fältet visas (om det ingår i listan över sektioner som kan importeras).
“Hoppa över”	”Importerera”	Nej	Ej tillämpligt	Åtgärden för alla länkar som refererar till dataposten som precis har ändrats ställs in som ”Importerera”.

Tabellen nedan visar hur funktionen svarar på de olika ändringarna i åtgärderna i länkarna. Även här visas ett varningsmeddelande:

Notering

I vissa fall när den valda åtgärden ändras visas följande varningsmeddelande:



Värde för åtgärd	Aktuell åtgärd ändras till:	Varningsmeddelande visas?	Knapp trycks ned när varningsmeddelande visas	Förväntad respons
Tom	“Bekräftad överensstämmelse”	Ja	“Ja”	Alla länkar av samma typ antar att samma åtgärd ska vidtas. Värdet som matchas med länken antar att samma åtgärd ska vidtas.
Tom	“Bekräftad överensstämmelse”	Ja	“Nej”	Inget annat ändras.
Tom	“Hoppa över”	Ja	“Ja”	Alla länkar av samma typ antar att samma åtgärd ska vidtas. Värdet som matchas med länken antar att samma åtgärd ska vidtas.
Tom	“Hoppa över”	Ja	“Nej”	Inget annat ändras.
“Bekräftad överensstämmelse”	“Hoppa över”	Nej	Ej tillämpligt	Alla länkar av samma typ antar att samma åtgärd ska vidtas. Värdet som matchas med länken antar att samma åtgärd ska vidtas.
“Importerera”	“Hoppa över”	Nej	Ej tillämpligt	Alla länkar av samma typ antar att samma åtgärd ska vidtas. Värdet som matchas med länken antar att samma åtgärd ska vidtas.
“Hoppa över”	“Bekräftad överensstämmelse”	Nej	Ej tillämpligt	Alla länkar av samma typ antar att samma åtgärd ska vidtas. Värdet som matchas med länken antar att samma åtgärd ska vidtas.
“Hoppa över”	“Importerera”	Nej	Ej tillämpligt	Alla länkar av samma typ antar att samma åtgärd ska vidtas. Värdet som matchas med länken antar att samma åtgärd ska vidtas.

10.3.58 SPARA OCH LADDAR NED FÖRLOPP

Informationen och datakontrollfasstatusen kan sparas, vilket gör det möjligt att starta om operationen vid en senare tidpunkt. Detta kan göras genom att klicka på "X" i det övre vänstra hörnet eller på "Stänga"-knappen längst ner på skärmen. I detta läge visas följande varningsmeddelande:



Klicka på "Ja" för att stänga skärmen för datakontroll och spara de steg som har gjorts.

Klicka på "Nej" för att stänga skärmen utan att spara de steg som har gjorts. Klicka på "Avbryt" och skärmen stängs inte. När användaren klickar på knappen **Importera data**, beräknas länkarna igen för att kombinera den genomförda statusen/förloppet för datakontrollen med de senaste ändringarna som har gjorts på informationen som hanteras av "Therapy Support Suite".

10.4 DESTINATIONSKLINIK - IMPORTERA DATA

När alla konflikter har lösts och alla problem har kontrollerats och analyserats, kan den faktiska importen av data startas genom att klicka på **Importera**-knappen.

10.5 DESTINATIONSKLINIK - GRANSKNING AV PATIENTDATA OCH BEKRÄFTELSEFASFÖR IMPORT

Efter en kort väntetid (som beror på hur mycket information som ska importeras) informeras användaren om att patientens data har importerats. Några av länkarna/fälten som var "brutna" pga. att den aktuella åtgärden ställts in på "Hoppa över" måste dock åtgärdas innan importen kan bekräftas. Dessa fält måste följaktligen kontrolleras och relateras till en befintlig parameter.



Tills alla relaterade länkar har kontrollerats och åtgärdats, är respektive överförings- och destinationspatient i "Granska"-status.

När alla länkar som anges i ovanstående skärm har åtgärdats kan användaren bekräfta att patienten har importerats.



Notering

Så länge patienten befinner sig i ett övergångsstatus kommer hen inte att synas i sektionerna "Dialysklinik - Kliniknamn" - "Aktivetsplanering" och "Resursplanering".

Bilden nedan visar hur överföringen ser ut när den är i "Granska"-status.

Default Clinic

Patientöverföringar Uppdatera Lägg till Exportera Excel Skriv ut

Utkast till överföringar | Slutför överföringar

Patientnamn	Överföringsorsak	Status	Startdatum	Slutdatum	Sjukhusets namn	TSS klinik	TSS kliniknamn	Överföringsriktning
test destination , test destination	Importera patientdata	Granska	02 mar 2017 11:15			Ja	Default Clinic	Inkommande

1 post hittades

Patientöverföringar Importerar data... Skriv ut < > ☰

✖ Det finns 1 fel

Patientnamn	test destination , test destination	Överföringsorsak	Importera patientdata
Startdatum	02 mar 2017 11:15	Slutdatum	
Typ av klinik	TSS-center	Destinationsklinik	<u>Default Clinic</u>
Starta klinik		Överföringsriktning	Inkommande
Status	✖ Granska	Importfil	PatientData_test source_test source_4

Vänligen rätta länken i dessa enheter innan du fortsätter med bekräftelsen:

- ✖ Farmakologisk ordination : Dialysis, Baxada, 0 - [Läkemedel: Baxada]
- ✖ Farmakologisk ordination : Dialysis, Baxada, 0 - [Produktförpackningar: 5pieces 20mg tablets] [160063]

Bilden nedan visar en patient i "Granska"-status.

test destination , test destination Född 2017-03-02 (3y) Kän ♂ Kod. 1 Status Ej aktiv/Hemodialys

! Patienten behöver ses över och slutgiltig bekräftelse på patientförflyttning (se information)

Administrativa data Redigera Skriv ut

Konfigurationerna för denna klinik är inte ordentligt inställda. Detta kan orsaka flera problem. Kontakta en användare med behörigheten clininc manager.

Titel		Förnamn	test destination
Efternamn	test destination	Andra efternamn	
Namn som ogift		Födelsedatum	02 mar 2017
Nationalitet		Kön	Man
Patientnummer	12345	Patientens regionala autonoma nummer	
Patientkod	1	Patientens övervaknings-ID (nyckelkod)	1
Dialysstatus vid inskrivning	Hemodialys	Positionsstatus vid inskrivning	Ej aktiv
Inskrivningsdatum	02 mar 2017 11:14	Orsak till patientinskrivning	Ny ESRD-patient
Patientens RRT-inledningsdatum		Första dialys på centret	
Dialytisk ålder		Första kontakt med klinik	
Aktuellt sjukhus		Kod för patientens ansvarsbefrielse	
Hemadress			
Gata		Stad	
Postnr		Land	
Hemadress			
Gata (hemadress)		Stad (hemadress)	
Postnr (hemadress)	IV10 7YI	Land (hemadress)	Great Britain and Northern Ireland
Kontaktuppgifter			
Patienttelefon: Bostad		Patienttelefon: Bostad (2)	
Patienttelefon: Mobil		Patienttelefon: Arbete	
Patientens fax		Patientens epost	
ID-handling			
Dokumenttyp		Patientens ID-dokument	
Utgångsdatum		Utfärdande land	
Sjukvårdsförsäkring			
Nat. försäkringsnummer		Försäkringsbolagets namn	
Lokal hälsomyndighet		Ansvarig hälsovårdsmyndighet	
Europeisk sjukvårdsförsäkring			
Europeisk sjukvårdsförsäkringskod (TEAM)		Giltig från (TEAM)	
Giltig till (TEAM)			

En banner visas överst på skärmen för att indikerar att patienten är i denna övergångsstatus. Klicka på "Se detaljer" för att öppna skärmen som visas i början av denna punkt.

10.5.1 "BRUTNA" LÄNKAR

Under kontrollfasen har åtgärderna för vissa element och respektive länkar ställts in som "Hoppa över". Värdet som länken refererar till har följaktligen inte importerats av "Patientöverföring offline" och det är därför inte möjligt att komma åt parametern som anslutningarna refererade till. Det är dock fortfarande möjligt att välja ett annat element och därigenom skapa en ny länk. En länk i denna status sägs vara "**bruten**".

För att undvika en total informationsförlust innehåller länkar som refererar till data som inte har importerats en beskrivning av den aktuella informationen. De blir därmed lite mer än ett beskrivande fält.

"Therapy Support Suite" indikerar med grå färg att informationen inte längre kan nås. I vissa fall indikeras detta med ett varnings- eller ett felmeddelande.

10.5.2 BEKRÄFTELSE AV IMPORTEN

När alla indikerade länkar har åtgärdat visar skärmen följande:

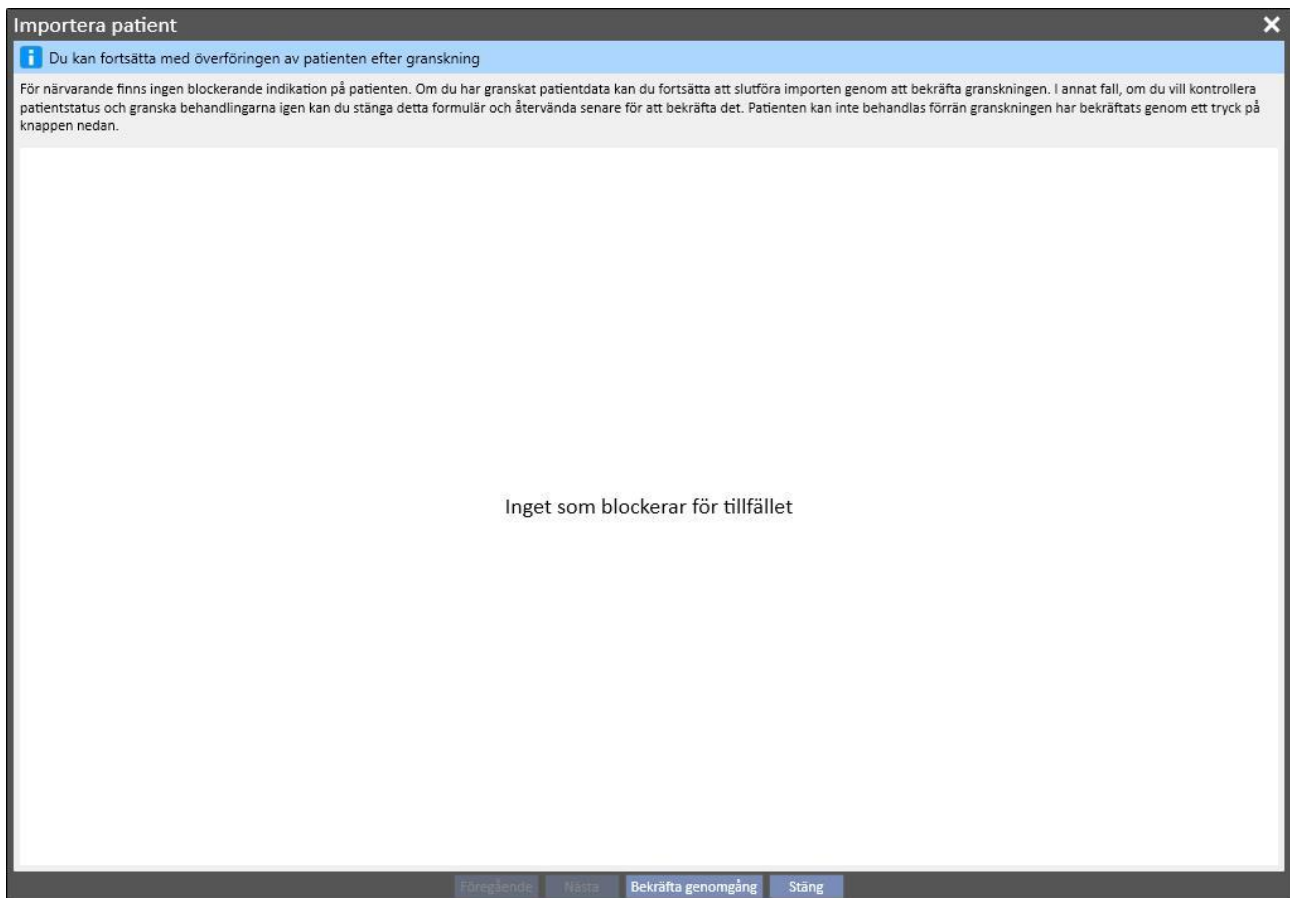

Det är nu tillräckligt att klicka på "Bekräfta genomgång"-knappen.

Därefter blir patienten aktiv, överföringen avslutas och patientens offlineöverföringsprocedur har avslutats.

11 DIALYSKLINIK – KLINIKNAMN

11.1 SKAPA EN NY PATIENT

En ny patient kan skapas i denna sektion. Systemet tilldelar automatiskt en patientkod som identifierar patienten i Therapy Support Suite. Denna kod kan inte ändras. Alla administrativa data för patienten kan matas in. För att kunna spara patientinformationen behöver man fylla i lila markerade fält. När denna information har sparats visas patienten automatiskt i patientlistan.

Patienten betraktas som en dubblett om **Förnamn**, **Efternamn**, **Födelsedatum** och **Kön** är samma som för en befintlig patient. I detta fall är inskrivning endast möjlig om den specifika flaggan är aktiverad i **Konfigurationsparametrarna**. När denna flagga är aktiverad kan dubblettkontrollen utökas med ett annat textfält, förutom de som listas ovan. (**Se avsnitt 4.1.1. i Servicehandboken**).

Om en duplicerad patient skapas, så ställs båda patienterna (den befintliga och den nya) i blockerad status tills sammanfogningen av de båda patienterna utförts. Samma blockerade status kan även triggas genom att en ny sammanfogning av två patienter skapas även om de inte är dubletter. I detta fall går det inte att redigera patientens data.

11.2 ALLMÄN INFORMATION

Denna sektion innehåller:

Den första fliken, allmän information om dialyskliniken (namn, kod, klinisk beskrivning, adress, personal o.s.v.).

Default Clinic

Dialysenhet Redigera Skriv ut ▼

Allmän information | Dialysenhet

Klinikinformation

Kliniknamn: Default Clinic
 Klinisk beskrivning: Default Clinic
 Postnr: 16039
 Land: Great Britain and Northern Ireland
 Telefon: 02356-125422

Klinikkod: 99999
 Stad: Test Town
 Adress: Test Street, 23
 Fax:
 Foto:

Medicinsk direktör: Dr. Tester
 Kontaktperson: Tester

Insamling/startdatum: 01 dec 2009

Personal

Personaltyp	Heltidsanställd enheter	Deltidsanställd enheter	Anställd Timmar/vecka	Konsult enheter	Konsult Timmar/vecka
Nefrologer	4,00	2,00	2,00	1,00	4,00

Tillgängliga modaliteter: HDF, APD

Anm klinikmodul
 Test

Klinikens öppettider

Öppningsdag	Är öppen	Öppnar från	Öppnas till	Klinikens skift
Måndag	<input checked="" type="checkbox"/>	07:00	21:00	2,00
Tisdag	<input checked="" type="checkbox"/>	07:00	21:00	2,00
Onsdag	<input checked="" type="checkbox"/>	07:00	21:00	2,00
Torsdag	<input checked="" type="checkbox"/>	07:00	21:00	2,00
Fredag	<input checked="" type="checkbox"/>	07:00	21:00	2,00
Lördag	<input checked="" type="checkbox"/>	07:00	21:00	2,00
Söndag	<input type="checkbox"/>			

Den andra fliken, information om organisationen av klinikens dialysenheter och den installerade nödutrustningen.

Dialysenhet Redigera Skriv ut ▼

Allmän information | Dialysenhet

Dialysenhetens huvudegenskaper

Klinikens stationer: 22,00 enheter
 För infekterade patienter: 5,00 enheter

Isoleringsnivå

Infektionstyp	Isoleringsnivå	Totalantal dedikerade stationer på kliniken enheter
-- Töm raster --		



Akututrustning





















Elektrisk generator: Ja
 Syrgasdistributionsanläggning: Ja
 Andra leverantör av elektrisk ström: Ja

11.3 HEMSIDA















Denna sektion innehåller en snabb överblick av patientens viktigaste dialysparametrar. Den är uppdelad i två huvudfönster:

Den första vyn innehåller alla aktiva ordinationer.

- Klicka på den aktuella raden för att öppna **Patientens HD-ordination**;
- Klicka på knappen  för att få direkt åtkomst till **Patientöversikten**;
- Klicka på knappen  för att få direkt åtkomst till **Kärlaccess** för ordinationen;
- Klicka på knappen  för att få direkt åtkomst till **Behandlingsschema**;

Default Clinic									
Klinikens hemsida Uppdatera									
Aktiva HD-ordinationer									
		Patient	Ordinationsnamn	Torrsvikt Kg	Behandlingsvaraktighet	Dialysatorns namn	Basbuffertnamn	Koncentratnamn	
			Thompson, Josie	Default Prescription	51,0	03:00	FX 100	bibag	smartbag 111.5
			Morton, Katherine	Default Prescription	73,0	03:30	FX 10	bibag	AC-F 219/1
			Middleton, Mary	Default Prescription	78,7	04:00	FX 100	bibag 5008	AC-F 313/1
			Metcalfe, Jonathan	Default Prescription	85,8	04:00	FX 100	bibag	AC-F 219/1
			Hartley, Sarah	Default Prescription	80,0	03:30	FX 100	bibag	AC-F 219/1
			Brennan, Nicholas	Default Prescription	60,0	05:00	FX 100 classix	bibag	AC-F 313/2
			Aitken Lambert, David	Default Prescription	65,2	04:00	FX 1000	bibag	AC-F 313/2

Den andra vyn innehåller de senaste 20 behandlingarna som har utförts på kliniken. Klicka på en rad för att få direkt åtkomst till den valda behandlingen.

Senaste tjugo behandlingar på klinik									
	Patient	Behandlingsdatum	Vikt före dialys Kg	Vikt efter dialys Kg	UF-volym ml	Systoliskt före dialys mmHg	Systoliskt BT efter dialys mmHg	Diastoliskt före dialys mmHg	Diastoliskt mmHg
	Middleton, Mary	20 nov 2010 16:50		79,10	2480	142	136	74	66
	Thompson, Josie	20 nov 2010 16:34		49,10	2480	142	136	74	66
	Newman, Noah	20 nov 2010 15:46		92,10	2480	142	136	74	66
	TRTEST_137560, TRTEST_2	20 nov 2010 15:46		92,10	2480	142	136	74	66
	Morton, Katherine	20 nov 2010 15:41		72,10	2480	142	136	74	66
	Moore, Eleanor	20 nov 2010 15:34		49,10	2480	142	136	74	66
	TRTEST_39841, TRTEST_1	20 nov 2010 15:34		49,10	2480	142	136	74	66
	Metcalfe, Jonathan	20 nov 2010 15:28		84,10	2480	142	136	74	66
	Hartley, Sarah	20 nov 2010 15:22		79,10	2480	142	136	74	66
	Brennan, Nicholas	20 nov 2010 15:16		59,10	2480	142	136	74	66
	Aitken Lambert, David	20 nov 2010 14:58		84,10	2480	142	136	74	66
	Aitken Lambert, David	18 nov 2010 00:00	66,80	65,20	1900	167	140	76	73
	Hartley, Sarah	18 nov 2010 00:00	82,60	79,90	3240	156	136	87	68
	Middleton, Mary	18 nov 2010 00:00	81,00	78,60		130	120	80	80
	Moore, Eleanor	18 nov 2010 00:00	48,50	47,00	905	99	92	64	59

11.4 KLINIKENS SCHEMALÄGGARE

Denna sektion ger en fullständig översikt över klinikens schemaläggning och behandlingar, vecka för vecka eller månad för månad. Navigeringsknapparna intill tidsfältet visar veckorna eller månaderna före eller efter det aktuella datumet, beroende på precisionsinställningen i filtret **Noggrannhet**.

11.4.1 SCHEMALÄGGNING

I schemaläggning ingår planerade återkommande behandlingar där ännu ingen dialys har ägt rum. Om två eller flera behandlingar planeras samtidigt och använder samma säng, visas de med en röd kant och gula diagonala band.



När muspekaren förs över en återkommande behandling visas följande specifikationer:

- **Resurs, Skift, Ordinationsnamn:** hämtas från "Behandlingsschema";
- **Behandling, Administrering, Dosering:** hämtas från "Farmakologisk behandling";
- **Medicinska beställningar:** läst från "Medicinsk ordination" (se kap. 9.3.7);
- **Labbtester:** läst från "Schemaläggning av labbtester" (se kap. 9.4.3);

Patient	2020-04-27 måndag	2020-04-28 tisdag	2020-04-29 onsdag	2020-04-30 torsdag	2020-05-01 fredag	2020-05-02 lördag	2020-05-03 söndag									
Aitken Lambert, David	Room 1 - Bed 2 Afternoon Shift	Room 1 - Bed 1 Afternoon Shift	Room 1 - Bed 2 Morning Shift	Room 1 - Bed 1 Afternoon Shift	Room 1 - Bed 2 Morning Shift	Room 1 - Bed 1 Afternoon Shift	Room 1 - Bed 2 Morning Shift									
Brennan, Nicholas	Room 1 - Bed 1 Afternoon Shift	Resurs: Room 1 - Bed 2 Skift: Afternoon Shift Ordination: Default Prescription														
Hartley, Sarah		<table border="1"> <thead> <tr> <th>Aktiva substanser (läkemedelsnamn)</th> <th>Administreringssätt</th> <th>Dosering</th> </tr> </thead> <tbody> <tr> <td>Fascox (Fepii)</td> <td>Oral</td> <td>12 ml</td> </tr> <tr> <td>Nunpan (Mitopep)</td> <td>Oral</td> <td>10 mg/ml</td> </tr> </tbody> </table>						Aktiva substanser (läkemedelsnamn)	Administreringssätt	Dosering	Fascox (Fepii)	Oral	12 ml	Nunpan (Mitopep)	Oral	10 mg/ml
Aktiva substanser (läkemedelsnamn)	Administreringssätt	Dosering														
Fascox (Fepii)	Oral	12 ml														
Nunpan (Mitopep)	Oral	10 mg/ml														
Metcalfe, Jonathan		Meddelanden Need Potassium at dialysis end														
Middleton, Mary		2 Morning Shift		2 Morning Shift		2 Morning Shift										
Morton, Katherine	Room 2 - Bed 1 Afternoon Shift		Room 2 - Bed 1 Afternoon Shift		Room 2 - Bed 1 Afternoon Shift											
Thompson, Josie		Room 1 - Bed 2 Morning Shift		Room 1 - Bed 2 Morning Shift		Room 1 - Bed 2 Morning Shift										

Efter att ha klickat på ett behandlingsschema, visas mer information om schemaläggningen och ändringar kan göras vid behov:

The screenshot shows a patient record for David Aitken Lambert. The interface includes a header with the patient's name and a close button. Below the header are icons for printing, editing, and a document. The main area is divided into two sections. The left section, titled 'Schemalagt datum', contains a date field set to '2020-05-04', a 'Resurs' field with 'Room 1 - Bed 2', and a 'Skift' field with 'Afternoon Shift'. The right section, titled 'Beh ordination', shows 'Resurs: Room 1 - Bed 2', 'Skift: Afternoon Shift', and 'Ordination: Default Prescription'. At the top right of the main area are buttons for 'Öppna schemalägningsplan', 'Spara', and 'Radera'.





Bilderna visar behandlingsschemat, den farmakologiska behandlingen, de medicinska beställningarna och labbtesterna.

11.4.2 ÄNDRA BEHANDLINGSSCHEMA

Behandlingsschemat kan ändras genom att på lämpligt sätt fylla i de önskade fälten. När datumet, resursen och skiftet har ändrats visas schemat som följer.

The screenshot shows a patient record for Nicholas Brennan. The interface is similar to the previous one but includes 'Ursprungligt' (original) values. The 'Schemalagt datum' field is '2020-05-05', 'Resurs' is 'Room 1 - Bed 2', and 'Skift' is 'Morning Shift'. The 'Ursprungligt datum' is '04 maj 2020', 'Ursprunglig resurs' is 'Room 1 - Bed 1', and 'Ursprungligt skift' is 'Afternoon Shift'. The 'Beh ordination' section shows 'Resurs: Room 1 - Bed 1', 'Skift: Afternoon Shift', and 'Ordination: Default Prescription'. The 'Öppna schemalägningsplan', 'Spara', and 'Radera' buttons are also present.

Flera åtgärder kan nu utföras, t.ex.:

- Klicka på knappen  för att återgå till ursprungliga data;
- Klicka på -knappen för att se det ursprungliga schemat i ett popup-fönster;
- Klicka på knappen  för att stänga popup-fönstret och radera alla väntande förändringar;
- Klicka på -knappen för att stänga popup-fönstret och spara alla väntande förändringar;

Exempel: Schemaändring

Schemaläggare HD-klinik

Noggrannhet Vecka 19

Vecka: 2020-05-04

Filter för skift: Avancerade filter

Filter för rum: Filter för resurs:

Nästa post

Patient	2020-05-04 måndag	2020-05-05 tisdag	2020-05-06 onsdag	2020-05-07 torsdag	2020-05-08 fredag	2020-05-09 lördag	2020-05-10 söndag
Aitken Lambert, David	Room 1 - Bed 2 Afternoon Shift	Room 1 - Bed 1 Afternoon Shift	Room 1 - Bed 2 Morning Shift	Room 1 - Bed 1 Afternoon Shift	Room 1 - Bed 2 Morning Shift	Room 1 - Bed 1 Afternoon Shift	Room 1 - Bed 2 Morning Shift
Brennan, Nicholas	Room 1 - Bed 1 Afternoon Shift		Room 1 - Bed 1 Afternoon Shift		Room 1 - Bed 1 Afternoon Shift		
Hartley, Sarah		Room 1 - Bed 2 Afternoon Shift		Room 1 - Bed 2 Afternoon Shift		Room 1 - Bed 2 Afternoon Shift	
Metcalfe, Jonathan		Room 1 - Bed 2 Afternoon Shift		Room 1 - Bed 2 Afternoon Shift		Room 1 - Bed 2 Afternoon Shift	
Middleton, Mary		Room 1 - Bed 2 Morning Shift		Room 1 - Bed 2 Morning Shift		Room 1 - Bed 2 Morning Shift	
Morton, Katherine	Room 2 - Bed 1 Afternoon Shift		Room 2 - Bed 1 Afternoon Shift		Room 2 - Bed 1 Afternoon Shift		
Thompson, Josie		Room 1 - Bed 2 Morning Shift		Room 1 - Bed 2 Morning Shift		Room 1 - Bed 2 Morning Shift	

■ Patienten är inlagd på sjukhus Verklig behandling Laboratorieundersökning Medicinsk ordination Läkemedel

Steg 1 - Välj schemat som ska ändras

Brennan, Nicholas

[Öppna schemalägningsplan](#) [Spara](#) [Radera](#)

Schemalagt datum
 2020-05-05 Ursprungligt datum
 04 maj 2020

Resurs
 Room 1 - Bed 2 Ursprunglig resurs
 Room 1 - Bed 1

Skift
 Morning Shift Ursprungligt skift
 Afternoon Shift

Beh ordination
 Resurs: Room 1 - Bed 1
 Skift: Afternoon Shift
 Ordination: Default Prescription

Steg 2 - Korrigera schemaläggningsinformation

Schemaläggare HD-klinik

Noggrannhet Vecka 19

Vecka 2020-05-04

Filter för skift: Avancerade filter

Filter för rum: Filter för resurs:

Patient	2020-05-04 måndag	2020-05-05 tisdag	2020-05-06 onsdag	2020-05-07 torsdag	2020-05-08 fredag	2020-05-09 lördag	2020-05-10 söndag
Aitken Lambert, David	Room 1 - Bed 2 Afternoon Shift	Room 1 - Bed 1 Afternoon Shift	Room 1 - Bed 2 Morning Shift	Room 1 - Bed 1 Afternoon Shift	Room 1 - Bed 2 Morning Shift	Room 1 - Bed 1 Afternoon Shift	Room 1 - Bed 2 Morning Shift
Brennan, Nicholas		Room 1 - Bed 1 Afternoon Shift	Room 1 - Bed 1 Afternoon Shift		Room 1 - Bed 1 Afternoon Shift		
Hartley, Sarah		Room 1 - Bed 2 Afternoon Shift		Room 1 - Bed 2 Afternoon Shift		Room 1 - Bed 2 Afternoon Shift	
Metcalfe, Jonathan		Room 1 - Bed 2 Afternoon Shift		Room 1 - Bed 2 Afternoon Shift		Room 1 - Bed 2 Afternoon Shift	
Middleton, Mary		Room 1 - Bed 2 Morning Shift		Room 1 - Bed 2 Morning Shift		Room 1 - Bed 2 Morning Shift	
Morton, Katherine	Room 2 - Bed 1 Afternoon Shift		Room 2 - Bed 1 Afternoon Shift		Room 2 - Bed 1 Afternoon Shift		
Thompson, Josie		Room 1 - Bed 2 Morning Shift		Room 1 - Bed 2 Morning Shift		Room 1 - Bed 2 Morning Shift	

Patienten är inlagd på sjukhus
 Verklig behandling
 Laboratorieundersökning
 Medicinsk ordination
 Läkemedel

Steg 3 - Schemaläggaren uppdaterar dess status med ny schemaläggningsinformation

11.4.2.1 DRA OCH SLÄPP

Behandlingsdatumet kan ändras genom att dra det till den önskade dagen. Schemalagda behandlingar kan inte dras till förluten tid eller till samma position som en befintlig schemalagd behandling.

Om det finns läkemedelsbehandlingar associerade med behandlingen, kommer de att hanteras som administreringar utan specifik dosering. Ett meddelande informerar användaren om ändringen.

Varning: 100872

Läkemedelslistan är borttagen för denna behandling. Alla aktiva läkemedel som behöver ses över skickas till behandlingen med [?] utan dosering

OK

11.4.2.2 EFFEKT PÅ LÄKEMEDELSBEHANDLINGEN EFTER ÄNDRING AV SCHEMALAGD BEHANDLING

Varje gång datumet för schemalagd behandling ändras nollställs läkemedelsdosen för den aktuella behandlingen. När en behandling ska utföras på ett nytt schemalagd datum uppmanas användaren att bekräfta den aktuella läkemedelsbehandlingen manuellt enligt den detaljerade beskrivningen i **avsnitt 9.3.8**

11.4.3 HD-BEHANDLINGAR

Schemaläggaren gör det möjligt för användaren att se patienternas tidigare återkommande behandlingar. En återkommande behandling skiljer sig från en schemalagd behandling genom att den återkommande behandlingen är markerad med en ikon för en dialysmaskin.



Tidigare återkommande behandlingar där ingen behandling tillämpats visas inte.

Om behandlingsikonen har en röd kant uppstod problem under dialysesessionen och vissa meddelanden kan visas i förhandsvisningen.

Klicka på den önskade återkommande behandlingen. Den associerade behandlingen öppnas så att alla data kan ses .

Återkommande behandlingar kan inte flyttas.

11.5 SCHEMALÄGGARE FÖR PD-BEHANDLING

PD-schemaläggaren visar alla schemalagda och slutförda dialysbehandlingar för patienter under den valda månaden. Olika tidsintervall går att välja med hjälp av filtren och navigationspilarna.

Schemaläggning för PD-avd

Radera verkliga behandlingar Skapa behandlingar från schemaläggning

april
2020-04-28

Avancerade filter

Patient	01 ons	02 tor	03 fre	04 lör	05 sön	06 mån	07 tis	08 ons	09 tor	10 fre	11 lör	12 sön	13 mån	14 tis	15 ons	16 tor	17 fre	18 lör	19 sön	20 mån	21 tis	22 ons	23 tor	24 fre	25 lör	26 sön	27 mån	28 tis	29 ons	30 tor
Saunders, Benjamin																														

■ Patienten är inlagd på sjukhus Verklig behandling Schemalagd behandling

Schemaläggaren inkluderar schemalagda PD-behandlingar och slutförda behandlingar. Datum med en orange remsa hänvisar till patientens inskrivningsstatus.

När muspekaren förs över återkommande behandlingar, visas en bubbla som sammanfattar ordinationen som ska användas för detta datum eller denna behandling.



Genom att klicka på Schemalagd behandling , så visas informationen enligt följande:

Saunders, Benjamin ✕

Schemalagt datum

2020-04-27 📅

ÖppenPD - behandlingsschema Spara Radera

Plan för PD-behandlingsschema

Ordination: CAPD prescription - CAPD - ÖKN

PD-modalitet: CAPD - ÖKN



Klicka på en återkommande behandling  för att öppna ett fönster med information om den tillämpade behandlingen.

11.5.1 ÄNDRA BEHANDLINGSSCHEMA

En schemalagd återkommande behandling kan flyttas till ett annat datum under förutsättning att det inte finns något annat besök inbokad här. En återkommande behandling kan ändras på två sätt.

Den första metoden kräver att användaren klickar på den återkommande behandlingen som ska flyttas och väntar på att information visas längst ner i fönstret. Fältet **Schemalagt datum** kan användas för att välja ett nytt datum och spara uppdateringen. Om det redan finns ett schemalagt besök på det angivna datumet, visas meddelandet nedan och datumet går inte att spara.



Ett besöksdatum kan även ändras genom att den återkommande behandlingen som ska uppdateras dras till ett datum där det inte finns några besök. I detta fall är det inte nödvändigt att spara eftersom dra-och-släpp-funktionen gör att ändringen träder i kraft genast.



Oavsett vilken teknik som används för att uppdatera ett schema så visas det med symbolen  som bekräftar undantaget i schemat.

Uppdaterade scheman går att ändra tillbaka till sin ursprungliga status, med hjälp av knappen bredvid fältet **Schemalagt datum** med informationen och sedan spara. Alternativt går det att dra tillbaka ett besök till dess ursprungliga datum. I detta fall träder ändringen i kraft genast.

11.5.2 SKAPA PD-BEHANDLINGAR

Patientbehandlingar kan skapas individuellt i patientfliken eller i **Schemaläggaren för PD-behandling**. För att skapa behandlingar i patientfliken, se det alternativa PD-formuläret.

Schemaläggaren för PD-behandling kan användas för att skapa eller ändra återkommande PD-behandlingar i ett valt tidsintervall. Skapa behandlingar genom att trycka på knappen **Skapa behandlingar från schemaläggning**. En meny frågar användaren om behandlingen ska skapas för alla patienter som visas eller endast för en patient.



Skapandet börjar efter valet har gjorts.

I slutet av åtgärden visas ett meddelande som anger antalet behandlingar som skapats.



11.5.3 RADERA PD-BEHANDLINGAR

Det går att ta bort PD-behandlingar i **Schemaläggaren för PD-behandling** genom att använda knappen **Radera verkliga behandlingar**. Systemet frågar användaren om åtgärden ska utföras för alla patienter eller endast för en patient, enligt beskrivningen i föregående paragraf. I slutet av åtgärden visas ett meddelande som anger antalet behandlingar som raderats.



Notering

Endast behandlingar som inte är stängda går att radera.

11.6 RESURSSCHEMALÄGGAREN

Detta avsnitt ger en komplett översikt över resursplanering.

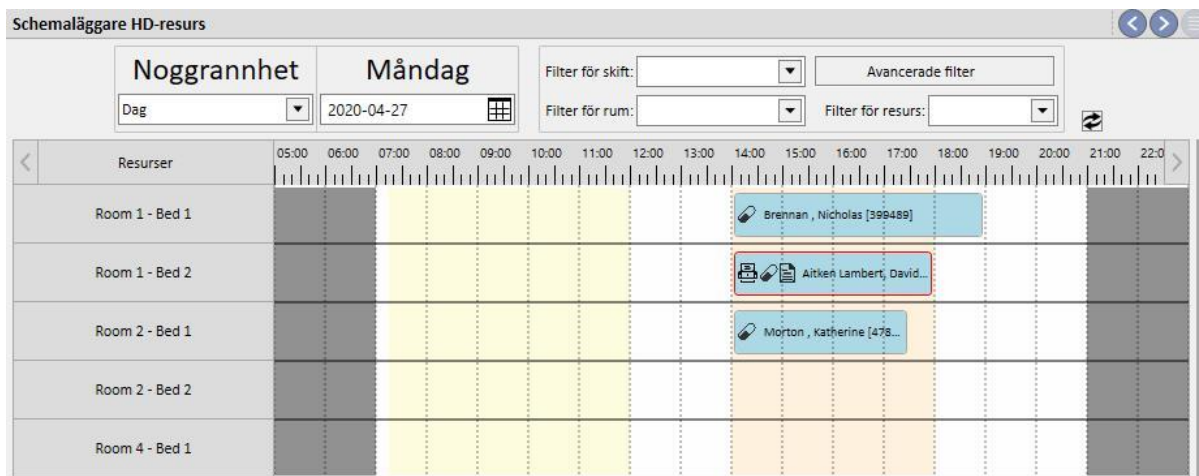

Skillnaden jämfört med "Klinikens schemaläggare" är att planeringen är resursledd (baserat på rum och sängar).

I bakgrunden, med de konfigurerade färgerna, visas olika skift för den aktuella dagen. De tider som kliniken är stängd visas i grått. I veckovyn visas en fullständig översikt över resursplaneringen för hela veckan. Detta gör det enkelt att identifiera eventuella tomma schemaluckor.

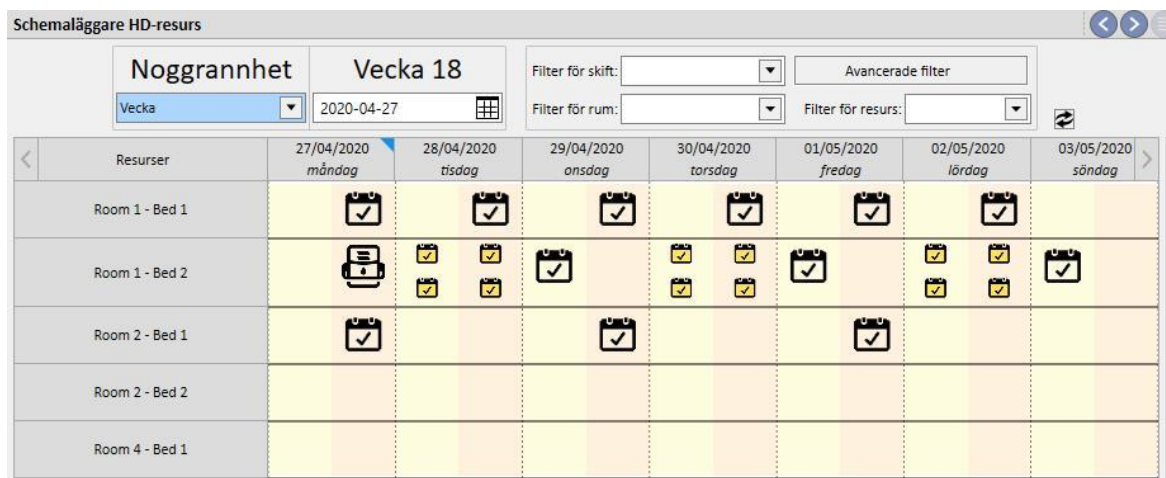

Om du klickar på en specifik resurs visas detaljer om behandlingen som planeras för den resursen i den specifika tidsramen (samma procedur beskrivs i "Klinikens schemaläggare").



11.7 PATIENTÖVERFÖRINGAR

En patient kan ibland överföras till en annan klinik/sjukhus. Detta dokumenteras i Therapy Support Suite genom att skapa en patientöverföring.

Överföringar är indelade i följande steg:

- "Utkast": Den mottagande kliniken har ännu inte accepterat överföringen eller har accepterat en tillfällig, semester eller sjukhus överföring;
- "Slutförd": Den mottagande kliniken har accepterat en definitiv överföring eller har skickat tillbaka patienten till den ursprungliga kliniken med knappen "Tillbaka till den ursprungliga kliniken".

Utkast till överföringar | Slutför överföringar

Överföringen startar "automatiskt" när händelsedatumet nås på "destinationskliniken".

Satellite Clinic								
Patientöverföringar								
Utkast till överföringar Slutför överföringar								
Patientnamn	Överföringsorsak	Startdatum	Slutdatum	Status	Sjukhusets namn	TSS klinik	TSS kliniknamn	Överföringsriktning
Freeman, Mason	Överföring till sjukhusinläggning	23 feb 2017 11:10		Avbruten	Ospital Five - Satellite Clinic	Ja	Satellite Clinic	Inkommande
Metcalfe, Jonathan	Överföring till sjukhusinläggning	23 feb 2017 11:09		Avbruten	Ospital Five - Satellite Clinic	Ja	Satellite Clinic	Inkommande
Newman, Noah	Definitiv överföring	11 apr 2014 00:00		Slutför	Ospital Five - Satellite Clinic	Ja	Satellite Clinic	Inkommande
Moore, Eleanor	Definitiv överföring	11 apr 2014 00:00		Slutför	Ospital Five - Satellite Clinic	Ja	Satellite Clinic	Inkommande

Om överföringen är tillfällig, vid semesterar eller vid sjukhusinläggning, har båda klinikerna alternativet att skicka tillbaka patienten till den ursprungliga kliniken. När överföringen har godkänts av destinationskliniken, kan man fortfarande klicka på denna knapp.

Avbryt överföring | Återgå till startklinik | Skriv ut



Notering

Om förflyttningen som avslutar överföringen inte har definierats, skapas den automatiskt när man klickar på knappen "Återgå till startklinik". Omvänt, om slutdatumet för överföring har ställts in, kommer datumet för retur att ändras vid klick på den här knappen (och/eller datumet för slutet på sjukhusvistelsen om överföringen härstammar från en av dessa).

11.7.1 SKAPA EN NY ÖVERFÖRING

En ny överförelring kan skapas från denna sektion med knappen "Lägg till".

The screenshot displays the 'Therapy Support Suite' interface for 'Fresenius Medical Care'. The main window is titled 'Default Clinic' and shows the 'Patientöverföringar' (Patient Transfers) section. The interface includes a navigation menu on the left with options like 'Grunddata', 'Schemaläggare och överföringar', 'Sökning & patientgrupper', 'HD-enkät', 'Transplantationshantering', and 'Medicinsk ordination'. The main content area shows a table of existing transfers and a form for creating a new one.

Utkast till överföringar	Slutför överföringar																											
<table border="1"> <thead> <tr> <th>Patientnamn</th> <th>Överföringsorsak</th> <th>Status</th> <th>Startdatum</th> <th>Slutdatum</th> <th>Sjukhusets namn</th> <th>TSS klinik</th> <th>TSS klinikknamn</th> <th>Överföringsriktning</th> </tr> </thead> <tbody> <tr> <td>Middleton, Mary</td> <td>Temporär förflyttning</td> <td>Utkast</td> <td>24 feb 2017 09:36</td> <td></td> <td>Ospital Five - Satellite Clinic</td> <td>Ja</td> <td>Satellite Clinic</td> <td>Utgående</td> </tr> <tr> <td>Thompson, Josie</td> <td>Överföring till sjukhusinläggning</td> <td>Aktiv</td> <td>28 apr 2020 04:00</td> <td></td> <td>Ospital Five - Satellite Clinic</td> <td>Ja</td> <td>Satellite Clinic</td> <td>Utgående</td> </tr> </tbody> </table>	Patientnamn	Överföringsorsak	Status	Startdatum	Slutdatum	Sjukhusets namn	TSS klinik	TSS klinikknamn	Överföringsriktning	Middleton, Mary	Temporär förflyttning	Utkast	24 feb 2017 09:36		Ospital Five - Satellite Clinic	Ja	Satellite Clinic	Utgående	Thompson, Josie	Överföring till sjukhusinläggning	Aktiv	28 apr 2020 04:00		Ospital Five - Satellite Clinic	Ja	Satellite Clinic	Utgående	<p>2 poster hittades</p>
Patientnamn	Överföringsorsak	Status	Startdatum	Slutdatum	Sjukhusets namn	TSS klinik	TSS klinikknamn	Överföringsriktning																				
Middleton, Mary	Temporär förflyttning	Utkast	24 feb 2017 09:36		Ospital Five - Satellite Clinic	Ja	Satellite Clinic	Utgående																				
Thompson, Josie	Överföring till sjukhusinläggning	Aktiv	28 apr 2020 04:00		Ospital Five - Satellite Clinic	Ja	Satellite Clinic	Utgående																				

Below the table, the 'Patientöverföringar' form is visible, showing fields for:

- Patient som ska överföras: Patient som ska överföras
- Startdatum: 28 apr 2020 08:51
- Starta klinik: [Empty field]
- Status: Utkast
- Överföringsorsak: Importera patientdata
- Destinationsklinik: Default Clinic
- Överföringsriktning: Inkommande
- Importfil: [Empty field]

A tooltip message is displayed: "Släpp en fil här eller klicka på nedanstående knapp för att öppna filväljaren".

Skapandet av en ny överförelring från denna sektion utgör en del av importprocessen som beskrivs i avsnittet "Patientförflyttning offline".

11.8 DAGENS KONSULTATIONSBesøg

I det här avsnittet kan användaren se alla konsultationsbesök (Slutförda, Planerade eller Avbrutna) som är inplanerade för patienter som tillhör kliniken den aktuella dagen.

Default Clinic

Dagens konsultationsbesök Exportera Excel Skriv ut

Besöksdatum	Besökstyp	Status	Patientkod	Förnamn	Efternamn	Orsaksnamn	Läkare	Patientklinik
28 apr 2020 08:34	Första besöket (ny klinisk episod)	Öppna	93710	Sarah	Hartley		Demo User	Default Clinic
28 apr 2020 08:34	Programmerat besök	Öppna	93710	Sarah	Hartley		Demo User	Default Clinic
28 apr 2020 08:34	Avbrutet besök (No-show)	Öppna	93710	Sarah	Hartley		Demo User	Default Clinic

3 poster hittades

Genom att klicka på det enskilda besöket öppnas ett fönster där dess detaljer visas.

Dagens konsultationsbesök Exportera Excel Skriv ut

Besöksdatum	Besökstyp	Status	Patientkod	Förnamn	Efternamn	Orsaksnamn	Läkare	Patientklinik
28 apr 2020 08:34	Första besöket (ny klinisk episod)	Öppna	93710	Sarah	Hartley		Demo User	Default Clinic
28 apr 2020 08:34	Programmerat besök	Öppna	93710	Sarah	Hartley		Demo User	Default Clinic
28 apr 2020 08:34	Avbrutet besök (No-show)	Öppna	93710	Sarah	Hartley		Demo User	Default Clinic

3 poster hittades

Konsultationsbesök

Hartley, Sarah Född 1957-05-21 (62y) Kön Q Kod. 93710 Status Aktiv/Hemodialys ☐ ☑

Konsultationsbesök Skriv ut ◀ ▶ ☰

Besöksdatum	28 apr 2020 08:34	Läkare	Demo User
Skapat med metod	Manuell	Inlagd av	demouser 28 Apr 2020 08:34
Senaste ändring	demouser 28 Apr 2020 08:34	Klinisk enhet	Peritoneal Dialysis
Besökstyp	Avbrutet besök (No-show)	Orsak till besök	! <input type="text"/>

Sjukvårdsförteckning

Datum	Sjukvård	Kvantitet	Utförd	Status	Autoskapande	Version	Service, unikt ID
28 apr 2020 08:34	12.0 Consultation visit	1	Ja	Klar	<input checked="" type="checkbox"/>	1	26

Besöket kan inte redigeras eller stängas såvida det inte skapades inuti kliniken. Besök som skapats på andra kliniker kan endast skrivas ut.

11.9 AVSLUTA BEHANDLINGAR

Behandlingar, HD eller PD , går att stänga individuellt från patientmenyn eller flera åt gången från klinikmenyn. Detta stycke visar hur flera behandlingar stängs från klinikmenyn.

Det kan finnas små variationer, men funktionerna för att stänga behandlingar fungerar på samma sätt oavsett om de väljs från sektionen **Avsluta HD-behandlingar** eller från sektionen **Avsluta PD-behandlingar**.

Genom att öppna en av de två sektionerna, visar TSS en lista över alla behandlingar som går att stänga, dvs. som har statusen "Slutförd" för hemodialys och "Öppen" för peritonealdialys. Behandlingarna har en fördefinierad ordning men den går att ändra med hjälp av verktyget Anpassad vy. Se fönstret för stängning av hemodialys i exempelbilden nedan.

Default Clinic

HD-klinikens behandlingar avslutas Avsluta behandlingar Exportera Excel Skriv ut

Från Till 2020-04-28

Klinikskift Rum

Patientnamn eller efternamn

<input type="checkbox"/>	<input type="checkbox"/>	Efternamn	Förnamn	Födelsedatum	Patientnummer	Behandlingsdatum	Skiftnamn	Rumsnamn	Kliniskt fall-ID
<input type="checkbox"/>	<input type="checkbox"/>	Visa detaljer	Aitken	David	15 aug 1952	11	06 maj 2010 00:00	Morning Shift	Room 2
<input type="checkbox"/>	<input type="checkbox"/>	Visa detaljer	Aitken	David	15 aug 1952	11	08 maj 2010 00:00	Morning Shift	Room 2
<input type="checkbox"/>	<input type="checkbox"/>	Visa detaljer	Aitken	David	15 aug 1952	11	11 maj 2010 00:00	Morning Shift	Room 2
<input type="checkbox"/>	<input type="checkbox"/>	Visa detaljer	Aitken	David	15 aug 1952	11	15 maj 2010 00:00	Morning Shift	Room 2
<input type="checkbox"/>	<input type="checkbox"/>	Visa detaljer	Aitken	David	15 aug 1952	11	18 maj 2010 00:00	Morning Shift	Room 2
<input type="checkbox"/>	<input type="checkbox"/>	Visa detaljer	Aitken	David	15 aug 1952	11	20 maj 2010 00:00	Morning Shift	Room 2
<input type="checkbox"/>	<input type="checkbox"/>	Visa detaljer	Aitken	David	15 aug 1952	11	22 maj 2010 00:00	Morning Shift	Room 2
<input type="checkbox"/>	<input type="checkbox"/>	Visa detaljer	Aitken	David	15 aug 1952	11	25 maj 2010 00:00	Morning Shift	Room 2
<input type="checkbox"/>	<input type="checkbox"/>	Visa detaljer	Aitken	David	15 aug 1952	11	01 jun 2010 00:00	Morning Shift	Room 2
<input type="checkbox"/>	<input type="checkbox"/>	Visa detaljer	Aitken	David	15 aug 1952	11	03 jun 2010 00:00	Morning Shift	Room 2
<input type="checkbox"/>	<input type="checkbox"/>	Visa detaljer	Aitken	David	15 aug 1952	11	05 jun 2010 00:00	Morning Shift	Room 2
<input type="checkbox"/>	<input type="checkbox"/>	Visa detaljer	Aitken	David	15 aug 1952	11	08 jun 2010 00:00	Morning Shift	Room 2
<input type="checkbox"/>	<input type="checkbox"/>	Visa detaljer	Aitken	David	15 aug 1952	11	10 jun 2010 00:00	Morning Shift	Room 2
<input type="checkbox"/>	<input type="checkbox"/>	Visa detaljer	Aitken	David	15 aug 1952	11	12 jun 2010 00:00	Morning Shift	Room 2
<input type="checkbox"/>	<input type="checkbox"/>	Visa detaljer	Aitken	David	15 aug 1952	11	15 jun 2010 00:00	Morning Shift	Room 2
<input type="checkbox"/>	<input type="checkbox"/>	Visa detaljer	Aitken	David	15 aug 1952	11	17 jun 2010 00:00	Morning Shift	Room 2
<input type="checkbox"/>	<input type="checkbox"/>	Visa detaljer	Aitken	David	15 aug 1952	11	19 jun 2010 00:00	Morning Shift	Room 2
<input type="checkbox"/>	<input type="checkbox"/>	Visa detaljer	Aitken	David	15 aug 1952	11	22 jun 2010 00:00	Morning Shift	Room 2
<input type="checkbox"/>	<input type="checkbox"/>	Visa detaljer	Aitken	David	15 aug 1952	11	24 jun 2010 00:00	Morning Shift	Room 2
<input type="checkbox"/>	<input type="checkbox"/>	Visa detaljer	Aitken	David	15 aug 1952	11	26 jun 2010 00:00	Morning Shift	Room 2
<input type="checkbox"/>	<input type="checkbox"/>	Visa detaljer	Aitken	David	15 aug 1952	11	29 jun 2010 00:00	Morning Shift	Room 2
<input type="checkbox"/>	<input type="checkbox"/>	Visa detaljer	Aitken	David	15 aug 1952	11	01 jul 2010 00:00	Morning Shift	Room 2
<input type="checkbox"/>	<input type="checkbox"/>	Visa detaljer	Aitken	David	15 aug 1952	11	03 jul 2010 00:00	Morning Shift	Room 2
<input type="checkbox"/>	<input type="checkbox"/>	Visa detaljer	Aitken	David	15 aug 1952	11	06 jul 2010 00:00	Morning Shift	Room 2
<input type="checkbox"/>	<input type="checkbox"/>	Visa detaljer	Aitken	David	15 aug 1952	11	08 jul 2010 00:00	Morning Shift	Room 2
<input type="checkbox"/>	<input type="checkbox"/>	Visa detaljer	Aitken	David	15 aug 1952	11	10 jul 2010 00:00	Morning Shift	Room 2
<input type="checkbox"/>	<input type="checkbox"/>	Visa detaljer	Aitken	David	15 aug 1952	11	13 jul 2010 00:00	Morning Shift	Room 2
<input type="checkbox"/>	<input type="checkbox"/>	Visa detaljer	Aitken	David	15 aug 1952	11	15 jul 2010 00:00	Morning Shift	Room 2
<input type="checkbox"/>	<input type="checkbox"/>	Visa detaljer	Aitken	David	15 aug 1952	11	17 jul 2010 00:00	Morning Shift	Room 2

629 poster hittades

För att stänga en behandling så är det nödvändigt att markera kryssrutan som motsvarar den första kolumnen och trycka på knappen **Avsluta behandlingar**.

Med hjälp av filtren högst upp på sidan går det att snabbt hitta de önskade behandlingarna. En vald behandling som är exkluderad av filterapplikationen är fortsatt markerad och kan stängas även om den inte visas. Lägst ner i listan visas alltid ett antal behandlingar, följt av antalet valda behandlingar.

Filtrens tillgänglighet kan variera beroende på typen av behandling som ska stängas. Tidsintervallet och patientnamnet är tillgängliga för båda typerna av behandlingar, medan **Skift** och **Rum** är egenskaper för hemodialysbehandlingar endast eftersom de måste utföras på kliniken.

Efter att du har tryckt på knappen **Avsluta behandlingar**, så påbörjas åtgärden för att stänga behandlingarna. En animering visar åtgärdsförloppet.

Default Clinic
HD-klinikens behandlingar avslutas

Från: yyyy-mm-dd Till: 2020-04-28
Klinikskift: Rum: Rum

Patientnamn eller efternamn: [Sök]

	Efternamn	Förnamn	Födelsedatum	Patientnummer	Behandlingsdatum	Skiftnamn	Rumsnamn	Kliniskt fall-ID
<input type="checkbox"/>	Aitken	David	15 aug 1952	11	06 maj 2010 00:00	Morning Shift	Room 2	
<input checked="" type="checkbox"/>	Aitken	David	15 aug 1952	11	08 maj 2010 00:00	Morning Shift	Room 2	
<input checked="" type="checkbox"/>	Aitken	David	15 aug 1952	11	11 maj 2010 00:00	Morning Shift	Room 2	
<input checked="" type="checkbox"/>	Aitken	David	15 aug 1952	11	15 maj 2010 00:00	Morning Shift	Room 2	
<input checked="" type="checkbox"/>	Aitken	David	15 aug 1952	11	18 maj 2010 00:00	Morning Shift	Room 2	
<input checked="" type="checkbox"/>	Aitken	David	15 aug 1952	11	20 maj 2010 00:00	Morning Shift	Room 2	
<input checked="" type="checkbox"/>	Aitken	David	15 aug 1952	11	22 maj 2010 00:00	Morning Shift	Room 2	
<input checked="" type="checkbox"/>	Aitken	David	15 aug 1952	11	25 maj 2010 00:00	Morning Shift	Room 2	
<input checked="" type="checkbox"/>	Aitken	David	15 aug 1952	11	01 jun 2010 00:00	Morning Shift	Room 2	
<input checked="" type="checkbox"/>	Aitken	David	15 aug 1952	11	03 jun 2010 00:00	Morning Shift	Room 2	
<input checked="" type="checkbox"/>	Aitken	David	15 aug 1952	11	05 jun 2010 00:00	Morning Shift	Room 2	
<input checked="" type="checkbox"/>	Aitken	David	15 aug 1952	11	08 jun 2010 00:00	Morning Shift	Room 2	
<input checked="" type="checkbox"/>	Aitken	David	15 aug 1952	11	10 jun 2010 00:00	Morning Shift	Room 2	
<input checked="" type="checkbox"/>	Aitken	David	15 aug 1952	11	12 jun 2010 00:00	Morning Shift	Room 2	
<input checked="" type="checkbox"/>	Aitken	David	15 aug 1952	11	15 jun 2010 00:00	Morning Shift	Room 2	
<input checked="" type="checkbox"/>	Aitken	David	15 aug 1952	11	17 jun 2010 00:00	Morning Shift	Room 2	
<input checked="" type="checkbox"/>	Aitken	David	15 aug 1952	11	19 jun 2010 00:00	Morning Shift	Room 2	
<input type="checkbox"/>	Aitken	David	15 aug 1952	11	22 jun 2010 00:00	Morning Shift	Room 2	
<input type="checkbox"/>	Aitken	David	15 aug 1952	11	24 jun 2010 00:00	Morning Shift	Room 2	
<input type="checkbox"/>	Aitken	David	15 aug 1952	11	26 jun 2010 00:00	Morning Shift	Room 2	
<input type="checkbox"/>	Aitken	David	15 aug 1952	11	29 jun 2010 00:00	Morning Shift	Room 2	
<input type="checkbox"/>	Aitken	David	15 aug 1952	11	01 jul 2010 00:00	Morning Shift	Room 2	
<input type="checkbox"/>	Aitken	David	15 aug 1952	11	03 jul 2010 00:00	Morning Shift	Room 2	
<input type="checkbox"/>	Aitken	David	15 aug 1952	11	06 jul 2010 00:00	Morning Shift	Room 2	
<input type="checkbox"/>	Aitken	David	15 aug 1952	11	08 jul 2010 00:00	Morning Shift	Room 2	
<input type="checkbox"/>	Aitken	David	15 aug 1952	11	10 jul 2010 00:00	Morning Shift	Room 2	
<input type="checkbox"/>	Aitken	David	15 aug 1952	11	13 jul 2010 00:00	Morning Shift	Room 2	
<input type="checkbox"/>	Aitken	David	15 aug 1952	11	15 jul 2010 00:00	Morning Shift	Room 2	
<input type="checkbox"/>	Aitken	David	15 aug 1952	11	17 jul 2010 00:00	Morning Shift	Room 2	

629 poster hittades (16 Vald)

I slutet av proceduren visas eventuella fel som kan ha förhindrat stängningen:

! Resultat för stängda enheter

Följande fel har hittats under stängningen:

Datum	Efternamn	Förnamn	Kod	Felmeddelande	Felkod	
<input checked="" type="checkbox"/>	08 maj 2010 00:00	Aitken	David	39807	Vald mätenhet stöds inte längre.	[170116]
<input checked="" type="checkbox"/>	11 maj 2010 00:00	Aitken	David	39807	Vald mätenhet stöds inte längre.	[170116]
<input checked="" type="checkbox"/>	15 maj 2010 00:00	Aitken	David	39807	Vald mätenhet stöds inte längre.	[170116]
<input checked="" type="checkbox"/>	18 maj 2010 00:00	Aitken	David	39807	Vald mätenhet stöds inte längre.	[170116]
<input checked="" type="checkbox"/>	20 maj 2010 00:00	Aitken	David	39807	Vald mätenhet stöds inte längre.	[170116]
<input checked="" type="checkbox"/>	22 maj 2010 00:00	Aitken	David	39807	Vald mätenhet stöds inte längre.	[170116]
<input checked="" type="checkbox"/>	25 maj 2010 00:00	Aitken	David	39807	Vald mätenhet stöds inte längre.	[170116]
<input checked="" type="checkbox"/>	01 jun 2010 00:00	Aitken	David	39807	Vald mätenhet stöds inte längre.	[170116]
<input checked="" type="checkbox"/>	03 jun 2010 00:00	Aitken	David	39807	Vald mätenhet stöds inte längre.	[170116]

Behandlingar som inte har stängts förblir valda, så att de är lätta att identifiera för korrigerings. Knappen **Visa information** öppnar behandlingen i ett fönster så att data går att kontrollera.

Om det inte finns några fel, så visas ett meddelande som informerar användaren om att åtgärden har slutförts.

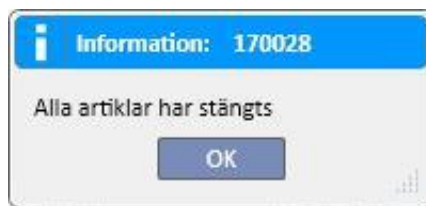

Under stängningen av behandlingar, så kan användaren fortsätta arbeta på sektioner som tillhör menyer andra än klinikmenyerna. Vid slutet av stängningsproceduren öppnas sidan för stängning av behandlingar, så att det är möjligt att verifiera eventuella fel.

Ett meddelande blockerar användaren från åtkomst till andra sektioner i klinikmenyn under stängning av flera behandlingar.

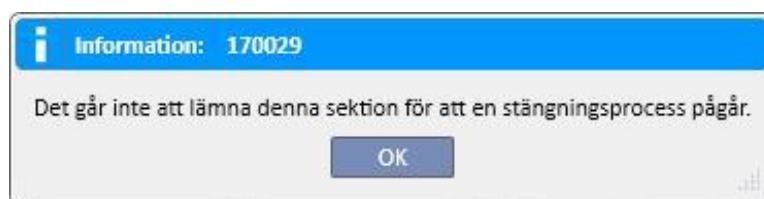

Stängning av behandlingar från klinikmenyn utför alla åtgärder som krävs för individuell stängning av patientbehandlingar, såsom PDF-export av behandlingen (om konfigurerad) eller åtgärder definierade av eventuellt installerade insticksprogram.

11.10 HANTERA PATIENTGRUPPER

Samma gränssnitt och funktioner i Query Builder kan användas för att skapa grupper av patienter.

Patientgrupperna som har skapats återfinns (tillsammans med standardgrupperna) i:

I Patientfältet längst upp på patientlistan. Detta gör det möjligt att filtrera hela listan i enlighet med sökningens inställningar;

Som mottagare av ett meddelande som skickas från användarens inkorgssektion;

Patientgrupper syns även i rapportfältet. Flera utskrifter av flera patienter eller grupper av patienter är dessutom möjligt för vissa rapporter.

För att öppna denna sektion, välj "Patientgrupper" från Nefrologiklinikmenyn.

Härifrån är det enkelt för användaren att finna sin väg runt patientgrupperna som redan har skapats och skapa nya.

11.10.1 SKAPA EN NY PATIENTGRUPP

För att skapa en ny patientgrupp, tryck på knappen "Ny". Therapy Support Suite visar användaren samma generationsgränssnitt som för en sökning, men med några inaktiverade sektioner och alternativ:

- Diagram: Det finns ingen anledning att skapa diagram för patientgrupper.
- Detta är en privat sökning: Patientgrupper kan inte definieras som privata.
- Avsnittet "Utgångsvärden": Visningsfälten återställs och kan inte ändras.

I övrigt är metoden för att skapa, spara, publicera (skrivskyddad) och avbryta sökningar för patientgrupper densamma som beskrivs i sektionen Query Builder.

Obs: efter att en patientgrupp har publicerats måste användaren få behörighet att använda den via User management.

Notering: Om en patientgrupp innehåller mer än 5000 patienter och har publicerats kommer den aldrig att skickas till TMON.

11.11 HANTERA HD-ENKÄT FÖR ALLA BEHANDLINGSSÖKNINGAR

Sektionen "Hantering av frågor gällande alla behandlingar" gör det möjligt att använda gränssnittet och funktionerna i Query Builder för att applicera det första filtret på patientens behandlingar i HD-analysen.

För att skapa en ny sökning för alla behandlingar, tryck på knappen "Ny". Therapy Support Suite visar användaren samma gränssnitt för sökningsgenerering, men sammanställningen av resultat och privata sökningar är inaktiverad.

I övrigt är metoden för att skapa, spara, publicera (skrivskyddad) och radera sökningen densamma som beskrivs i sektionen Query Builder.

11.12 HANTERA HD-ENKÄTER FÖR SÖKNING AV ENSTAKA BEHANDLING

I sektionen "Hantera frågor gällande enstaka behandlingar" kan användaren använda gränssnittet och funktionerna i Query Builder för att ställa in värden som definierar "detaljerad sessionsinformation" av intresse. Dessa värden kan sedan konsulteras genom att välja en enstaka behandling i listan över patientens behandlingar som tidigare filtrerats med det första filtret.

För att skapa en ny sökning för en enskild behandling, tryck på knappen "Ny". Therapy Support Suite visar användaren samma sökningsgränssnitt, men användaren kan bara ändra värdena i sektionen "sökningsegenskaper" (förutom den privata sökflaggan) och i listan över utgångsvärdena som ska visas.

Dessa värden kan endast väljas från enheten "Sessionsdetaljer" och den sökta enheten som uppgifterna har hämtas från kan inte ändras.

I övrigt är metoden för att skapa, spara, publicera (skrivskyddad) och radera sökningen densamma som beskrivs i sektionen Query Builder.

The screenshot displays the 'HD-enkät - frågor om enstaka behandling' configuration window. At the top, there are tabs for 'Resultat', 'Spara sökning', 'Kopiera som...', 'Återgå till söklistan', and 'Diagram...'. The main configuration area includes:

- Beskrivning:** Session details demo
- Huvudenhetens namn:** Sessionsdetaljer
- Antal poster:** 50, with a 'Visa alla' checkbox.
- Är Pivot:**
- Sammanställ da resultat:**
- Detta är en privat sökning:**
- Inkludera patienter på andra kliniker:**
- Kommentar:** (empty text field)

Below the configuration fields, there are three main sections:

- Dra och släpp fält för att skapa en parameter:** (highlighted with a red box)
- Dra och släpp de kolumner som ska visas:** This section contains checkboxes for 'Tid', 'Arteriellt tryck', 'Venöst tryck', 'TMP-tryck', and 'Dialysatflöde'. There are also buttons for 'Antalskolumn', 'Uttrycks-kolumn', and 'Kolumngrupp'.
- Dra och släpp fält för att skapa ett filter:** (highlighted with a red box)

11.13 SCHEMALAGDA UNDERSÖKNINGAR

I denna sektion går det att visa schemaläggning för klinikens labbtester. Testerna är grupperade enligt patient och datum.

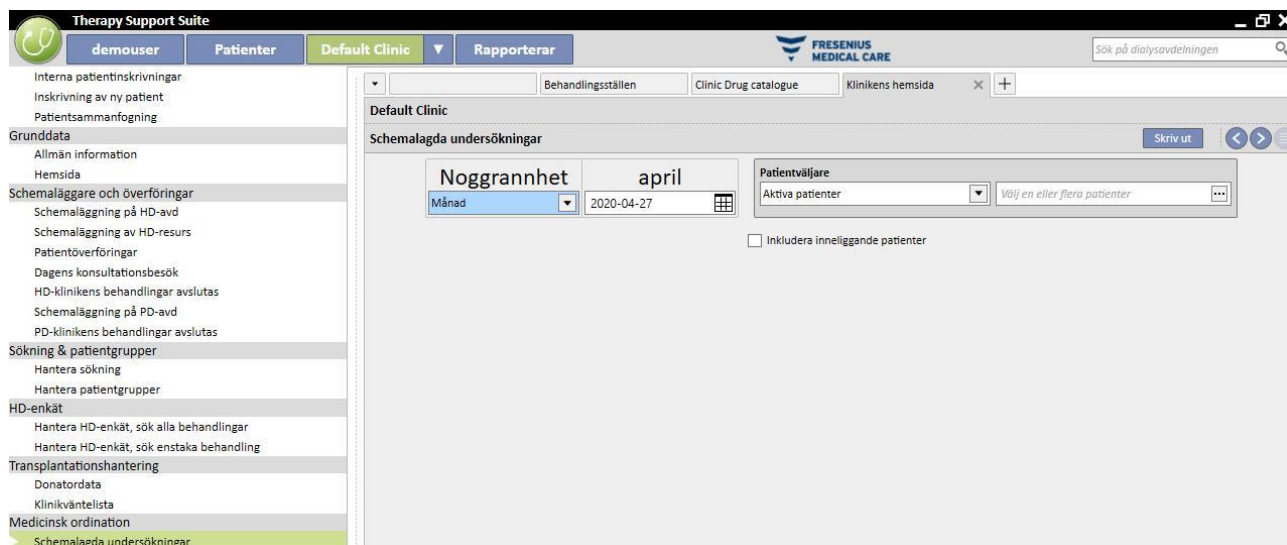

Användaren kan filtrera labbtesterna enligt:

- Vecka
- Månad
- Startdatum/Slutdatum
- Testerna kan även filtreras med hjälp av "Patientväljare".
- Användaren kan välja att visa eller inte visa testerna för patienter inlagd på sjukhus med hjälp av flaggan:

Inkludera inläggande patienter

Gruppen av tester som ska skrivas ut går att välja. Tryck på knappen  för att exkludera gruppen av tester från utskriften:

- Tryck på knappen  för att inkludera gruppen av tester i utskriften igen.
- Om kliniken har aktiverat ett insticksprogram för utskrift av medicinsk ordination, så visas knappen



11.14 PATIENTSAMMANFOGNING

Patientsammanfogning används för att kombinera data från två patienter för att bilda en enda patient. Patienten som ska sammanfogas med den andra patienten kallas för "Källpatient" och patienten som tar emot informationen kallas "Destinationspatient".

Kontrollera att inga data skrivs över under sammanfogningsprocessen. Den information som redan finns ifylld för destinationspatienten skrivs inte över med källpatientens information.

Exempel: Källpatient innan sammanfogningen:

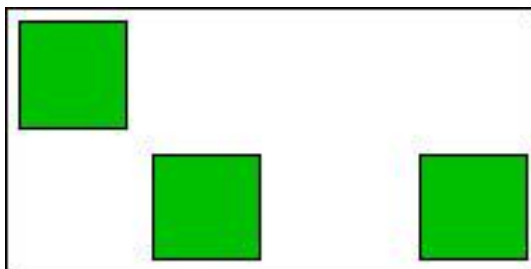

Destinationspatient före sammanfogningen:

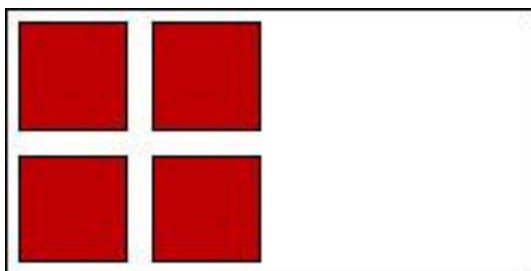

Destinationspatient efter sammanfogningen:

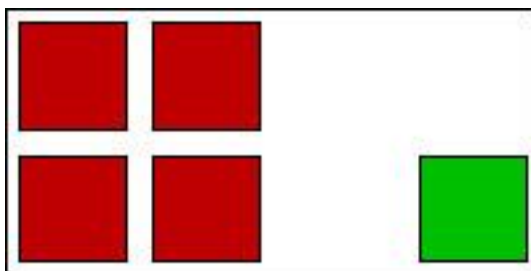

Om till exempel källpatienten har ordinerats ett visst läkemedel för regelbunden behandling och destinationspatienten har ordinerats samma läkemedel (alltid för regelbunden behandling) ska information om destinationspatientens regelbundna behandling inte skrivas över.

Användaren ansvarar för att sammanfogningen sker på ett korrekt sätt för varje sektion där sammanfogad data kopieras (t.ex. Behandlingsordination).

11.14.1 SAMMANFOGNINGSKRAV

En ny sammanfogning kan definieras från Therapy Support Suite-användargränssnittet för patienter med Aktiv status. Alla möjliga Sammanfogningsfall (en eller flera obefintliga patienter, även med olika status) hanteras av TSS.

11.14.2 STARTA SAMMANFOGNINGEN

För att skapa en ny sammanfogning ska användaren först trycka på knappen "Ny" och därefter välja två aktiva patienter som ska sammanfogas och därefter spara.

Samtidigt informerar ett meddelande (i inkorgen) alla användare som har definierats i User management om att en sammanfogningsprocess har begärts.

Hela listan av begärda sammanfogningar finns i sektionen "Patientsammanfogning" i dialysklinikenmenyn. Användare kan "Godkänna" eller "Avvisa" varje sammanfogningsbegäran i denna översikt.

11.14.2.1 AVVISA SAMMANFOGNINGSPROCESSEN

För att avvisa en sammanfogning, välj den skapade sammanfogningen och klicka på knappen . Följande sida öppnas:

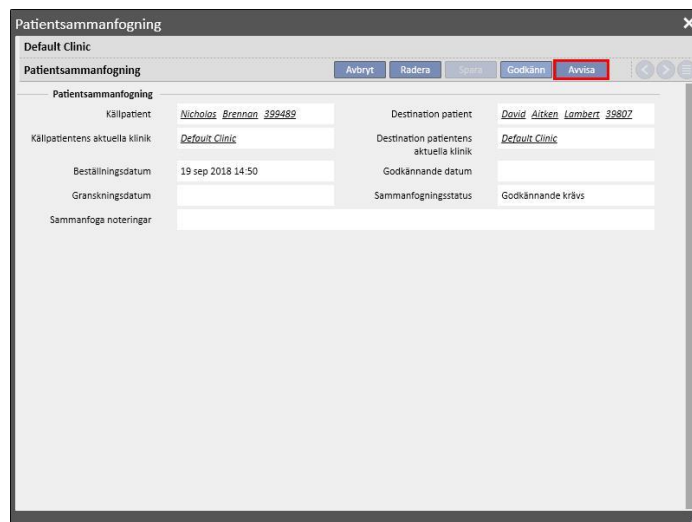

Om knappen "Avvisa" trycks ned i sektionen "Patientsammanfogning", startar inte sammanfogningsprocessen. Käll- och destinationspatienten ändras inte. Allt som blir kvar är en rad i sektionen "Sammanfoga patient" med statusen "Avvisad".

11.14.2.2 GODKÄNNA SAMMANFOGNINGSPROCESSEN

För att avvisa en sammanfogning, välj den skapade sammanfogningen och klicka på knappen . Följande sida öppnas:

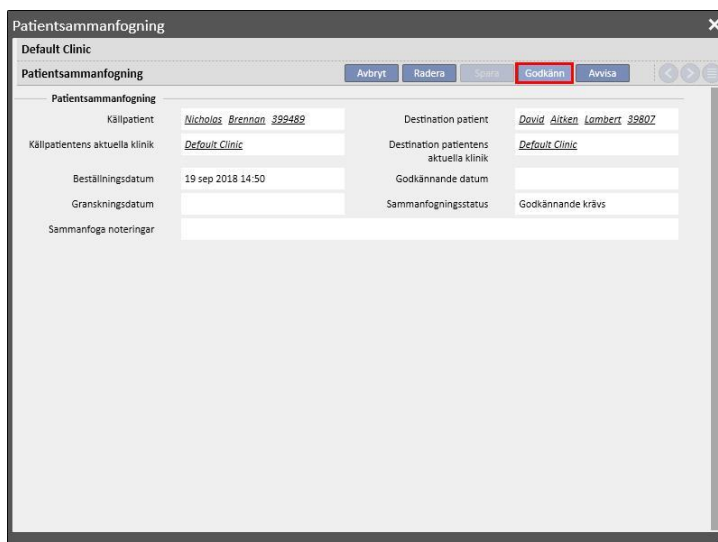

Tryck på knappen "Godkänn" i sektionen "Patientsammanfogning" för att starta patientsammanfogningen omedelbart. Under en kort stund kommer statusen för sammanfogningen att vara "Under utförande" (Therapy Support Suite kommer att utföra sammanfogningen med hjälp av ett batchkommando) och när den har slutförts blir statusen "Granskning begärd".

Ett nytt meddelande skickas till alla användare som har definierats i User Management för information om att sammanslagningsprocessen har genomförts, med detaljerad information om de ändrade huvudsektionerna. Huvudsektionerna i meddelandet är:

- Behandlingsordination;
- Medicinsk ordination;
- Schemaläggare för-behandling;
- Komorbiditet;
- Allergier;
- Labbdata;
- Klinikfall.

Användaren måste granska uppgifterna för destinationpatienten. De två patienterna som ingår i sammanfogningsprocessen är markerad med en ikon i den översta menyraden.



11.14.3 SAMMANFOGNINGSDETLJER

Två scenarier är möjliga under en sammanfogning:

- Endast administrativa och medicinska uppgifter har sammanfogats (eftersom ingen annan information har fyllts i för en av de två patienterna);
- Viss känslig information har sammanfogats (inte bara administrativa och medicinska uppgifter)

11.14.3.1 ENDAST ADMINISTRATIVA OCH MEDICINSKA DATA HAR SAMMANFOGATS

Om sammanfogningen endast rör administrativa och medicinska uppgifter, kan sammanfogningen betraktas som "slutförd" och användaren behöver inte slutföra sammanfogningen.

11.14.3.2 INTE BARA ADMINISTRATIVA OCH MEDICINSKA DATA HAR SAMMANFOGATS

I detta fall har alla uppgifter från källpatienten sammanfogats med destinationspatienten. Sammanfogningen kan inte betraktas som "slutförd" förrän användaren har **granskat** alla sammanfogade uppgifter.



Notering

I denna status är det inte möjligt att skapa behandlingar med TMON eller använda Kortläsaren för någon av patienterna.

För källpatienten visas endast "Administrativa" och "Medicinska uppgifter". Den andra sektionerna är tomma.

Metcalfe, Jonathan Född 1940-11-04 (79y) Kön ♂ Kod. 16821 Status Ej aktiv/Hemodialys

Summering

Senaste fyrtio behandlingarna

Vikt före dialys	Kg
Vikt efter dialys	Kg
Torrsvikt	Kg
Viktuppgång	Kg
Viktuppgång, procent	%
UF-volyum	ml
Pre-systoliskt/diastoliskt tryck	
Post-systoliskt/diastoliskt tryck	
Hjärtfrekvens före dialys	bpm
Hjärtfrekvens efter dialys	bpm
Kritisk RBV	%
Lägsta RBV	%
Effektiv Kt/V	
Total substitutionsvolym	l

Inga data

I destinationspatienten visas alla sammanfogade uppgifter och den nya "Behandlingsordinationen" och "Behandlingsschemat" markeras enligt nedan.

Hartley, Sarah [93710] Patientsammanfogning Meddelanden och uppgifter

Hartley, Sarah Född 1957-05-21 (62y) Kön ♀ Kod. 93710 Status Aktiv/Hemodialys

Ordination av HD-behandling

Skapat, datum: 30 jun 2016 15:41 Ordinationsnamn: Default Prescription - Merged from Metcalfe Jonathan

Ordinerande läkare

Allmänna data Förbrukningsartiklar Antikoagulan Inställningar på dialysmaskinen Kommentarer

Allmän information

Huvudordination: Ja Ordination aktiverad: Aktiverad

Giltig från: 30 jun 2016 Giltig till:

Ordinationsversion: 8 Unikt ID: 111

Grundläggande information

Behandlingstyp: 2 Cronic Behandlingskategori: 4 HF

Behandlingsvaraktighet: 04:00 Behandlingsfrekvens: 3 Dagar/veckor

Vätskeintag: Uppskattad taravikt: 0,0 Kg

Torrsvikt: 85,8 Kg Val av kärlassess: Fiste! Överarm brakial medial - vänster

Senaste tillgängliga BCM-mätning (datum): Senaste tillgängliga normohydatiseringsvikt (BCM):

Långsiktig målvikt: Måi-TAFO (vätskeöverbelastning i genomsnitt över tid):

Varaktighet på förberedelse av maskinen: Varaktighet på maskinrengöring:

Allergi förteckning

Datum	Allergityp	Allergityp, specifikation	Detaljer
24 feb 2017	Aktiv substans	(Nunpan)	

1 post hittades

Hartley, Sarah [93710] Patientsammanfogning Meddelanden och uppgifter

Hartley, Sarah Född 1957-05-21 (62y) Kön ♀ Kod. 93710 Status Aktiv/Hemodialys

Schemalägningsplan för HD-behandling

Från: 24 jul 2010 Till: Referensstartdatum: 24 jul 2010

	må	ti	on	to	fr	lö	sö
W 1		Default Prescription Afternoon Shift Room 1 - Bed 2		Default Prescription Afternoon Shift Room 1 - Bed 2		Default Prescription Afternoon Shift Room 1 - Bed 2	

Planerad schemaläggning

Veckoplanering	Från	Till	Starta on

Inga data

Endagsplanering

Dagsplanering	Datum	Skift	Resurs

Inga data

11.14.3.3 GRANSKA SAMMANFOGNINGEN

Som redan har nämnts måste sammanfogningen ibland granskas innan den kan bli "Slutförd". Detta är ett väldigt viktigt fält. De kritiska sektionerna visas nedan. Vissa av dem kan stoppa slutförandet av sammanfogningen tills alla konflikter har blivit lösta.

Blockerande sektioner:

- Behandlingsordination: Om käll- och destinationspatienterna båda har en huvudordination kommer destinationspatienten i detta läge ha två huvudordinationer och detta är inte korrekt. Användaren måste välja en av dessa ordinationer. Om det finns andra sammanfogade ordinationer måste användaren verifiera dessa. Sammanfogningen kan inte slutföras förrän patienten har endast en huvudordination.

	Default Prescription	Default Prescription - Merg...
Ordnationsversion	19	8
Huvudordination	Ja	Ja
Skapat, datum	02 nov 2017 15:01	30 jun 2016 15:41
Giltig till		
Behandlingskategori	4 HF	4 HF
Behandlingsvaraktighet	03:30	04:00
Behandlingsfrekvens	Dagar/veckor 3	3
Torrsvikt	Kg 80,0	85,8
Dialysatorns namn	FX 100	FX 100
Antikoagulant	Tizeb - 50pieces 1mg Tablets	

Icke-blockerande sektioner:

- Kärlaccess: Det går att ha två identiska kärlaccesser, men med olika skapandedatum. Användaren måste kontrollera denna information.
- Behandlingsschema: Om både käll- och destinationspatienten har behandlingsscheman, får nu destinationspatienten hela behandlingsschemat efter sammanfogningen. Detta är inte korrekt eftersom de två patienterna kan ha två olika scheman. Användaren måste granska scheman.
- Läkemedelsbehandling: Om både källpatienten och destinationspatienterna hade läkemedelsbehandlingar, har nu destinationspatienten hela läkemedelsbehandlingen efter sammanfogningen. Det här är inte korrekt och det är dessutom farligt för målpatienten. Användaren ska granska läkemedelsbehandlingen.
- Allergier: Om någon av de två patienterna har olika allergier, ska användaren granska allergisektionen eftersom det kan vara farligt för målpatienten.

11.14.4 SLUTFÖR SAMMANFOGNINGEN

Efter datagranskningen kan användaren slutföra sammanfogningen. Detta görs genom att trycka på knappen "Slutför" i sektionen "Patientsammanfogning". Om det finns två huvudordinationer stoppar systemet sammanfogningen när användaren klickar på knappen "Slutför".

Källpatienten blir "Ej aktiv" och ikonerna i den övre fältet visar patientens sammanfogningsstatus.

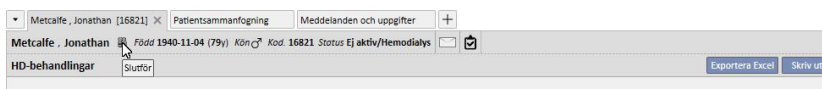

Destinationspatienten förblir "Aktiv" och det finns ingen ikon som indikerar att patienten var inblandad i en sammanfogningsprocess.

För destinationspatienten är det nu möjligt att skapa behandlingar med TMON och att använda kortläsaren.

Sammanfogningen visas som "Slutförd".

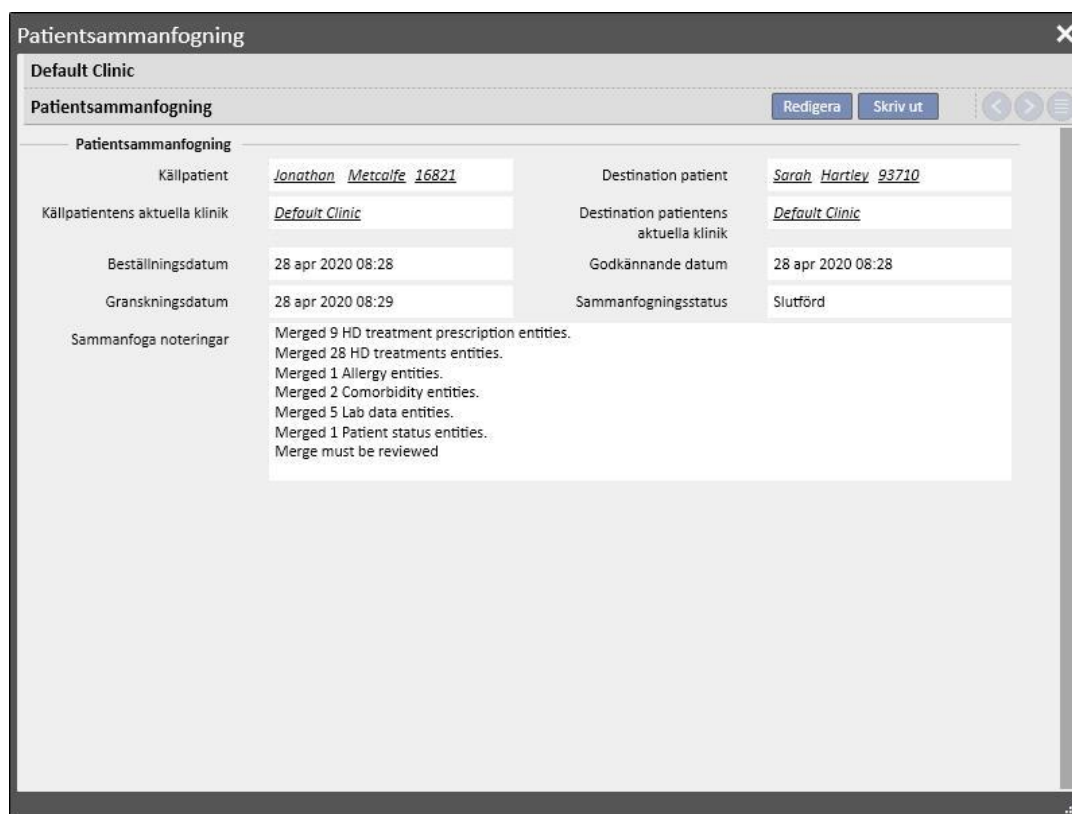

11.14.5 PATIENTSTATUS

Huvudpatientens status vid slutförandet av sammanfogningsprocessen ställs in i enlighet med grundregeln som den "starkaste" statusen vinner.

Här är några exempel:

- Före sammanfogning: Huvudpatient aktiv, slavpatient inaktiv -> Efter sammanfogning: Huvudpatient aktiv

- Före sammanfogning: Huvudpatient inaktiv, slavpatient aktiv -> Efter sammanfogning: Huvudpatient aktiv
- Före sammanfogning: Huvudpatient inaktiv, slavpatient importerad -> Efter sammanfogning: Huvudpatient Importerad

Tabellen nedan innehåller alla regler för statusutdelning efter sammanfogningar:

SAMMANFOGAD PATIENTSTATUS	HUVUDPATIENTSTATUS			
	<i>Aktiv</i>	<i>Importerad</i>	<i>Ej aktiv</i>	<i>I transit</i>
<i>Aktiv</i>	Aktiv	Aktiv	Aktiv	Aktiv
<i>Importerad</i>	Aktiv	Importerad	Ej aktiv	I transit
<i>Ej aktiv</i>	Aktiv	Ej aktiv	Ej aktiv	I transit
<i>I transit</i>	Aktiv	I transit	I transit	I transit

11.14.6 MULTIKLINIKSAMMANFOGNINGAR

Patienter som tillhör olika kliniker kan sammanfogas. När patienter väljs ut visas även de patienter som tillhör andra kliniker.

När två patienter som tillhör olika kliniker har valts och sammanfogningsprocessen har startat kan den ses från menyn "Patientsammanfogning" på båda klinikerna. Se skärmdumparna nedan

Default Clinic | Rapportera | FRESENIUS MEDICAL CARE | Sök på dialysavdelningen

Aitken Lambert, David [39807] Patientsammanfogning x +

Default Clinic

Patientsammanfogning Ny... Exportera Excel Skriv ut

Endast aktiva patienter Sammanfogningsstatus *Välj en post*

Beställningsdatum	Sammanfogningsstatus	Källpatientens aktuella klinik	Källpatientkod	Källpatientens efternamn	Destination patientens aktuella klinik	Huvudpatientkod	Huvudpatients eft
28 apr 2020 08:35	Godkännande krävs	Default Clinic	166334	Thompson	Satellite Clinic	137560	Newman
28 apr 2020 08:28	Slutförd	Default Clinic	16821	Metcalfe	Default Clinic	93710	Hartley

När sammanfogningsprocessen väl har startat är proceduren densamma som för sammanfogningar på samma klinik: Den enda skillnaden är att den visas i menyn "Patientsammanfogning" hos båda klinikerna, även efter sammanfogningen. Statusen för patienterna som ingår i sammanfogningen modifieras enligt samma regler som för sammanfogningen inom en enda klinik.

11.14.7 FLÖDESCHEMA

Ett flödesschema finns nedan för att underlätta förståelsen för processen.

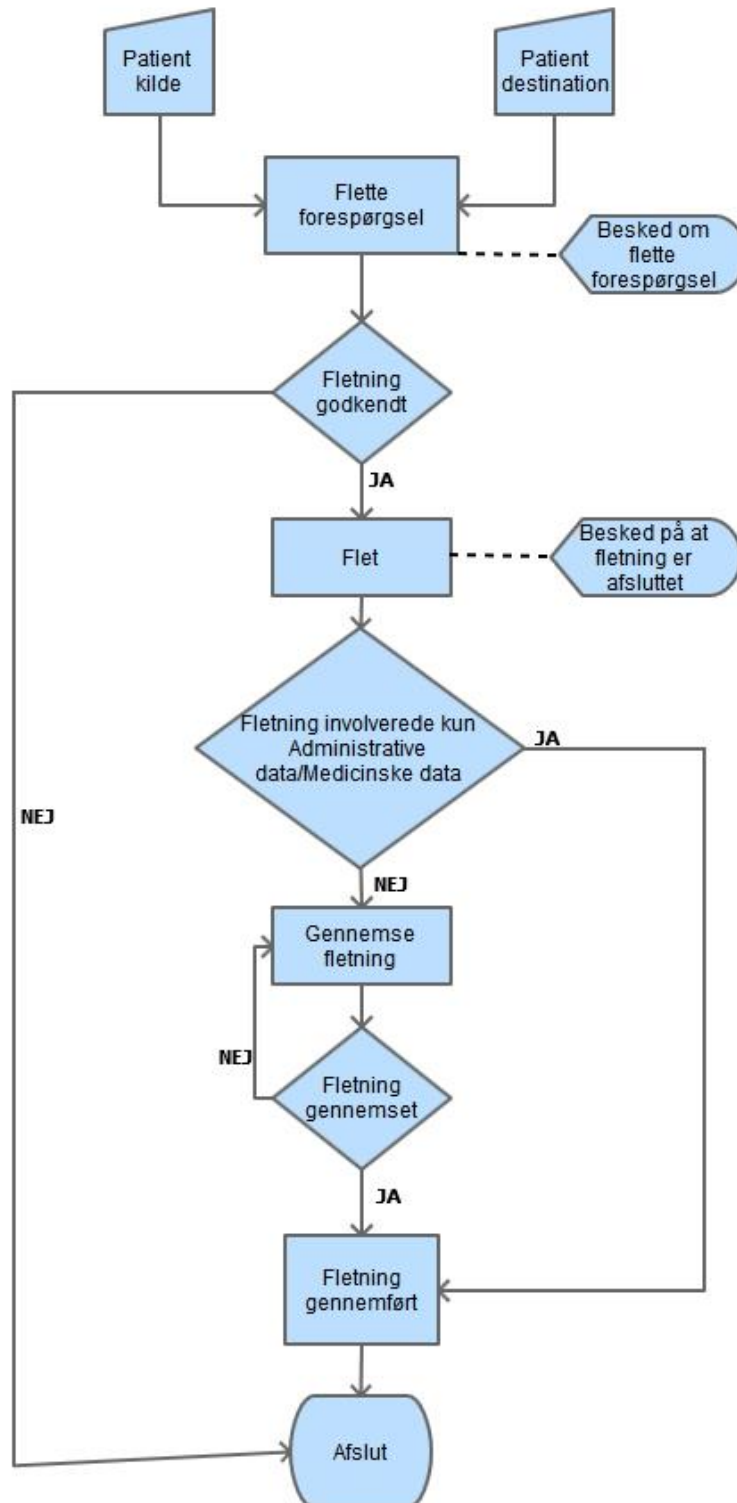

12 RAPPORTERING

12.1 RAPPORTER

I den här sektionen kan användaren visa och skriva ut alla rapporter som finns införda på kliniken. Det finns två typer av rapporter:

- **Externa rapporter:** Anpassade rapporter som har förts in på kliniken.

Specialrapporter: Rapporter som har skapats med Query Builder.

När du skriver ut en specialrapport visas fönstret "Utskriftsalternativ" där det går att ange om rapporten ska innehålla information om datum och tid för utskriften (längst ner på sidan).

Externa rapporter
Active Drugs
Active Patients
Active Patients by Machine
Ambulatorial Visit
Database Health Status
Dialysis Protocol Blank
Dynamic Printout Report
Information about Dialysis
Medical Orders Per Shift
Medication Preparation Report
Monthly Report
Patient Anticoagulant
Patient Treatment Status
Patient Treatment Status by Month
Patient-Actual Lab Test
Regular Medication
Treatment Drug at home
Treatment Drug for HD Treatment
Treatment Preparation Report
Treatment Prescription Report
Treatment Protocol

Specialrapporter
Session details OCM data
Test Hb
Test Lab Data

För att köra en rapport, klicka på dess namn i sidofältet. Vissa rapporter öppnas automatiskt, medan andra kräver att ytterligare parametrar förs in (t.ex. behandlingsdatum i en dialysbehandlingsrapport):

Date From	yyyy-mm-dd	Date To	yyyy-mm-dd
Förnamn	Efternamn	Date of Lab \$Test	Hemoglobin g/dl
Vänligen gör ett val			

Alternativet *Pseudonymisera rapport* möjliggör att en användare kan extrahera en rapport som innehåller pseudonymiserad känslig patientdata. Detta alternativ är tillgängligt eller inte tillgängligt beroende på klinikens konfigurationsparametrar (se den specifika sektionen i Servicemanualen).

Efter att nödvändiga parametrar har förts in, tryck på knappen  för att öppna rapporten. Rapporter kan exporteras enkelt i olika format (Word, Excel, PDF).



Varning

Risk för patienten på grund av att en inkorrekt ordination visas

Att schemalägga rapporter kan ge upphov till upprepade okända händelser när omräkning pågår.

12.2 DYNAMISK UTSKRIFTSRAPPORT

Dynamiska utskriftsrapporter är specialrapporter för vilka det är möjligt att specificera vilka fält som ska ingå i själva rapporten genom att skapa profiler (detta beskrivs i detalj i punkt 4.2.6 i Servicehandboken).

Profilerna är förinställda och användaren kan specificera vilken undergrupp av informationen som ska skrivas ut i rapporten. Till exempel kan användaren skapa en profil för att endast skriva ut persondata och medicinsk historikdata, medan en annan profil skriver ut en rad uppgifter om dialysprocessen (ordination, utförda behandlingar, behandlingsschemalägningsplan).

När en dynamisk utskriftsrapport har valts, ombeds användaren att välja en patient och en profil (i detta fall två profiler som har skapats i fältet Master Data, en som endast innehåller patientens administrativa data och en annan som innehåller en rad uppgifter relaterade till patientens behandling och tillhörande schemaläggning)

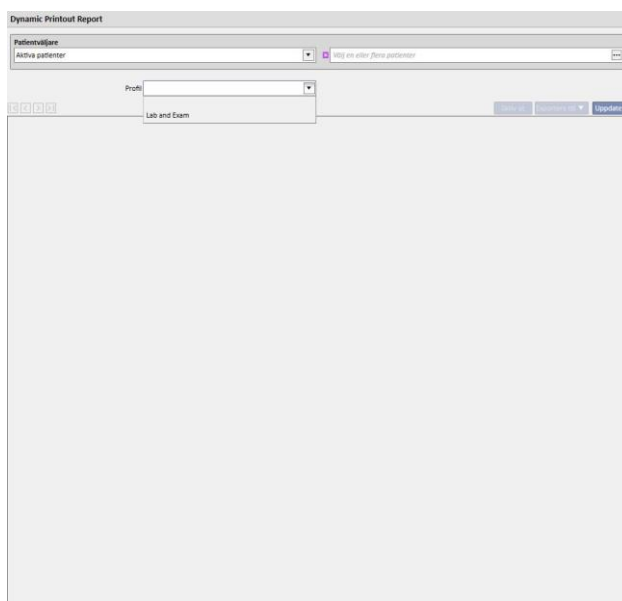

När en profil har valts kan profilparameterns sammanställningsskärm öppnas genom att klicka på Uppdatera. Detta fönster visar alla fält som finns tillgängliga för rapporten, i vilken endast de är markerade som finns i profilen som har valts av användaren. I denna fas är det möjligt att välja bort vissa fält eller lägga dit andra.

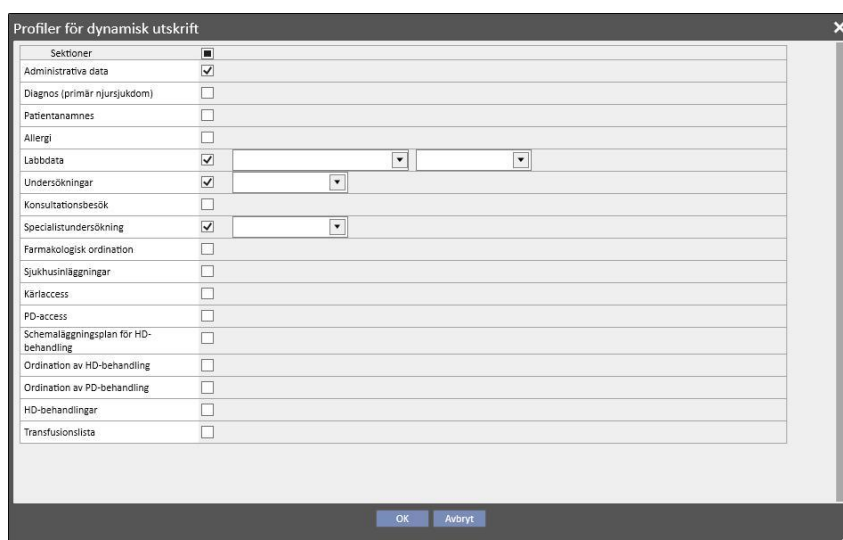

Extraheringsfilter kan specificeras för varje aktiverad sektion (om den stöder dem). Filtren varierar beroende på sektionen, t.ex. tillåta användaren att extrahera data under en viss tidsram (aktiv\icke aktiv data) eller (i fallet med labbprov) att ange vilka prover som ska tas med i rapporten.

När användaren klickar på OK skrivs rapporten ut och de markerade fälten fylls med data som har specificerats av användaren.

Som för alla rapporter måste dynamiska utskriftsrapporter vara installerade via *.tcf innan de kan användas.

12.3 SKRIVA UT ORDINATIONER FÖR PATIENTGRUPPER

I sektionen "Medicinsk ordination för patientgrupper", som kan öppnas genom klinikmenyn, är det möjligt att skriva ut det italienska NHS-ordinationsformuläret för labbundersökningar för en patientgrupp.

Efter att en ny ordination har skapats kan användaren föra in uppgifter om ordinationen och titeln, samt välja labbprover som ska ingå i ordinationen. Sammanfattningsvis är det möjligt att specificera en patientgrupp för vilka ordinationen ska skrivas ut, som visas i skärmbilden nedan.

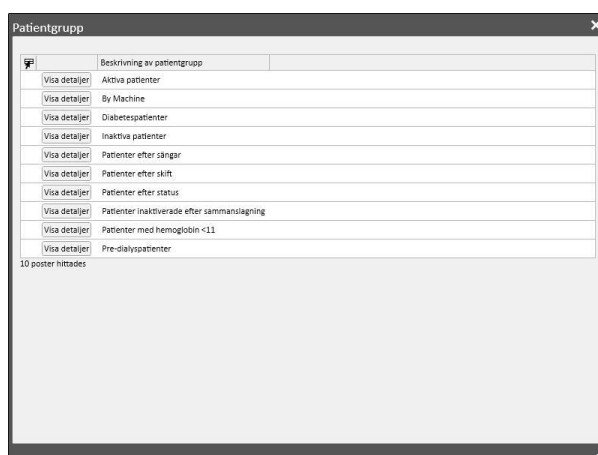

När alla parametrar har skrivits in klickar användaren på "Spara och skriva ut" för att komma åt gränssnittet för ordinationsutskrift, där hen kan välja patienterna (från gruppen som har valts tidigare) för vilka hon/han vill skriva ut ordinationen.

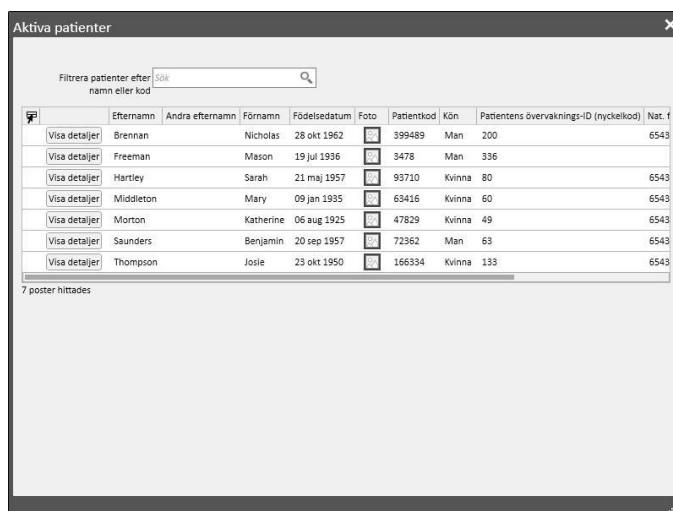

Efter att patienterna har valts klickar användaren på "OK" för att skriva ut en eller flera ordinationer beroende på antalet utvalda prover\patienter.

13 KLINIKENS MASTERDATA

Den här sektionen syns endast för användare som har funktionen "Clinic Manager" aktiverad. När en användare aktiverar funktionen "Clinic Manager" visas sektionen "Master Data" i den övre menyraden:

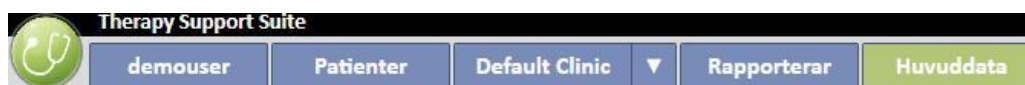

Genom att klicka på knappen "Konfigurationsparametrar" visas en meny till vänster på skärmen där klinikens specifika parametrar kan konfigureras (t.ex. skift, personal, extern personal o.s.v.):



13.1 BASKONFIGURATION

13.1.1 KONFIGURATIONSPARAMETRAR

Denna sektion används endast för klinikens masterdata. Den bör endast användas av IT-supportpersonal. Vi hänvisar till Therapy Support Suites servicehandbok för ytterligare information.

13.2 KLINIKENS MASTERDATA

13.2.1 SKIFT

I denna sektion kan klinikchefen mata in klinikskift (t.ex. morgon - eftermiddag - natt), där start- och sluttider, färg, huvudläkare och början av nästa dag kan konfigureras. Dessa visas sedan i resursschemaläggaren.

När denna sektion öppnas visas en tidslinje med den aktuella skiftkonfigurationen. Det kommer då att vara möjligt att klicka på de olika skiften för att ändra dem eller radera dem, eller lägga till nya skift.

The screenshot displays the 'Default Clinic' Skift configuration interface. At the top, there are buttons for 'Uppdatera', 'Lägg till', 'Exportera Excel', and 'Skriv ut'. Below this is a 'Tidslinje' (Timeline) section with a 'Lista' button. The timeline shows two shifts: 'Morning Shift' (yellow) from 08:00 to 12:00, and 'Afternoon Shift' (orange) from 14:00 to 18:00. Below the timeline is a form for editing the 'Afternoon Shift'. The form includes fields for 'Skiftnamn' (Afternoon Shift), 'Schemaläggarens färg' (Orange), 'Från' (14:00), 'Till' (18:00), and 'Starta nästa dag' (checkbox). There are also buttons for 'Redigera' and 'Skriv ut'.

Om sluttiden är mindre än starttiden så anses det vara nästa dag.

Om flaggan Start-nästa-dag är aktiv anses starttiden vara dagen efter att skiftet används. Till exempel, om ett skift används med kontrollfältet aktiverat på tisdag, anses starttiden vara på onsdag.

I det senare fallet, om en behandling skapas på onsdag, så gäller den valda ordinationen för den onsdagen.

13.2.2 SKIFTGRUPPER

I den här sektionen kan Clinic Manager specificera klinikskiftsgrupper som används under behandlingarna.

Default Clinic

Skiftgrupper Uppdatera Lägg till Exportera Excel Skriv ut

Skiftnamn
M-W-F Afternoon
M-W-F Morning
T-T-S Afternoon
T-T-S Morning

4 poster hittades

Skiftgrupper Redigera Skriv ut < > ☰

Skiftnamn

Veckodagslista

Skift, vardagar	Skift
Onsdag	<u>Afternoon Shift 14:00 18:00</u>
Måndag	<u>Afternoon Shift 14:00 18:00</u>
Fredag	<u>Afternoon Shift 14:00 18:00</u>

13.2.3 KLINIKAVDELNINGAR

I denna sektion kan användaren hantera olika **avdelningar**. Systemet visar alla **rum** som är associerade med **avdelningen**.

The screenshot displays the 'Default Clinic' interface. At the top, there is a header 'Default Clinic' and a sub-header 'Klinikavdelningar'. Below this, there is a table with the following content:

Avdelningsnamn
Default Ward
New ward

Below the table, it says '2 poster hittades'. To the right of the table are buttons for 'Uppdatera', 'Lägg till', 'Exportera Excel', and 'Skriv ut'.

Below this section, there is another 'Klinikavdelningar' section. It has a sub-header 'Klinikavdelningar' and buttons for 'Redigera' and 'Skriv ut'. Below this, there is a form with the following fields:

Avdelningsnamn: Default Ward

Kommentar: Test Ward

Below this, there is a section 'Rum på denna avd'. It has a sub-header 'Rum på denna avd' and a table with the following content:

Rumsnamn
Room 1
Room 2

Below the table, it says '2 poster hittades'.

13.2.4 KLINIKRUM

Denna sektion används för att hantera klinikkens olika salar genom att länka en sal till en specifik avdelning.

The screenshot displays the 'Klinikrum' configuration interface. The top section, titled 'Default Clinic', shows a table with the following data:

Rumsnamn	Avdelning
Room 1	Default Ward
Room 2	Default Ward
Room4	New ward

Below the table, it indicates '3 poster hittades'. The bottom section, also titled 'Klinikrum', shows a detailed view for 'Room 1'. The 'Rumsnamn' field contains 'Room 1' and the 'Avdelning' dropdown menu is set to 'Default Ward'. There is also a 'Kommentar' field.

13.2.5 BEHANDLINGSSTÄLLEN

I denna sektion för klinikchefen in sängarna för varje enskilt rum på kliniken. Varje säng har ett namn och ett nummer för sorteringssyfte. Om du väljer en resurs som är upptagen kan du omedelbart se vilka patienter som använder den i sektionen "Behandlingsschema HD".

Default Clinic

Behandlingsställen Uppdatera Lägg till Exportera Excel Skriv ut

Aktiverad Namn

Namn	Aktiverad	Sortera register	Rumsnamn
Room 1 - Bed 1	Ja	1	Room 1
Room 1 - Bed 2	Ja	2	Room 1
Room 2 - Bed 1	Ja	3	Room 2
Room 2 - Bed 2	Ja	4	Room 2
Room 4 - Bed 1	Ja	5	Room4

5 poster hittades

Behandlingsställen Redigera Skriv ut

Namn Aktiverad

Rum Sortera register

Patienter som utnyttjar denna resurs

Patientkod	Efternamn	Andra efternamn	Förnamn
39807	Aitken	Lambert	David
399489	Brennan		Nicholas

2 poster hittades

Resurser kan endast inaktiveras om de inte används i patientschemat (Behandlingsschema HD) och inte är synliga i klinikers schemaläggare som är associerad till en patient.

Resurser kan endast raderas om de aldrig har använts (gäller även för gamla behandlingar) och om de inte är schemalagda för tillfället. Det är möjligt att resurser som för tillfället inte har några associerade patienter inte går att radera eftersom de kan ha använts tidigare för att skapa behandlingar.

The screenshot shows a software interface for managing clinic resources. At the top, it says "Default Clinic" and "Behandlingsställen". There are buttons for "Uppdatera", "Exportera Excel", and "Skriv ut". Below this is a search bar with "Aktiverad" set to "Välj en post" and a search field with "Sök".

Namn	Aktiverad	Sortera register	Rumsnamn
Room 1 - Bed 1	Ja	1	Room 1
Room 1 - Bed 2	Ja	2	Room 1
Room 2 - Bed 1	Ja	3	Room 2
Room 2 - Bed 2	Ja	4	Room 2
Room 4 - Bed 1	Ja	5	Room4

5 poster hittades

A modal error message is displayed in the center:

Fel: 140219
Det går inte att radera resursen, den används för schemaläggning av
Aitken Lambert David - 39807
Brennan Nicholas - 399489
OK

Below the error message, there is a section for "Patienter som utgår" with a table:

Patientkod	E
39807	Aitken Lambert David
399489	Brennan Nicholas

2 poster hittades

At the bottom of the interface, there is a large blue circular graphic with the text "Radering pågår ...".

13.2.6 LISTA ÖVER DIALYSMASKINER

Klinikchefen kan hantera alla dialysmaskiner som installerats på kliniken i denna sektion.

Default Clinic

Lista över dialysmaskiner Uppdatera Lägg till Exportera Excel Skriv ut

Lokalt ID	Serienummer	Enhetstyper	Speciella användningsområden
FMC4008	FMC4008001	4008	
FMC5008	FMC5008001	5008	
FMC5008 Modules	FMC5008002	5008 With Modules	HBsAg+-pat, HCV+-pat, HIV + Pts
FMC6008	FMC6008001	6008	
GMB AK200	GMLAK200001	AK200	

5 poster hittades

Lista över dialysmaskiner Redigera Skriv ut < >

Lokalt ID	FMC4008	Serienummer	FMC4008001
Enhetstyper	<input type="checkbox"/> 4008 <input checked="" type="checkbox"/>	Leverans	13 jul 2007
Installation	13 apr 2007	Speciella användningsområden	
Användarettikett		Programvaruversion	

Lista över dialysmaskiner Redigera Skriv ut <

Lokalt ID	FMC5008	Serienummer	FMC5008001
Enhetstyper	<input type="checkbox"/> 5008 <input checked="" type="checkbox"/>	Leverans	01 maj 2010
Installation	01 maj 2010	Speciella användningsområden	
Användarettikett		Programvaruversion	

13.2.7 DESINFEKTION AV DIALYSMASKIN

I denna sektion kan klinikchefen specificera vilket klinikdesinfektionsprogram som är associerat med dialysmaskinerna.

Desinfektion av dialysmaskin

Avbryt Spara

Datum: yyyy-mm-dd

Desinfektionsmedel: Annan

Testfrekvens, desinfektionsmedelsrester: Välj en post

Rengöringsprogram: Desinfektion (främre koncentratsugslang)

Frekvens: Annan

13.2.8 KLINIKPERSONAL

I den här sektionen kan klinikchefen föra in all information om klinikens personal. Clinic Manager kan definiera typen av information för varje anställd på kliniken. Följande tre fält är särskilt viktiga:

- **Therapy Monitor-typ:** Klinikchefen kan ange vilken Therapy Monitor-kategori som varje anställd på kliniken tillhör.
- **Behandlande läkare:** Clinic Manager kan specificera om den anställda på kliniken är den läkare som ansvarar för behandlingen.
- **Ansvarig läkare för den farmakologiska ordinationen:** Clinic Manager kan ange om den anställda på kliniken är den läkare som ansvarar för ordination av den farmakologiska behandlingen.

Fältet "Skriv ut" innehåller texten som skrivs ut i det italienska ordinationsformuläret samt doktors stämpel.

Default Clinic

Klinikpersonal Avbryt Spara

Allmän information

Brick-ID	<input type="text"/>	Förnamn	<input type="text"/>
Efternamn	<input type="text"/>	Momsnr	<input type="text"/>
Titel	<input type="text" value="Titel"/>	Relaterad användare	<input type="text" value="Relaterad användare"/>
Typ	<input type="text" value="Typ"/>	TMON-typ	<input type="text" value="Välj en post"/>
Behandlande läkare	<input type="text" value="Välj en post"/>	Ansvarig läkare för den farmakologiska ordinationen	<input type="text" value="Välj en post"/>
Adressformat	<input type="text"/>	Födelsedatum	<input type="text" value="yyyy-mm-dd"/>
Nationalitet	<input type="text" value="Nationalitet"/>		

Adress

Gata	<input type="text"/>	Postnr	<input type="text"/>
Stad	<input type="text"/>	Delstat/Land	<input type="text" value="Delstat/Land"/>

Arbete

Yrke	<input type="text"/>	Position	<input type="text"/>
Avdelning	<input type="text"/>		

Telefon

Telefon arbete	<input type="text"/>	Privat telefon	<input type="text"/>
Privat telefon 2	<input type="text"/>	Fax	<input type="text"/>

Kommentarer

Kommentar



Notering

Sektionen Clinic Manager är inte kopplad till Användarhanteringen av TDMS. Den används endast i Therapy Support Suite för att länka patientinformation till klinikens personal.

13.2.9 EXTERNA KIRURGER

I denna sektion kan klinikchefen föra in listan över externa specialistkirurger som inte är anställda på kliniken men som finns tillgängliga som privatläkare. Klinikchefen kan inkludera en lista med kontaktuppgifter (namn, hemadress, kontorsadress, telefonnummer samt en allmän kommentar).

13.2.10 HUSLÄKARE

I denna sektion kan klinikchefen lägga till en lista över alla allmänpraktiserande primärvårdsläkare för patienterna.

13.2.11 AVDELNINGAR

I denna sektion kan klinikchefen föra in en lista över de medicinska avdelningar som finns på sjukhuset.

13.3 KATEGORIER OCH LISTINSTÄLLNINGAR

13.3.1 HÄNDELSEKATALOG

I denna sektion kan Clinic Manager anpassa listan över händelser som kan uppstå under en behandlingssession, som personen som ansvarar för behandlingen sedan kan skicka från panelen data-eXchange (dXp).

Denna information överförs till Therapy Monitor före behandlingssessionen så att den blir åtkomlig från dialysmaskinens dXp-panel. Efter behandlingssessionen returneras denna information till Therapy Monitor och sedan tillbaka till Therapy Support Suite. Därefter kan informationen visas på fliken dXp (data eXchange-panelen) på sektionen för Behandlingsdata på Patientmenyn.

Beskrivning	Event One	Händelsekod	1
-------------	-----------	-------------	---

13.3.2 TRANSPORTKATEGORIER

I den här sektionen kan Clinic Manager specificera transporttyperna (t.ex. taxi, ambulans). Dessa kategorier visas i sektionen **Transport** på fältet **Typ**.

13.3.3 TRANSPORT

I denna sektion kan Clinic Manager specificera vilken transport som används av kliniken.

13.3.4 KLINISK DAGBOKSKATEGORI

I denna sektion kan Clinic Manager definiera Kliniska dagbokskategorier. Dessa kategorier ses av läkaren när hon/han för in information i patientens kliniska dagbok.

Default Clinic

Klinisk dagbokskategori

Kategori, beskrivning

Familiär Anamnesis
Nurse HD comment
Nurse PD comment
Nurse Pre-Dialysis Visit Anamnesis
Physical anamnesis
Pre-Dialysis Visit Anamnesis

6 poster hittades

Klinisk dagbokskategori

Kategori, beskrivning: Familiär Anamnesis

Sortera register: 1

Kategorikod: AF

13.3.5 KLINISKT LÄKEMEDEL

I denna sektion kan klinikchefen manuellt föra in de läkemedel som används utan att använda den officiella läkemedelsdatabasen. Till exempel kan läkemedel som framställts direkt på sjukhuset eller på ett tillhörande laboratorium matas in. Följande information krävs:

- Läkemedel/aktiv substans: Obligatoriskt fält som representerar läkemedlets namn;
- Två flaggor (även detta obligatoriskt) för att indikera om läkemedlet är icke generiskt eller en aktiv substans;
- Aktiv substans: Detta fält kan lämnas tomt, men när det väl har valts är det nödvändigt att ange en eller flera aktiva substanser;
- Detaljerad läkemedelsinformation: Valfritt fält där användaren kan bifoga en bilaga för att ge ytterligare förklarande information om läkemedlet.

Sektionerna "Läkemedelskatalog" och "Interaktioner" sammanställs automatiskt när läkemedlet sparas. Den första sektionen visar alla läkemedelskataloger som är associerade med läkemedlet som precis matats in. Sektionen interaktioner visar alla interaktioner mellan den valda aktiva ingrediensen och de andra existerande aktiva ingredienserna.

13.3.6 KATALOG ÖVER KLINISKA LÄKEMEDEL

I den här sektionen kan klinikchefen manuellt ange den läkemedelskatalog som används. Denna sektion är nära relaterad med sektionen "Klinikläkemedel" eftersom en läkemedelskatalog är associerad med ett enda kliniskt läkemedel. Ett kliniskt läkemedel kan däremot associeras med flera läkemedelskataloger. Följande information krävs:

- Läkemedel: obligatoriskt fält där användaren måste välja ett läkemedel bland de som finns i läkemedelslistan;
- Läkemedelsnamn: Obligatoriskt fält där användaren åter måste föra in läkemedlets namn;
- Förpackning: Obligatoriskt fält där användaren måste specificera detaljerad information om förpackningen;
- Läkemedelsform: valfritt fält där användaren kan ange läkemedlets farmaceutiska form;
- ATC-klassificering: Frivilligt men viktigt fält, eftersom det används för allergikontroll och för att filtrera antikoagulanter i ordinationssektionen;
- Möjliga administreringsvägar: valfritt fält där användaren kan ange läkemedlets administreringsvägar;

- Läkemedelsinformation: valfritt fält där användaren kan lägga till en bilaga för att beskriva läkemedlet ytterligare;
- Kostnad för enstaka enhet: valfritt fält där användaren kan ange kostnaden för en enstaka enhet;
- Vikt/kapacitet för en enda enhet: valfritt, men viktigt fält eftersom det används i förskrivningen av läkemedlet.
- Mätenhet: valfritt, men mycket viktigt fält eftersom det används i förskrivningen av läkemedlet.

Sektionerna "Aktiv substans" och "Interaktioner" sammanställs automatiskt när läkemedelskatalogen sparas. Sektionerna visar listan över aktiva substanser som är associerade med varje läkemedel (ifyllt i sektionen "Klinikläkemedel") och listan över interaktioner bland de aktiva substanserna (som har valts i sektionen "Klinikläkemedel") och andra aktiva substanser.

13.3.7 BATCHMAPPING

I den här sektionen kan klinikchefen mappa förbrukningsartiklar och tilldela dem en kod och ett utgångsdatum.

13.3.8 ANVÄNDARÅTGÄRDER

I den här sektionen kan klinikchefen mappa alla användaråtgärder som kommer att visas och kan väljas på Therapy Monitor (om sådan är ansluten).

13.3.9 BEROENDENIVÅ

I denna sektion kan klinikchefen föra in patientens beroendenivå med avseende på den omvårdnadsinsats som krävs under behandlingen.

13.3.10 BEHANDLINGSUTBILDNING

I denna sektion kan klinikchefen lista typer av instruktioner som sjuksköterskan kan ge för att göra patienten självständig under en behandling.

13.3.11 MOBILITETSHJÄLPMEDEL

I denna sektion kan klinikchefen föra in en lista över hjälpmedel som patienten kan begära för att förbättra sin mobilitet.

13.4 HUSKATALOGINSTÄLLNINGER

13.4.1 KATALOG ÖVER KLINISKA LÄKEMEDEL

I denna sektion kan klinikchefen lägga till läkemedel i den kliniska läkemedelskatalogen. Den kliniska läkemedelskatalogen är en del av den kompletta läkemedelskatalogen. Den möjliggör en snabb läkemedelssökning i Therapy Support Suite (t.ex. i sektionen HD-ordination) genom att filtrera läkemedelslistan i klinikskatalogen.

Med utgångspunkt från ett läkemedel i den kliniska läkemedelskatalogen kan ett läkemedel definieras som en eller flera rekommenderade doser. De valda doserna kan snabbt tillämpas i Therapy Monitor.

Alla läkemedel som har sparats i klinikskatalogen finns tillgängliga i Therapy Monitor och på dXp-panelen från 5008 CorDiax-enheten.

Default Clinic
Kliniska läkemedel

Hela listan

Medicinskt produktnamn

Medicinskt produktnamn...	ATC-beskrivni...	Medicinska detaljer	Förpackning
Adolaf - 20pieces 1ml...	Paracetamol	Adolaf	20pieces 1ml vials

1 post hittades

Huskatalog

Medicinskt produ...	Förpackning	ATC-beskriv...	Beskrivning...	Medicin...
Inga data				

13.4.2 HUSKATALOG, FÖRBRUKNINGSPARTIKLAR

I denna sektion kan klinikchefen lägga till förbrukningsartiklar i klinikskatalogen. När klinikpersonalen för in en förbrukningsartikel i en annan sektion i Therapy Support Suite (t.ex. i HD-ordinationer) kan de filtrera listan över material med klinikskatalogens material. Innehållen för detta fält överförs till Therapy Monitor.

Default Clinic
Huskatalog, förbrukningsartiklar

Förbrukningsartikel, typ

Hela listan

Officiell kod för basbu...	Artikelnummer	Basbuffertnamn
5089921	5089921	bibag
5089911	5089911	bibag
5060781	5060781	bibag 5008
5060801	5060801	bibag 5008
5089901	5089901	Flexicart
2499641	2499641	BC-F 8.4%
2499621	2499621	BC-F 8.4%
2499631	2499631	BC-F 8.4%
508861C	508861C	BI 84
5088601	5088601	BI 840

10 poster hittades

Huskatalog

Officiell kod för basbuffert	Artikelnummer	Basbuffertnamn
5089921	5089921	bibag

1 post hittades

14 SÄKERHETSHANTERING

14.1 LOGGNING

Loggingssektionen har skapats för att spara listan över händelser som varje användare löser ut genom att använda programmet.

För att se **Logg**-informationen är det nödvändigt att aktivera rollen *Security Manager* för användaren. När rollen är aktiv visas knappen **Loggning** på det övre verktygsfältet.

Genom att klicka på knappen öppnas en lista med alla åtgärder och händelser som har registrerats i programmet.

Varje rad i listan innehåller information om:

- Typ av åtgärd (läs, uppdatera, skapa, växla till redigera etc.).
- Datum för åtgärd.
- Användare.
- Berörd enhet.

I händelse av undantag visar en knapp undantagsdetaljer (antal undantag) för *Security Manager*-användaren. Den kompletta listan kan filtreras med hjälp av filterfälten längst upp på listan.

Loggningsfönster

Från datum Till datum Typ av åtgärd

Patient Användare Enhet

Utökad användare

IP-adress	Värddatornamn	Enhet	Detaljer	Relaterad journalskrivning
10.146.201.132	DVAITSSAP006	[Dialysis unit] Default Clinic -->		
10.146.201.132	DVAITSSAP006	[Dialysis unit] Default Clinic --> [Clinic rooms] Clinic room list		
10.146.201.132	DVAITSSAP006	[Dialysis unit] Default Clinic --> [Clinic wards]		
10.146.201.132	DVAITSSAP006	[Dialysis unit] Default Clinic --> [Clinic wards] Ward list		
10.146.201.132	DVAITSSAP006	[Dialysis unit] Default Clinic --> [Clinic wards] Ward list		
10.146.201.132	DVAITSSAP006	[Dialysis unit]		
10.146.201.132	DVAITSSAP006	[User groups]		
10.146.201.132	DVAITSSAP006	[User groups] Demo Group		
10.146.201.132	DVAITSSAP006	[Dialysis unit] Satellite Clinic --> [Clinic staff]		Se relaterade journaler
10.146.201.132	DVAITSSAP006	[Dialysis unit] Default Clinic --> [Clinic staff]		Se relaterade journaler
10.146.201.132	DVAITSSAP006	[User groups] Demo Group		
10.146.201.132	DVAITSSAP006	[User groups] Demo Group		
10.146.201.132	DVAITSSAP006	[User groups] Demo Group		
10.146.201.132	DVAITSSAP006	[Messages/Tasks] ViewModel used to count unread msg		

182 poster hittades

Med aktiverad *Security Manager*-roll, syns en ny knapp på enheten som visar raderna som har tagits bort och vem som har tagit bort dem.

The screenshot displays the Therapy Support Suite interface for patient management. The main window shows patient data for Brennan, Nicholas, including his status as 'Aktiv/Hemodialys' and a table of patient status changes. A red arrow points to the 'Se raderade enheter' button in the top right of the patient status section. A 'Loggningsfönster' (Log window) is open in the foreground, showing search criteria for deleted records, including date range, patient name, and user. The log window contains a table with columns for 'Typ av åtgärd', 'Datum', 'Användare', 'IP-adress', 'Värddatornamn', and 'Enhet'.

Therapy Support Suite - Patient Status

Brennan, Nicholas Född 1962-10-28 (57y) Kvin ♀ Kod. 399489 Status Aktiv/Hemodialys

Uppdatera Lägg till Se raderade enheter Exportera Excel Skriv ut

Händelsedatum	Patientstatustyp	Ny dialysstatus	Ny positionsstatus	Beskrivning av patientstatus	Planerad
06 jun 2010 16:22	Inkommande - Ny patientinskrivning	Hemodialys	Aktiv	Hospital One	Nej

1 post hittades

Loggningsfönster

Från datum: yyyy-mm-dd Till datum: yyyy-mm-dd Typ av åtgärd: Radera

Patient: Brennan, Nicholas Användare: Användare Enhet: Patientstatus

Utökad användare: _____

Typ av åtgärd	Datum	Användare	IP-adress	Värddatornamn	Enhet
---------------	-------	-----------	-----------	---------------	-------

Med aktiverad *Security Manager*-roll, visas en ny knapp på enhetsinformationen och **Logg**-listan för respektive enhet visas.

The screenshot shows the Therapy Support Suite interface for patient Brennan, Nicholas. The left sidebar contains navigation menus for 'Grunddata', 'HD', 'Laboratorier', 'Medicinska journaler', and 'PD'. The main area displays patient information and an 'Allergi' (Allergy) section. The allergy table shows two entries: one from 06 Mar 2015 (Mat) and one from Feb 2007 (Aktiv substans). A 'Loggningsfönster' (Log window) is open, showing a log of actions performed on the allergy record. A red arrow points from the 'Logg' button in the allergy table to the 'Loggningsfönster' window.

Skapat med metod	Datum	Allergityp	Allergityp, specifikation	Detaljer
Manuell	06 mar 2015	Mat		
Manuell	feb 2007	Aktiv substans	(Erimuf)	

Typ av åtgärd	Datum	Användare	IP-adress	Värdatornamn	Enhet
Läs	27 apr 2020 08:38	demouser	10.146.201.132	DVAITSSAP006	[Patient] Brennan , Nicholas [399489] → [Allergy] 06 Mar 2015 Mat
Läs	14 maj 2019 09:37	demouser	10.146.201.19	PCMSUARDI	[Patient] Brennan , Nicholas [399489] → [Allergy] 06 Mar 2015 Food
Läs	14 maj 2019 09:18	demouser	10.146.201.19	PCMSUARDI	[Patient] Brennan , Nicholas [399489] → [Allergy] 06 Mar 2015 Food
Läs	13 maj 2019 18:33	demouser	10.146.201.19	PCMSUARDI	[Patient] Brennan , Nicholas [399489] → [Allergy] 06 Mar 2015 Food

14.1.1 RAPPORTERA LOGGNING

Till skillnad från andra aktiviteter spåras användarens användning av rapporterna i sektionen Loggar. Det går att skapa intygsloggar som kan filtreras enligt åtgärdstypen lika med utskrift eller utförande av rapporter:

- När en rapport utfärdas
- Vilken användare som utfärdade rapporten
- För vilken patient/vilka patienter
- Om användaren har skrivit ut den
- Vilka värden användaren har angivit för ingångsparametrarna (om rapporterna tillhandahåller dem). Ingångsparametrarna och utvärderingen av dessa visas i "Visa detaljer" som kan öppnas genom att man trycker på knappen med detta namn i samband med att man spårar poster som rör utfärdandet av rapporterna.
- I sektionen "Se detaljer" finns även information om pseudonymiseringen av känslig patientdata har aktiverats eller ej.
- I fallet av åtgärdstypen dataexport, övervakar systemet även foldern där exportfilen sparades. Denna information är även tillgänglig i sektionen "Se detaljer".

Loggningsfönster

Från datum: yyyy-mm-dd

Till datum: yyyy-mm-dd

Patient: Patient

Användare: Användare

Enhet: [dropdown]

Typ av åtgärd: Rapportutfärdande

Utökad användare: [input]

IP-adress	Värddatornamn	Enhet	Detaljer	Relaterad journalskrivning
10.146.201.132	DVAITSSAP006	Database Health Status	Se detaljer	

1 post hittades

14.2 JOURNAL

För att se **Journal**-informationen är det nödvändigt att aktivera rollen *Security Manager* för användaren.

På **Journalen** kan användaren av *Security Manager* se listan över ändringar som görs av varje användare på olika enheter.

För att se **Journal**-information är det nödvändigt att klicka på **“Se relaterade journaler”** i vyn **Loggningsfönster**:

Journalinformation är grupperad efter modifierad enhet;

Det är möjligt att jämföra alla modifierade fält, med undantag för: Schemalägningsregler (visas alltid i listan men inga skillnader markeras).

Schemalägningsregler (visas alltid i listan men inga skillnader markeras).

The screenshot shows the Therapy Support Suite interface. The main window displays patient information for Morton, Katherine. A modal window titled "Journalfönster - Typ av åtgärd: Uppdatera - Användare: demouser" is open, showing a table with the following data:

14 maj 2019 09:32 - Ordnation av HD-behandling	
Fluid intake	10,0 Kg
Last modified by	demouser

A red arrow points from the "Se relaterade journaler" button in the bottom right of the modal to the "Journalfönster" title bar.

15 ANVÄNDARAKTIVITET

Detta fönster innehåller uppgifter som hämtas från FIS och visar information som rör alla användare som har skapats för Therapy Support Suite. Genom att klicka på "Uppdatera" uppdateras uppgifterna som visas på skärmen. Den första skärmen visar statusen för användarna och information som rör utgångsdatumerna för lösenord och de senaste inloggningarna, medan den andra skärmen används för att övervaka inloggningen till Therapy Support Suite och visar information om när och hur användare loggade in på systemet.

15.1 ANVÄNDARSTATUS

Nedan är den första skärmen och de viktigaste posterna beskrivs nedan:

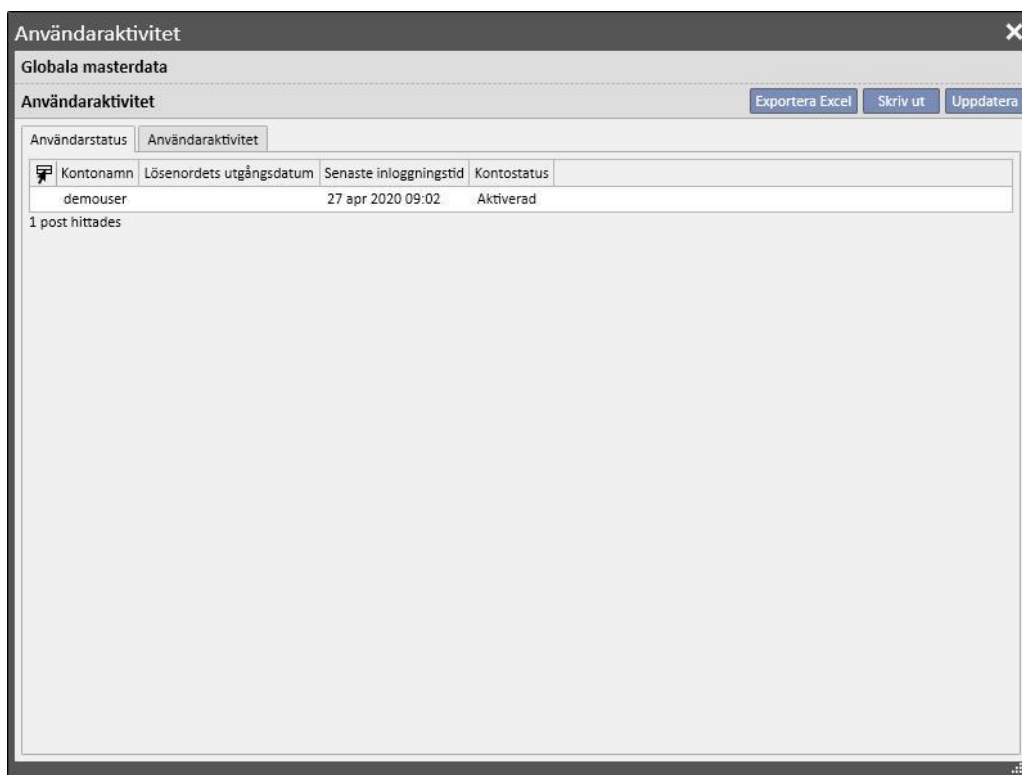

The screenshot shows a window titled 'Användaraktivitet' with a close button (X) in the top right corner. Below the title bar is a section for 'Globala masterdata'. The main content area is titled 'Användaraktivitet' and contains a table with columns: 'Kontonamn', 'Lösenordets utgångsdatum', 'Senaste inloggningstid', and 'Kontostatus'. A single row of data is visible for the user 'demouser'. Below the table, it says '1 post hittades'. In the top right corner of the table area, there are three buttons: 'Exportera Excel', 'Skriv ut', and 'Uppdatera'.

Kontonamn	Lösenordets utgångsdatum	Senaste inloggningstid	Kontostatus
demouser	27 apr 2020 09:02		Aktiverad

- **Kontonamn:** Användarnamn för kontot;
- **Lösenordets utgångsdatum:** Om alternativet har definierats i FIS, visas det på dagen när det är obligatoriskt att byta lösenord;
- **Senaste inloggningstid:** Dag och tid för användarens senaste lyckade inloggning;
- **Kontostatus:** Kontot kan ha någon av följande statusar;
 - Aktiverad: Användaren kan logga in
 - Manuellt avaktiverad: Kontot har avaktiverats av FIS;
 - Avaktiverad på grund av inaktivitet: Kontot har avaktiverats automatiskt eftersom för mycket tid har gått sedan den senaste inloggningen;
 - Avaktiverad på grund av misslyckade inloggningsförsök: Kontot har avaktiverats eftersom antalet tillåtna misslyckade inloggningsförsök har överskridits.

15.2 ANVÄNDARAKTIVITET

Denna skärm visar inloggningarna som har utförts av alla användare:

Användarstatus	Kontonamn	Arbetsstationens namn	Arbetsstationens IP	Inloggningsdatum
	demouser	DVAITSSAP006	10.146.201.132	27 apr 2020 09:02
	demouser	DVAITSSAP006	10.146.201.132	17 apr 2020 08:15
	demouser	DVAITSSAP006	10.146.201.132	20 dec 2019 11:33
	demouser	DVAITSSAP006	10.146.201.132	09 dec 2019 15:41
	demouser	DVAITSSAP006	10.146.201.132	09 dec 2019 09:30
	demouser	DVAITSSAP006	10.146.201.96	25 sep 2019 12:45
	demouser	DVAITSSAP006	10.146.201.96	24 sep 2019 08:08
	demouser	DVAITSSAP006	10.146.201.96	20 sep 2019 10:56
	demouser	DVAITSSAP006	10.146.201.96	20 sep 2019 10:25
	demouser	DVAITSSAP006	10.146.201.96	19 sep 2019 16:43
	demouser	DVAITSSAP006	10.146.201.96	03 jun 2019 09:52
	demouser	DVAITSSAP006	10.146.201.96	03 jun 2019 09:52

12 poster hittades

- **Kontonamn:** Användarnamn för kontot;
- **Arbetsstationens namn:** Namn på värddatorn där användaren loggade in;
- **Arbetsstationens IP:** Värddatorns IP-adress där användaren loggade in;
- **Inloggningsdatum:** Inloggningsdatum som visas på raden.

16 TILLVALSMODUL: MULTIKLINIKHANTERING

16.1 HANTERINGSMODUL FÖR ÄGARENHET

Med Therapy Support Suite kan flera kliniker hanteras, var och en med sina egna patienter och specifika inställningar. Detta kapitel beskriver hur du hanterar och skapar Kliniker.

Genom att aktivera rollen "Global Manager" kan du hantera alla kliniker som hanteras av Therapy Support Suite med hjälp av Master Data (Global Manager) → ägarenhetsmenyn. Vi hänvisar till Therapy Support Suites servicehandbok för ytterligare information.

I denna sektion är det möjligt att skapa/radera/redigera alla Therapy Support Suite-kliniker. Det går alltid att specificera referenskliniken för varje klinik så att en komplex organisation kan skapas.

16.2 MULTIKLINIKFUNKTIONER

Kliniker kan konfigureras i sektionen **Master Data** som aktiveras med rollen *Clinic Manager* och aktiveras med rollen *Global Manager*.

Dessa sektioner är olika och måste användas för olika syften:

- **Huvuddata (Klinikchef)** kan användas för att konfigurera en specifik klinik: Alla inställningar i denna sektion är relaterade till kliniken som den aktuella användaren tillhör. Med menyn Master Data kan listorna definieras, t.ex. personal och händelsekatalog eller så kan ett läkemedel eller en produkt eller användaråtgärder specificeras för en särskild klinik.
- Sektionen **Master Data (Global Manager)** innehåller inställningar som delas mellan alla kliniker som finns skapade i Therapy Support Suite: detta innebär att dessa inställningar tillämpas för alla kliniker. I denna sektion kan du t.ex. specificera listan över dialysmaskiner, förbrukningsartiklar (blodslangar, nålar o.s.v.), stickställen och behandlingstyper som du kan använda senare för att fylla i specifika kliniklistor. Se Therapy Support Suites servicehandbok för ytterligare information.

T.ex. om listan med dialysmaskiner i sektionen Master Data (Global Manager) är ifylld med värden "AK200", "5008" och "4008", så är det möjligt att via menyn Master Data (Clinic Manager) specificera att, för en klinik, finns endast maskinerna "AK200" och "5008" tillgängliga. För att sammanfatta:

Master Data (Global Manager) används för att definiera listan över alla tillgängliga dialysmaskiner i Therapy Support Suite ("AK200", "5008", "4008", "ARTIS");

Master Data (Clinic Manager) används för att specificera vilken av dessa enheter som finns tillgängliga för varje klinik. Exempel:

- "AK200", "4008" för "klinik 1";
- "5008", "ARTIS" för "klinik 2";

17 TILLVALSMODUL: INTEGRATIONSTJÄNSTER

17.1 GRÄNSSNITT MOT INFORMATIONSSYSTEM FÖR SJUKHUS (HIS)

Denna modul möjliggör kommunikation mellan Therapy Support Suite och **sjukhusets datorsystem** och **analyslaboratoriet** för att utbyta uppdaterad information om patienterna (t.ex. administrativa uppgifter, labbdata, behandlingsdata o.s.v.).



Varning

Risk för patienten på grund av att en inkorrekt ordination visas

Användaren ansvarar för att verifiera korrektheten för data som har importerats från gränssnittet i sjukhusets datorsystem.



Notering

Vissa fält i Therapy Support Suite-fält kan endast bli skrivskyddade om de har sammanställts korrekt genom informationsutbytet med sjukhusets datorsystem.

17.2 INSKRIVNING AV IMPORTERADE PATIENTER

När modulen **Kommunikationsdatalänk** är aktiverad, hittar användaren en ny funktion i dialyskliniksektionen som tillåter inläggning av en patient genom att välja patienten från en lista som kan filtreras efter Efternamn, Förnamn och Patientkod och patientstatus. Efter att patienten som ska läggas in har hittats, klickar användaren på patienten för att starta inskrivningsprocessen omedelbart. Det finns även ett kontrollfält som kan konfigureras från Master Data under "Konfigurationsparametrar" (för mer information, se sektion 4.1.1 i servicehandboken) och där patienter kan importeras från andra kliniker.

Användaren kan filtrera patienter enligt status, möjliga statusar är följande:

- Aktiv
- Importerad
- Ej aktiv
- Transit - semester
- Transit - sjukhusinläggning
- Transit - akut
- Transit – IVA
- Transit - tillfällig
- Under granskning

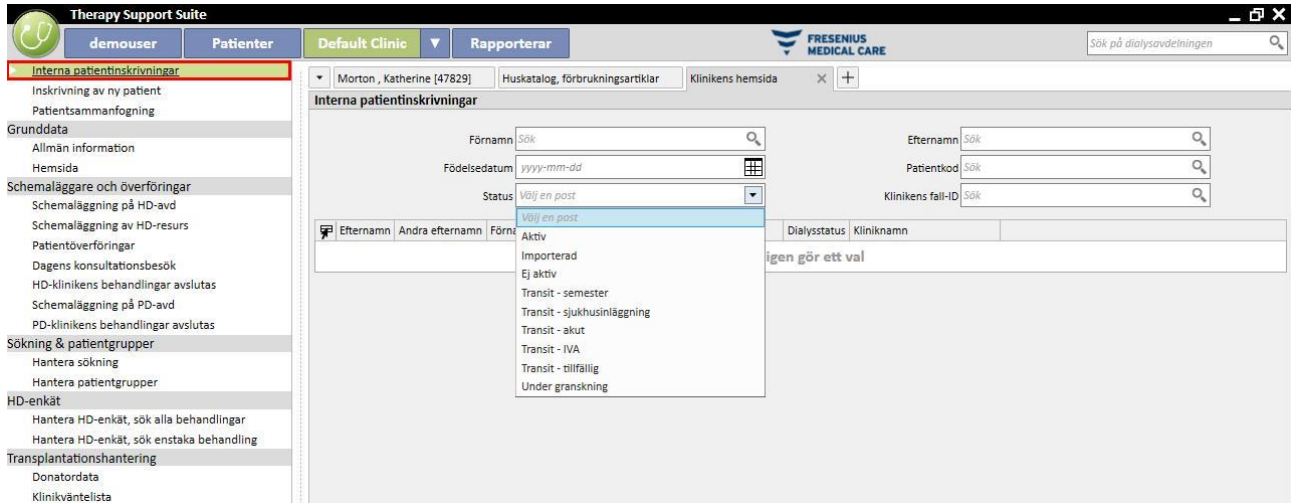

När en inaktiv patient importeras så visas ett bekräftelsemeddelande. Genom att klicka på Ja så visas ytterligare ett popup-fönster där användaren kan välja patientens nya inläggningsstatus. Efter att patientstatusen har fyllts i importeras den till den önskade statusen. Om patientens klinik är densamma som den klinik som importen görs till, skapas en "Intern överförelse - patientreakivering". Om patientens klinik skiljer sig åt från den klinik som importen görs till skapas en "Intern överförelse - patientreakivering från annan klinik".

Om du försöker att importera en patient med statusen "importerad", visas popup-fönstret "Ny patientinskrivning" med patientuppgifterna ifyllda. Fyll i det obligatoriska fältet och spara. Därefter importeras patienten.

I alla andra fall när patienten redan hör till kliniken dit importen ska ske, så visas ett meddelande som informerar användaren om att patienten redan finns i listan med patienter. Om patienten inte finns på kliniken som används visas ett meddelande om att det är nödvändigt att göra en överföring innan patientens data kan hanteras.

17.3 SJUKHUSINLÄGGNINGAR

I denna sektion kan patientens sjukhusinläggningar protokollföras och redigeras. Du kan välja ID, status, typ och giltighetsperiod för ett klinikkall relaterat till den valda patienten. Tänk på sjukhusinläggningar endast beaktas av den interna logiken om de uppfyller konfigurationerna i "Konfigurationsparametrar" under "Master Data" (se servicehandboken 4.1.1).

Klinikkall

<p>Klinikens fall-ID <input style="width: 100%;" type="text"/></p> <p>Giltig till <input style="width: 100%;" type="text" value="yyyy-mm-dd hh:mm"/></p> <p>Klinisk falltyp <input style="width: 100%;" type="text"/></p> <p>Sjukhusavdelning <input style="width: 100%;" type="text"/></p>	<p>Giltig från <input style="width: 100%;" type="text" value="2020-04-27 00:00"/></p> <p>Klinisk fallstatus <input style="width: 100%;" type="text" value="Öppna"/></p> <p>Sjukhus <input style="width: 100%;" type="text" value="Sjukhus"/></p> <p>Bilaga</p> <div style="border: 1px solid #ccc; padding: 5px; font-size: small;"> Släpp en fil här eller klicka på nedanstående knapp för att öppna filväljaren </div>
---	---

Diagnos

Orsak	Kommentar
-------	-----------

+

Kommentar

18 TILLVALSMODUL: ANALYS OCH RAPPORTER (QUERY BUILDER)

18.1 QUERY BUILDER

Query builder är ett verktyg som tillhandahålls av Therapy Support Suite och som användaren kan använda för att skapa frågor om data som lagras i programmet. Att ha möjlighet att extrahera data från enheten, tillämpa filter på dem och generera grafik, ger användarna möjlighet att förbättra kvaliteten i det dagliga arbetet.

För att komma åt Query Builder, öppna menyn *Klinik* och välj *Öppna* i undermenyn *Query Builder*. Den första vyn innehåller en lista med frågor som har sparats tidigare.

Härifrån kan du skapa en ny sökfråga genom att klicka på knappen "Ny". I popup-fönstret som visas kan användaren välja från vilken enhet de viktigaste uppgifterna ska väljas med hänsyn till hens fråga och önskemål om vilka uppgifter som ska visas.

The screenshot displays the 'Query builder' interface. At the top, there are buttons for 'Ny', 'Spara', and 'Avbryt'. Below these is a table with the following columns: Sökning, Enhet, Publicera som vy, Publicera som rapport, Publicera för dynamisk rapport, Giltig för alla kliniker, Ägarklinik, and Kommentar. The table contains four rows of saved queries:

Sökning	Enhet	Publicera som vy	Publicera som rapport	Publicera för dynamisk rapport	Giltig för alla kliniker	Ägarklinik	Kommentar
Patients by country	Patient	<input type="checkbox"/>	<input type="checkbox"/>	<input checked="" type="checkbox"/>	<input type="checkbox"/>		<input type="button" value="x"/>
Session details OCM data	Patient - Session details	<input checked="" type="checkbox"/>	<input checked="" type="checkbox"/>	<input checked="" type="checkbox"/>	<input type="checkbox"/>		<input type="button" value="x"/>
Test Hb	Patient - Lab Data	<input checked="" type="checkbox"/>	<input checked="" type="checkbox"/>	<input checked="" type="checkbox"/>	<input type="checkbox"/>		<input type="button" value="x"/>
Test Lab Data	Patient - Lab Data	<input checked="" type="checkbox"/>	<input checked="" type="checkbox"/>	<input checked="" type="checkbox"/>	<input type="checkbox"/>		<input type="button" value="x"/>

Below the table, a modal window titled 'Välj startpunkt för sökning' is open. It features a dropdown menu currently set to 'Patient'. The dropdown list is expanded, showing the following options:

- Patient
- Patient - Allergi
- Patient - Amputationer
- Patient - Avstötning
- Patient - Bakteriesituation
- Patient - BCM
- Patient - Behandlingsomgång
- Patient - Charsons komorbiditetsindex
- Patient - Checklista
- Patient - Dialysdos
- Patient - Doshanteringssimulering
- Patient - Eurotransplant data
- Patient - Extern patientstatus
- Patient - Familjehistorik
- Patient - Farmakologisk ordination

Genom att klicka på önskad enhet och klicka på knappen **OK** kan användaren öppna sökrågedefinitionsområdet.

Detta område består av fem huvudsektioner.

18.1.1 LISTA ÖVER SÖKFRÅGEFÄLT

Gränssnittets vänstra sidan av innehåller en komplett lista över Query Builders sökfrågefält. Från denna lista är det möjligt att välja vilka fält sökfrågan ska ersätta och t.ex. vilka som ska användas som ett filter eller en parameter. Listan grupperar fälten enligt databasens struktur. Om användaren inte kan precisera det begärda fältet, kan hen använda sökmotorn som Query Builder tillhandahåller genom att skriva beskrivningen av fältet i den första rutan (*Sökfält*) längst upp på aktuell sektion.

Query Builder erbjuder inte bara möjlighet till att begära en sökning av tidigare valda enheter, utan det är också möjligt begära en sökning av alla enhetsfält som relaterar till patienten eller kliniken (detta beror på om startenheten tillhör patientmenyn eller klinikmenyn).

För att hitta fält i olika enheter för den som valdes när användaren började skapa sökfrågan, välj enheten som innehåller det önskade fältet genom att utöka listan med enheter som är placerade under sökruan.

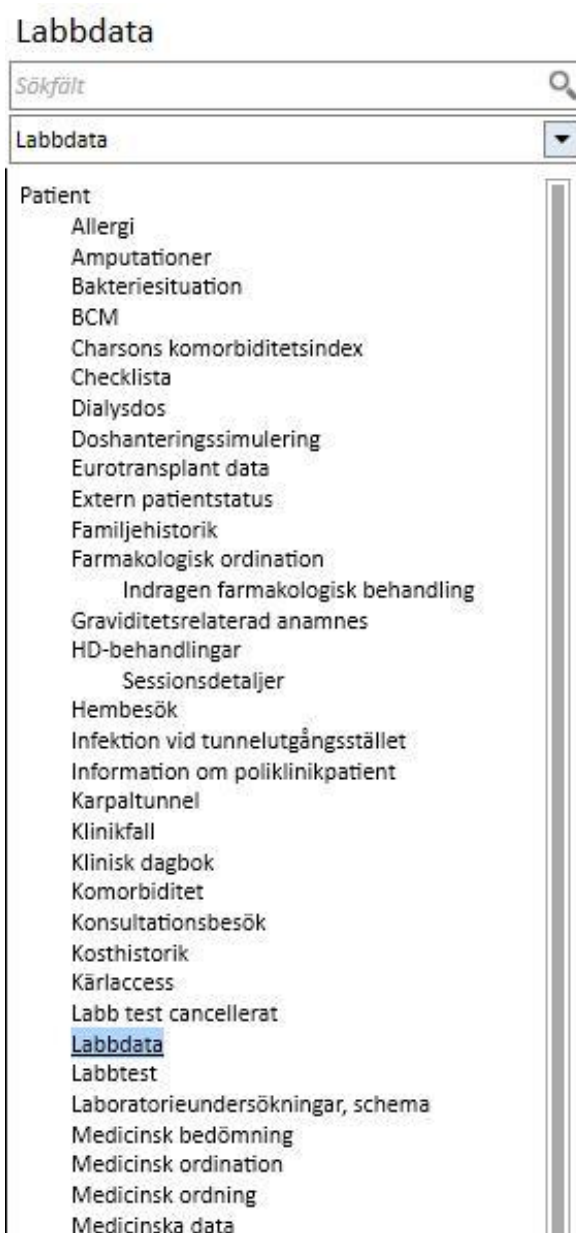

Förutom tabellattributen i databasen tillåter Query Builder även användning av visningsattribut som sökbara fält.

18.1.2 SÖKFRÅGANS EGENSKAPER

Sökfrågans definitionsområde är området på skärmens högra sida. Längst upp finns ett område för att definiera sökfrågans egenskaper, t.ex. området där användaren kan specificera följande:

- Sökfrågans beskrivning: Namnet som identifierar sökfrågan;
- Kommentar: En mer detaljerad beskrivning av sökfrågans syfte;
- Maximalt antal resultat som visas;
- "Är 'Pivot'" visningsläge: Det här är listan över resultat som visas i kolumner. De önskadefälten bildar raderna. Ett typiskt exempel på denna visning är visningen av de centrala delarna av patientöversikten;
- Sammanställa resultat: Sammanställer resultat med samma värde;
- Privat sökfråga: En sökfråga som endast kan ändras av användaren som skapade den, och om den har publicerats kan endast användaren som skapade den se den i vyn för respektive sektion.
- Inkludera patient på andra kliniker: Genom att aktivera denna flagga kommer de resultat som visas att inkludera patienter som är aktiva i den aktuella kliniken och patienter som blivit överförda till kliniken oberoende om patienten är aktiv eller inte.
- Pseudonymiserad data: Denna flagga gör det möjligt att pseudonymisera känslig patientdata under extrahering av data.
- Data från andra kliniker: Denna flagga gör det möjligt för användaren att bestämma om information ska extraheras från alla dialyskliniker eller bara från den aktuella kliniken. För att visa denna flagga måste det finnas mer än en klinik och att var och en av dessa måste ha aktiverat fältet "Aktivera patient inskriven från annan klinik" i sektionen "Konfigurationsparametrar" i huvuddatan (se det specifika avsnittet i servicemanualen). Sökningar som är markerade med denna flagga kan inte publiceras som vyer men kan publiceras som rapporter.

Beskrivning: Patients by country	Huvudenhetens namn: Patient	Antal poster: 50 <input type="checkbox"/> Visa alla	Är Pivot: <input type="checkbox"/>	Sammanställ da resultat: <input type="checkbox"/>	Detta är en privat sökning: <input type="checkbox"/>	Inkludera patienter på andra kliniker <input type="checkbox"/>
Kommentar: <input type="text"/>						
Extrahera data från andra kliniker <input type="checkbox"/>						

18.1.3 UTDATAVÄRDEN

Listan över fält som sökfrågan måste ersätta. Måste definieras i sektionen som kallas "Dra och släpp kolumnerna som ska visas". Som sektionens titel säger, dra de önskadefälten från listan med frågefält för att fylla i sektionen. De enda icke sökbarafälten är *snabblänkarna* som markeras med -symbolen. Genom att klicka på denna ikon utvidgas fältet och användaren kan välja vilka av fälten i den länkade enheten hen vill dra till sektionen för utgångsvärden.

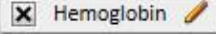
När fältet har dragits in i sektionen visas en ruta med en beskrivning och  ikonen av en penna på höger sida.

Klicka på den här ikonen för att öppna ett popup-fönster där kolumnegenskaperna sedan kan definieras:

- Kolumnbeskrivning: Namnet på kolumnen som innehåller värdena för fältet i fråga;
- Omgrupperingsbestämmelse: Hur värdena ska omgrupperas om alternativet "Sammanställa resultat" har valts;
- För att radera ett värde som inte längre behövs som utdata, klicka på X till vänster om beskrivningen.

- Använd dra och släpp för att ändra ordningen på kolumnerna i utdata.
- För att omorganisera positionen för en utdatakolumn, klicka på dess beskrivning. En ikon visas bredvid för att visa typen av sorteringsordning (▼ fallande, ▲ stigande) och beställningen.



Förutom hela listan med applikationsfält, aktiverar Query Builder särskilda uttryck eller "Kolumnnummer" som visas som utgångsvärden. Den tillåter dessutom att skapa kolumngrupper i slutvyn (endast vid användning av vyn *Pivot*).

18.1.3.1 KOLUMNANTAL

Om alternativet "*Sammanställda resultat*" har valts kan resultaten som visas dras till kolumnen "*Kolumnantal*" i listan. Denna kolumn visar antalet resultat som har kommit in i linjen i fråga (kolumnen kan t.ex. vara användbar för en sökfråga för att veta hur många behandlingar patienten har genomgått på en Fresenius 5008-enhet).

För att ändra beskrivningen av kolumnen, klicka på pennan.

För att återställa värdena i pop-up fönstret för redigering, klicka på knappen "*Uppdatera*".

För att avbryta inmatningen, klicka på knappen "*Ta bort*".

18.1.3.2 UTTRYCKSKOLUMN

Genom att dra detta alternativ till resultaten för att visa det, är det möjligt att tillämpa beräkningen av uttrycket "Ålder". Gör på följande sätt: Dra och släpp alternativet, ändra sedan kolumnens egenskaper. Välj instruktionen "Åldersuttryck" och dra datumfältet genom att markera det i listan över tillgängliga fält (listan till vänster).

Om användaren t.ex. vill visa patientens ålder bör hon/han gör så här:

- Dra alternativet "Ålder" till de värden som ska visas i utdata;
- Redigera i popup-fönstret, som öppnas automatiskt, beskrivningen av kolumnen och välj "Beräkna ålder" i listan "Uttrycksinstruktion".
- Dra fältet Födelsedatum från fältlistan över Patientenhet till popup-fönstersektionen som kallas "Dra och släpp här".
- Klicka på knappen Spara.

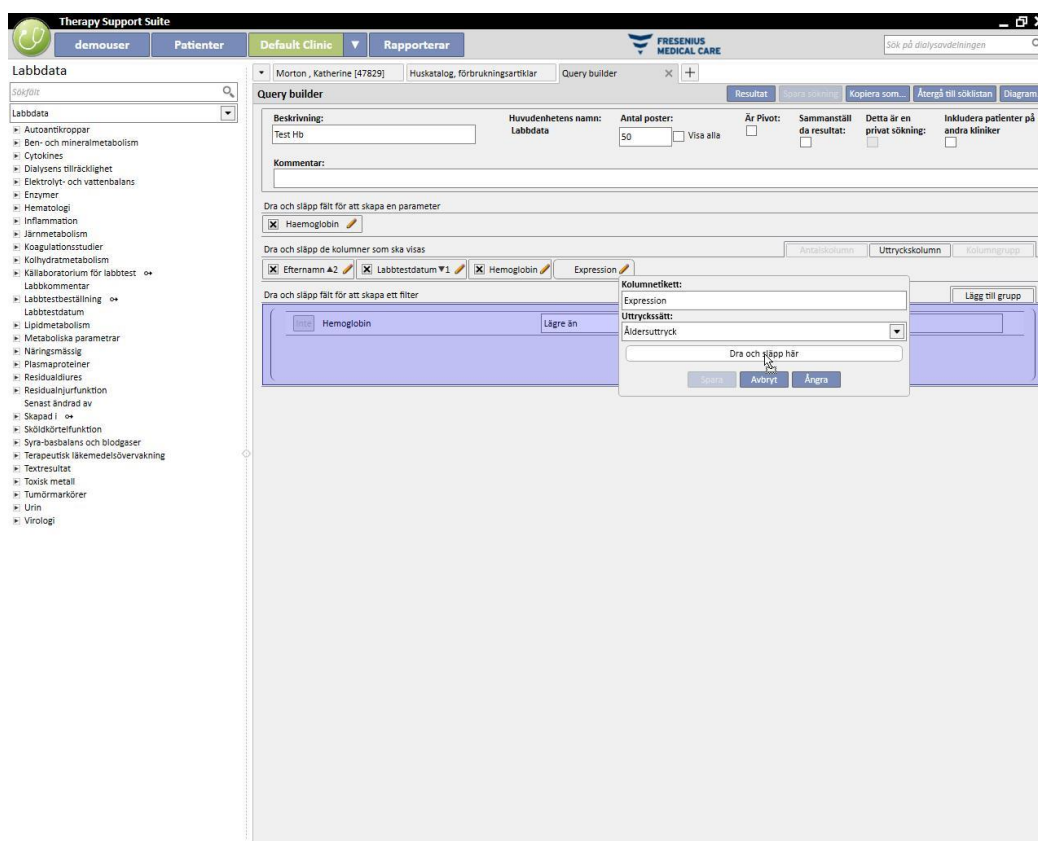

- För att ta bort ett datafält, tryck på "x" intill beskrivningen.

Labbstestdatum



- För att återställa värdena i popup-fönstret, klicka på knappen "Uppdatera".

För att avbryta inmatningen, klicka på knappen "Ta bort".

18.1.3.3 KOLUMNGRUPP

Alternativet "Kolumngrupp" kan endast aktiveras när resultaten visas i Pivot läge. Med det här alternativet kan användaren definiera kolumngrupper som kan visas i utdata inuti en expanderbar vy om användarens så önskar.

Definiera gruppen:

- Markera alternativet och dra det till sektionen för kolumnerna som ska visas;
- Klicka på beskrivningen "Grupp" för att ändra etiketten;

Dra kolumnerna från fältlistan (eller från kolumnerna i utdata) till området för definiering av gruppen.

18.1.4 OMRÅDE FÖR ATT SKAPA FILTER

Området för skapandet av filter finns längst ner på skärmen och används för att definiera kriterierna för urvalet av resultat som ska visas som utdata. Filterkriterier för resultaten måste uttryckas i ett algebraiskt uttryck (t.ex. vikt > 50 kg och höjd <= 185 cm).

För att definiera ett filter, dra och släpp filter från filterfältet till området för att skapa filter. Definiera kriteriet från kombinationsrutan som visas intill fältets namn och ange värdet som ska tillämpas på filtret. Aktivera därefter värdets ifyllningsruta genom att klicka på respektive kryssruta.

Tillämpliga filterkriterier varierar från fält till fält beroende på vilken typ av fält som dras in i filterområdet. Här är information om kriteriet baserat på typen av fält:

Datum:

- Lika med
- Ej lika med
- Större än
- Större än eller lika med
- Lägre än
- Lägre än eller lika med
- Senaste <n> dagar
- Samma år
- Samma dag
- Samma månad
- Samma månad och år
- Samma vecka

- Nollvärde

Numerisk:

- Lika med
- Ej lika med
- Större än
- Större än eller lika med
- Lägre än
- Lägre än eller lika med
- Nollvärde

Text:

- Lika med
- Ej lika med
- Större än
- Större än eller lika med
- Lägre än
- Lägre än eller lika med
- Innehåller
- Innehåller inte
- Innehåller (skiftlägesokänsligt)
- Innehåller inte (skiftlägesokänsligt)
- Börjar med
- Slutar med
- Nollvärde

Fördefinierad lista:

- Lika med
- Ej lika med
- Nollvärde

Länkar:

- Lika med
- Ej lika med
- Nollvärde

För att negera ett villkor (t.ex. hemoglobin är INTE negativt), aktivera knappen "Inte" (till vänster om fältets namn) med ett klick.



När flera villkor anges, införlivas de i ett enda villkor och den fördefinierade algebraoperationen är OCH. För att ändra till operationen ELLER, klicka på knappen märkt med "och".



För att negera resultatet som kommer från införlivandet av flera villkor ska *Inte* som finns inom parentes intill det önskade villkoret aktiveras.

För att definiera angivna villkor, eller skapa olika parentesnivåer, dra knappen "Lägg till grupp" (placerad uppe till höger i denna sektion) till filterområdet. Om en eller flera grupper redan finns när du drar, markeras parentesnivån i vilken den nya gruppen kommer att placeras.

Huvud:

The screenshot shows the 'Therapy Support Suite' interface. At the top, there are navigation tabs: 'demouser', 'Patienter', 'Default Clinic', and 'Rapporterar'. The 'FRESENIUS MEDICAL CARE' logo is visible on the right. A search bar contains 'Sök på dialysavdelningen'. Below the navigation, there is a search bar with 'Allergi' and a dropdown menu showing a list of allergy-related terms: 'Allergi text kodsystem', 'Allergi textkod identifierare', 'Allergidatum', 'Allergityp', 'Allergityp, specifikation', 'Biomaterial', 'Detaljer', 'Enkel aktiv substans', 'Läkemedlets ATC-klassificering', 'Skapad i', and 'Skapat med metod'. The main area is titled 'Query builder' and contains several sections: 'Beskrivning' with a text input field, 'Huvudenhetens namn' set to 'Allergi', 'Antal poster' set to 0 with a 'Visa alla' checkbox, and 'Är Pivot' checkbox. There are also checkboxes for 'Sammanställa resultat', 'Detta är en privat sökning', and 'Inkludera patienter på andra kliniker'. Below this is a 'Kommentar' field. The interface includes instructions: 'Dra och släpp fält för att skapa en parameter', 'Dra och släpp de kolumner som ska visas', and 'Dra och släpp fält för att skapa ett filter'. The filter section shows 'Och' and two filters: 'Allergi textkod identifierare' and 'Allergi text kodsystem', both set to 'Ej lika'. There are buttons for 'Antalskolumn', 'Uttryckskolumn', 'Kolumngrupp', and 'Lägg till grupp'.

Kapslade:

The screenshot displays the 'Therapy Support Suite' interface. At the top, there are navigation tabs for 'demouser', 'Patienter', 'Default Clinic', and 'Rapporterar'. A search bar on the right contains the text 'Sök på dialysavdelningen'. The main area is titled 'Query builder' and contains several sections:

- Labbdatabeskrivning:** Includes fields for 'Beskrivning:', 'Huvudenhetsens namn: Labbdatabeskrivning', 'Antal poster: 0', and 'Är Pivot: '. There are also checkboxes for 'Visa alla', 'Sammanställ da resultat:', 'Detta är en privat sökning:', and 'Inkludera patienter på andra kliniker'.
- Filter definition:** A section titled 'Dra och släpp fält för att skapa ett filter' with a dropdown menu showing 'Labbdatabeskrivning' and a 'Lägg till grupp' button.
- Column selection:** A section titled 'Dra och släpp de kolumner som ska visas' with buttons for 'Antalskolumn', 'Uttrycks-kolumn', and 'Kolumngrupp'.

On the left, a sidebar lists various lab data categories under 'Labbdatabeskrivning', such as 'Autoantikroppar', 'Ben- och mineralmetabolism', 'Cytokines', etc.

Ett filter kan tas bort genom att klicka på ikonen  som visas till höger när muspekaren placeras över aktuellt filter.

18.1.5 OMRÅDE FÖR PARAMETERDEFINIERING

De ovanstående beskrivningarna som gäller området för filterdefiniering som ska tillämpas på resultaten, kräver att användaren definierar ett exakt värde för filtret (större än 2, mindre än 4 o.s.v.). För att göra sökfrågan mer dynamiskt erbjuder Query Builder möjligheten att tillämpa värden (parametrar) för filtren som har införts av användaren i den stund data extraheras.

För att definiera parametrarna när du skapar frågan är det nödvändigt att förutom dra fältlistan från en entitet (för vilken du vill tillämpa ett filter) till området för filterdefiniering, även dra den till området för parameterdefiniering (som finns under området för definiering av sökfrågans egenskaper). Genom att klicka på pennan kan du normalt öppna parametrarnas egenskaper för att definieras deras beskrivning, synlighet, huruvida de är obligatoriska, visningsbredden och olika egenskaper för de olika typerna av ledtexter:

Datum: Datumets riktighet (dag, månad, år, datum och tid, endast tid).

För att tillämpa en parameter på ett filter, dra parametern från området för parameterdefinition till filterområdet, i avsnittet som relaterar till det önskade filtret, tillägnad värdet som har tillämpats för filtret.

NOTERING: Innan du drar parametern till filterområdet, klicka på pennikonen för att inaktivera det statiska filtret (om filtret har definierats som sådant tidigare).

18.1.6 SPECIALFUNKTIONER

18.1.6.1 ÄR PIVOT

Funktionen "Är Pivot" låter användaren ändra resultatvyn till läget *Pivot*. Detta läge visar värdena som har definierats i sektionen som är relaterade till utdatavärdena (från det andra värdet och framåt) som rad i en tabell. Det första värdet i listan över kolumner som ska visas, fungerar som en diskriminant för att bestämma kolumnerna i resultattabellen. För att erhålla vettigapivotextraktioner är det bra att använda en diskriminant med ett datumvärde för att skapa kolumner.

För att göra detta skapar Query Builder en kolumn för varje extraherat datum och listan över resterande fält i utdata bildar de återstående raderna, så att användaren kan granska och jämföra värdena på ett enkelt sätt när de är sida vid sida. Genom att beställa utdata efter datum (stigande eller fallande) får användaren möjlighet att jämföra resultaten i kronologisk ordning.

Senaste fyrtio behandlingarna		20 nov 2010	18 nov 2010	16 nov 2010	13 nov 2010	11 nov 2010
Vikt före dialys	Kg		66,80	68,20	67,40	68,30
Vikt efter dialys	Kg	84,10	65,20	65,20	65,20	65,40
Torrsvikt	Kg	65,2	65,2	65,2	65,2	65,2
Viktuppgång	Kg		1,60	3,00	2,00	1,90
Viktuppgång, procent	%		2,35	4,45	2,93	2,78
UF-volymp	ml	2480	1900	3300	2492	3300
Pre-systoliskt/diastoliskt tryck		142/74	167/76	173/80	162/83	156/82
Post-systoliskt/diastoliskt tryck		136/66	140/73	134/81	146/80	147/78
Hjärtfrekvens före dialys	bpm	74	68	77	71	70
Hjärtfrekvens efter dialys	bpm	66	74	83	88	77
Kritisk RBV	%	83				
Lägsta RBV	%	98,9				
Effektiv Kt/V		1,43				
Total substitutionsvolym	l	17,0	37,1	28,2	35,4	33,5

18.1.6.2 SAMMANSTÄLL RESULTAT

Genom att aktivera funktionen "Sammanställda resultat" ges ett kommando till Query Builder att sammanställa alla utdatarader som innehåller exakt samma resultat i en enda rad. Genom att välja detta alternativ kan du se hur varje element som finns i "Kolumner att visa" expanderar med en rad med beskrivningen "Grupper efter":



Genom att ändra egenskaperna för kolumnerna som ska extraheras är det möjligt att välja olika sammanställningslogiker, beroende på vilken typ av data som visas.

Sträng/fördefinierad lista/länk:

- Gruppera efter (gruppera efter rader med samma värden).
- Numerisk:
- Grupp;
- Max. (beräknar max. för fältet i fråga, för de grupperade värdena);
- Min. (beräknar minimum för fältet i fråga, för de grupperade värdena);

- Medeltal (beräknar medeltalet för de grupperade värdena);
- Summa (beräknar summan för de grupperade värdena);

Datum:

- Grupp;
- Gruppera efter dag (grupperar rader som hänvisar till samma dag i fältet i fråga);
- Gruppera efter månad (grupperar rader som hänvisar till samma månad i fältet i fråga);
- Gruppera efter år (grupperar rader som hänvisar till samma år i fältet i fråga);

Kombinationen av olika grupperingslogiker tillåter användaren att utföra ytterst komplicerade extraheringar (t.ex. extrahera varje patients genomsnittliga hemoglobinvärde för varje månad med datumintervall som definieras av användaren).

18.1.6.3 PRIVAT SÖKNING

Genom att aktivera det här alternativet kan sökfrågan ändras av den skapande användaren, och om denna redan har publicerats som en vy, kan endast användaren som skapade sökfrågan visa den i respektive sektion.

18.1.7 KNAPPAR

Två olika knappserier finns tillgängliga för användaren beroende på vilken sektion av Query Builder som denne befinner sig i.

18.1.7.1 KNAPPAR SOM FINNS TILLGÄNGLIGA I FASEN FÖR SKAPANDE AV SÖKFRÅGAN

I sektionen för sökfrågedefiniering finns flera knappar (placerade som vanligt ovan och till höger om fönstren) att täcka olika funktioner:

- Resultat: Denna knapp låter användaren ställa sökfrågan och kontrollera att resultaten är korrekt;
- Spara en sökfråga: Behövs för att spara den skapade sökfrågan;
- Kopiera som: Användaren kan skapa en kopia av den öppna sökfrågan genom att ändra dess namn. Detta moment är praktiskt om användaren endast vill ändra en liten del av en befintlig sökfråga. På detta sätt behöver inte sökfrågan återskapas från början.
- Genom att klicka på knappen, öppnas ett nytt popup-fönster där namnet på den nya sökfrågan kan anges.

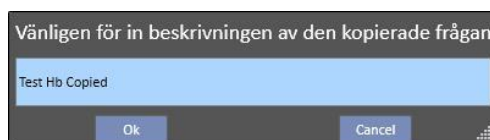

- Klicka på OK för att bekräfta sökfrågan. Avbryt tar bort ändringarna.
- Återgår till listan över sökfrågor: Tar användaren till listan över sparade frågor.
- Diagram:: gör att användaren kan starta proceduren för att koppla ett eller flera diagram till extraherad data. Hur diagram skapas beskrivs i nästa kapitel.

18.1.7.2 SKAPA DIAGRAM

Query Builder ger också möjligheten att skapa diagram att associera med (eller ersätta) den genererade sökfrågan. För att börja skapa dessa diagram klicka på knappen "Diagram..." i övre högra hörnet i fönstret. Ett popup-fönster kommer att öppnas. Det kan användas för att utföra tre olika uppgifter:

- Välj diagrammets visningstyp
- Lägg till eller skapa ett diagram
- Lägg till en flik eller gruppera diagram tillsammans inuti en flik
- Välj diagrammets visningstyp

Diagrammen kan visas på olika sätt:

- Fördefinierad: Diagrammet blir tillgängligt via en knapp intill sökfrågans resultatlista;

Senaste tjugo labbtester	Senaste resultat	Alla	Sök efter datum	Test Hb	Test Lab Data	
Labbtstestdatum	Hemoglobin g/dl	Hematokrit %	Urea efter dialys mg/dl	Urea före dialys mg/dl	Dialysdos Daugirdas DPVV Kt/V	Dialysdos URR %
19 okt 2010 00:00	13,2	41	43,00	174,00	1,47	
21 sep 2010 00:00	11,7	37	40,00	148,00	1,37	
17 aug 2010 00:00	11,4	35	32,00	123,00	1,39	
20 jul 2010 11:12	10,5	33	23,00	99,00	1,49	
22 jun 2010 09:47	10,4	33	32,00	126,00	1,42	
20 maj 2010 12:10						
18 maj 2010 12:39	10,1	31	34,00	139,00	1,42	

- Byt vy: Diagrammet visas som det första fönstret i sökfrågan;

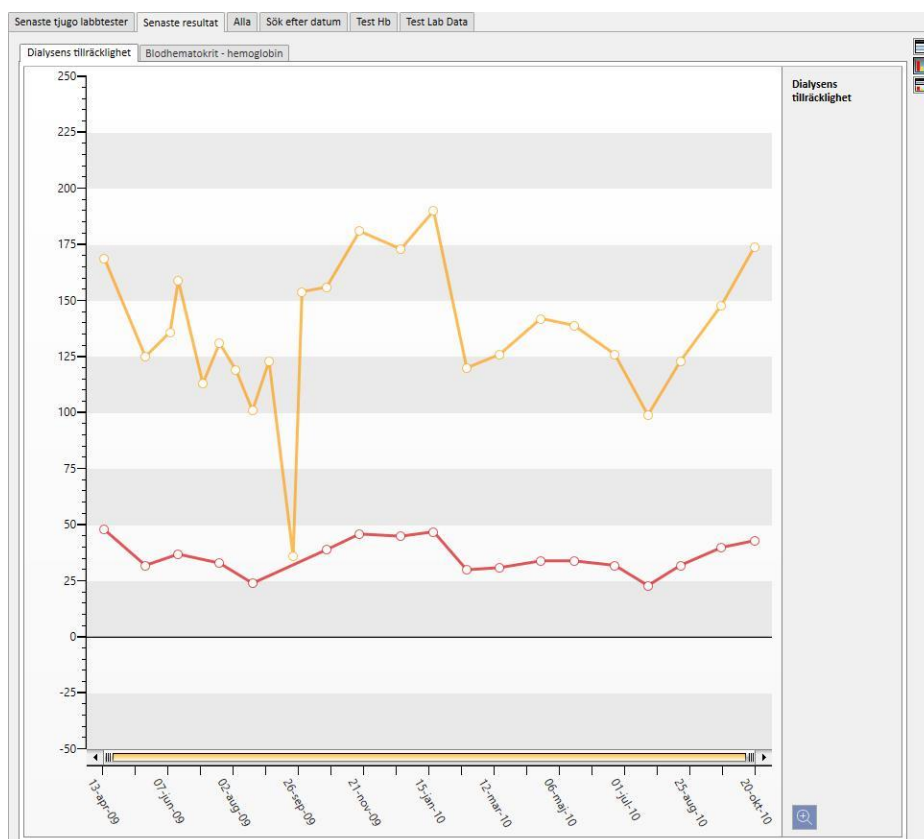

- Delad vy: Utrymmet som är avsett för resultaten i vyn delas upp i två delar. Den övre delen innehåller resultatrutnätet, den nedre delen de tilldelade diagrammen.

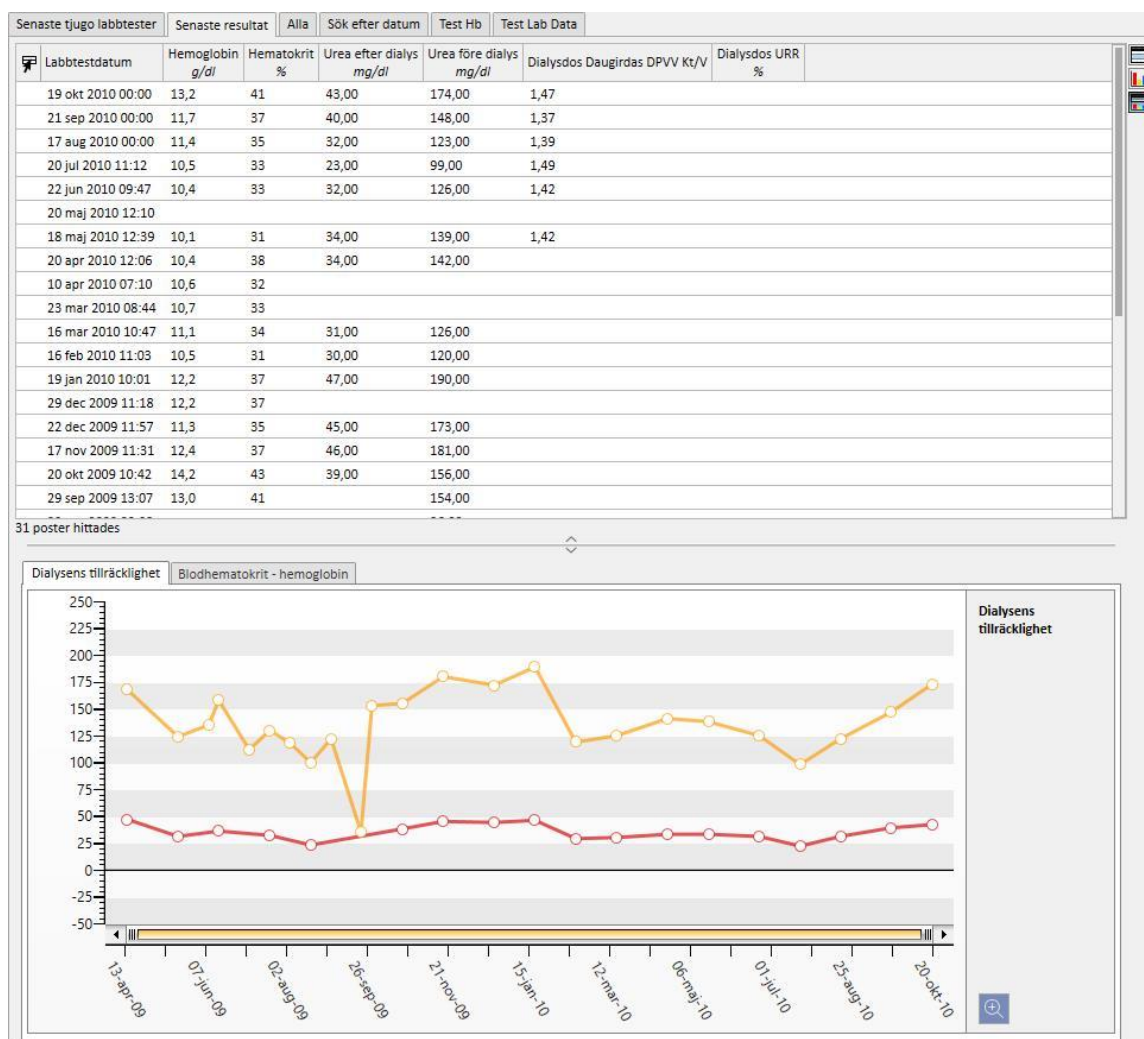

Efter att du har valt typ av vy genom att klicka på "Lägg till ny, guidas användaren till nästa steg i skapandet av diagrammet (se nästa avsnitt). Med knappen "Spara" sparas ändringarna och med knappen "Avbryt" raderas ändringarna.

Skapa ett diagram

När typen av diagramvisning har valts är det möjligt att lägga till nya diagram genom att dra knappen "Lägg till diagram" som beskrivs i användargränssnittet. I detta läge öppnas ett popup-fönster för att skapa ett nytt diagram.

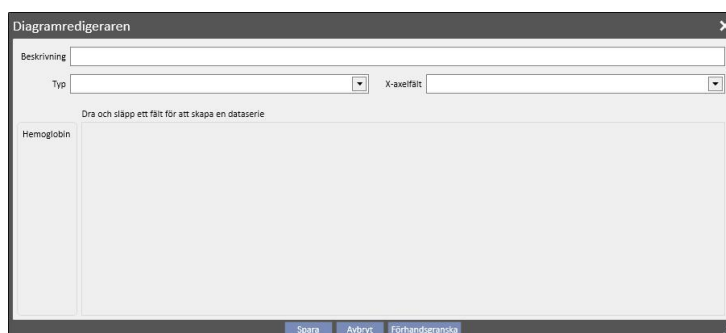

Först och främst är det nödvändigt att beskriva vad diagrammet visar genom att fylla i fältet Beskrivning.

I fältet Typ kan användaren specificera typen av diagram:

- Punkt: Värdena visas som punkter i diagrammet;
- Linje: Värdena visas som punkter som förbinds av en linje;



Definierar vilka värden som ska användas på X-axeln genom att specificera dem i fältet "X-axelfält". Det är nödvändigt att välja ett datumvärde för X-axeln, även om listan fyller i alla värden som definieras i sektionen "Värden som ska visas" i respektive sökfråga.

För att definiera ett diagram korrekt är det därför nödvändigt att det finns minst ett datumfält i utdatakolumnerna för att definiera tidslinjen på X-axeln.

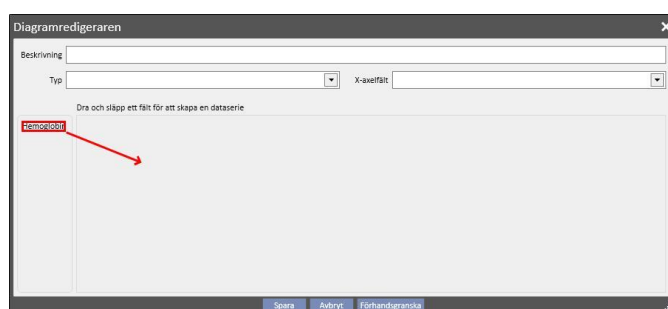
För att definiera vilken värdeserie som ska visas i diagrammet, dra önskat värde från kolumnen till vänster till fönstrets mittområde.



Listan över valbara värden består endast av numeriska värden som fastställdes som "Kolumner att visa" när sökfrågan skapades.

I fönstrets mittområde (efter att önskat värde har dragits dit) är det möjligt att modifiera egenskaperna för den grafiska visningen för varje värde som har valts (färg och linjetjocklek). För att ändra färg, klicka på ikonen  .

För att välja linjetjocklek, öppna sektionen .

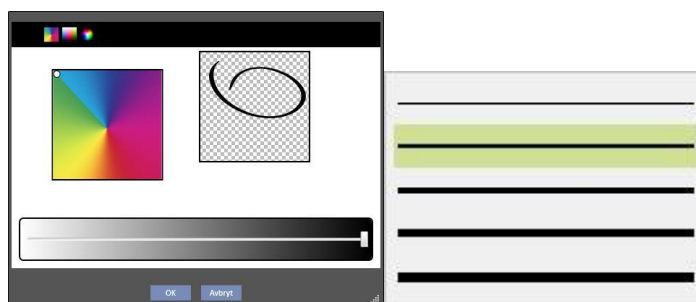

När du väljer värden att visa rekommenderas att välja värden med samma måttenhet. I annat fall ser värdeskalan på X-axeln ologisk ut.

För att definiera diagram med olika måttenheter, skapa då fler än ett diagram, och gruppera i var och ett av dem värden med samma måttenhet.

För att ta bort ett värde som har dragits av misstag, klicka på X som visas till höger om parameterändringsområdet.

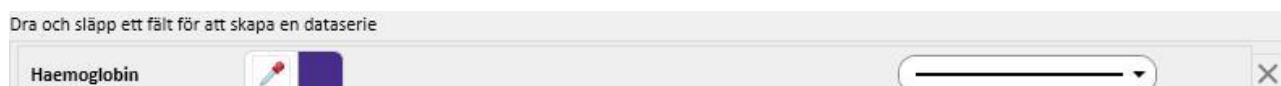

När data som ska visas har valts, kan användaren se en förhandsvisning av diagrammet genom att klicka på knappen "Förhandsvisning". Knappen "Spara" sparar ändringarna som har gjorts, medan knappen "Avbryt" tar bort ändringarna.

Modifiera ett diagram

Om användaren vill ändra ett diagram som skapats tidigare, klicka (i popup-fönstret som öppnas efter att ha klickat på knappen "Diagram...") på raden med diagrammets titel, som finns under alternativet för val av visningsläge.



Skapa flikar och gruppera diagram tillsammans i flikar

Diagrammen kan grupperas tillsammans i flikar för att kunna separera dem eller visa dem samtidigt tillsammans med tillhörande fråga. På detta sätt kan användaren på ett enkelt sätt jämföra uppgifterna som visas.

I fönstret "Diagrambyggare" kan du skapa nya flikar genom att dra "Lägg till flik" som visas i gränssnittet



Här är det möjligt att ändra titeln genom att klicka på själva namnet så att det blir redigerbart. För att infoga ett av diagrammen i fliken som precis har skapats, dra det enligt indikeringarna på användargränssnittet, vilket ger följande resultat

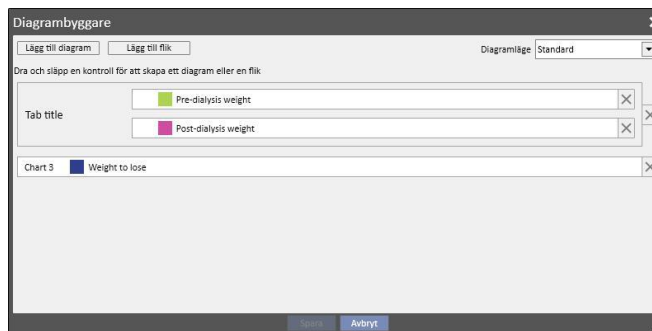

När sökfrågan ställs visas diagrammen nedan för användaren (de första två diagrammen på samma flik, det tredje i en separat flik):

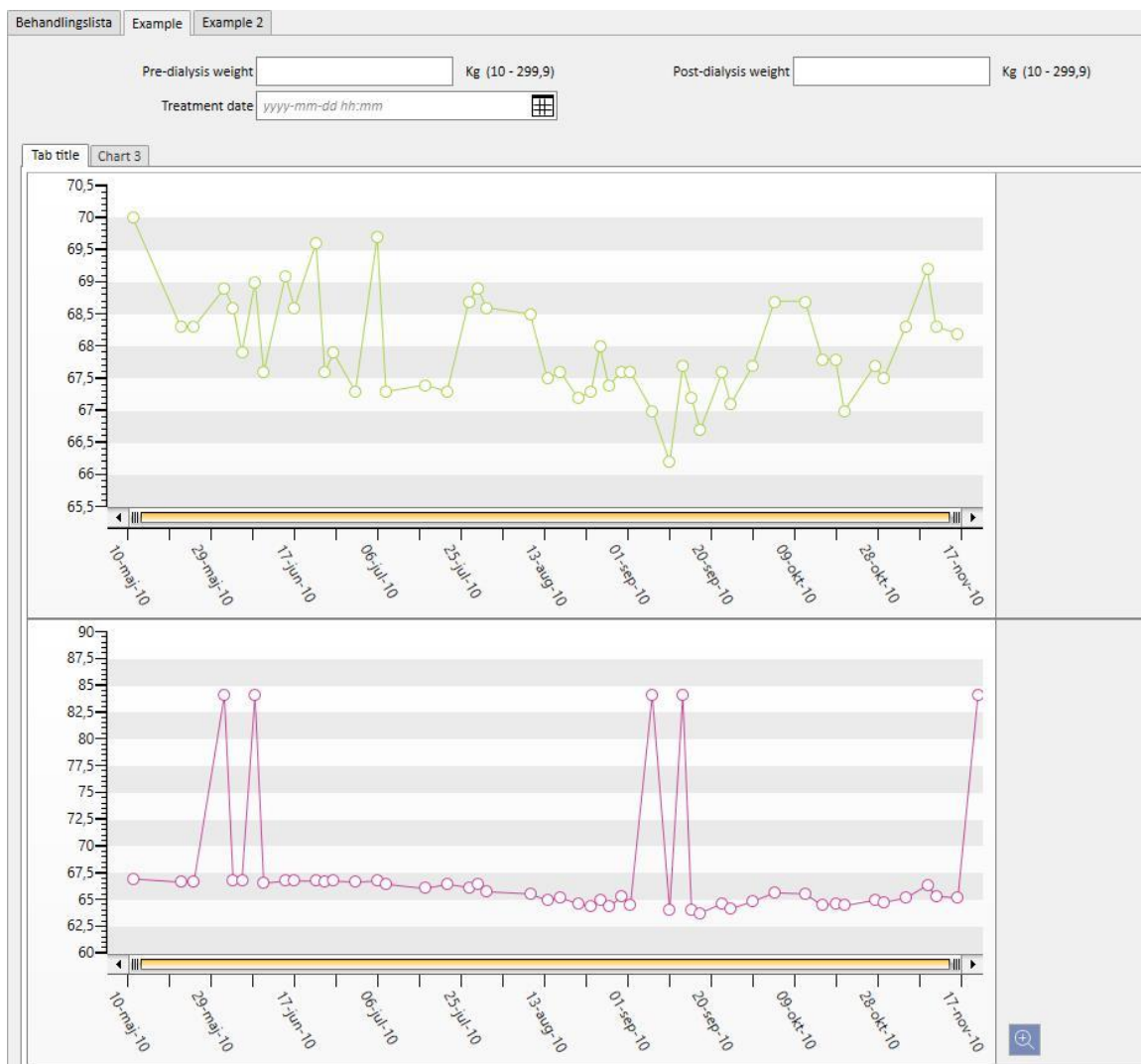

18.1.7.3 KNAPPAR SOM FINNS I SEKTIONEN MED LISTAN ÖVER SÖKFRÅGOR

Genom att öppna sektionen Query Builder med "Öppna" i klinikmenyn visas följande tre knappar:

- Ny: Alltid tillgänglig och tillåter användaren att skapa en ny sökfråga.
- Spara: Initialt inaktiverad och tillåter användaren spara ändringar som gjorts i sökfrågelistan, t.ex. ändringar på publiceringsflaggor (som beskrivs i detalj i nästa kapitel).
- Avbryt: Tar bort de ändringar som har gjorts i sökfrågelistan.

18.1.8 SÖKFRÅGEPUBLICERING

Efter att sökfrågan har sparats, blir extraheringar tillgängliga för TSS-användare genom proceduren som kallas "publicera".

Från sökfrågelistan är det möjligt att bestämma om alla av dem ska publiceras både som "visa" och som "rapport".

18.1.8.1 PUBLICERA EN SÖKFRÅGA SOM EN VY

För att publicera en extraktion som en vy, aktivera alternativet "Publicera som vy" och spara.

Sökning	Enhet	Publicera som vy	Publicera som rapport	Publicera för dynamisk rapport	Giltig för alla kliniker	Ägarklinik	Kommentar
Patients by country	Patient	<input type="checkbox"/>	<input type="checkbox"/>	<input checked="" type="checkbox"/>	<input type="checkbox"/>		<input type="button" value="x"/>
Session details OCM data	Patient - Session details	<input checked="" type="checkbox"/>	<input checked="" type="checkbox"/>	<input type="checkbox"/>	<input type="checkbox"/>		<input type="button" value="x"/>
Test Hb	Patient - Lab Data	<input checked="" type="checkbox"/>	<input checked="" type="checkbox"/>	<input checked="" type="checkbox"/>	<input type="checkbox"/>		<input type="button" value="x"/>
Test Lab Data	Patient - Lab Data	<input checked="" type="checkbox"/>	<input checked="" type="checkbox"/>	<input checked="" type="checkbox"/>	<input type="checkbox"/>		<input type="button" value="x"/>

Detta låter alla användare (så länge sökfrågan inte är privat) hitta extraheringen, eftersom den sista sidan av vyerna som är relaterade till vald entitet är en utgångspunkt i skapandet av sökfrågan (som visas som den andra kolumnen i listan).

Om den aktuella enheten är en del av patientens meny (när sökfrågan har publicerats som en vy) filtreras och visas automatiskt endast de poster som är relaterade till den valda patienten (i specifik sektion).

⚠ Aitken Lambert, David Född 1952-08-15 (67y) Kön ♂ Kod. 39807 Status Aktiv/Hemodialys

Labbdata

Senaste tjugo labbtester

	Senaste	19 okt 2010 00:00	21 sep 2010 00:00	17 aug 2010 00:00	20 jul 2010 11:12	22 jun 2010 09:47
Dialysdos Daugirdas DPVV Kt/V	1,47	1,47	1,37	1,39	1,49	1,42
Dialysdos likv. Kt/V	1,47	1,47	1,36	1,38	1,48	1,42
Hemoglobin	g/dl 13,2	13,2	11,7	11,4	10,5	10,4
Natrium	mEq/l 140,00	140,00	145,00	142,00	144,00	141,00
Kalium	mEq/l 7,20	7,20	7,03	6,49	5,57	6,14
Bikarbonat	mEq/l					
Totalt protein	g/dl 6,5					6,5
Totalt kalcium	mg/dl 9,8	9,8	9,4	11,6	10,0	9,9
Fosfat	mg/dl 6,5	6,5	5,0	5,0	3,8	5,3
PTHi	ng/l 64			64		
Albumin	g/dl					
C-reaktivt protein	mg/l 5,60					5,60
ALT (GPT)	IE/l 14		14		19	
Ferritin	µg/l 115,5			115,5		
Transferrinmättnad	% 23			23		
Alkaninfosfatas	IE/l 57,00		57,00		55,00	
Glykohemoglobin	%					
Tyroxin (T4)	µg/l					
Internationellt normaliserad kvot...	1,05					1,05

20 poster hittades

18.1.8.2 PUBLICERA EN SÖKFRÅGA SOM EN RAPPORT

För att publicera en extraktion som en rapport, aktivera alternativet "Publicera som rapport" och spara.

Sökning	Enhet	Publicera som vy	Publicera som rapport	Publicera för dynamisk rapport	Giltig för alla kliniker	Ägarklinik	Kommentar
Patients by country	Patient	<input type="checkbox"/>	<input type="checkbox"/>	<input checked="" type="checkbox"/>	<input type="checkbox"/>		<input type="button" value="x"/>
Session details OCM data	Patient - Session details	<input checked="" type="checkbox"/>	<input checked="" type="checkbox"/>	<input type="checkbox"/>	<input type="checkbox"/>		<input type="button" value="x"/>
Test Hb	Patient - Lab Data	<input checked="" type="checkbox"/>	<input checked="" type="checkbox"/>	<input checked="" type="checkbox"/>	<input type="checkbox"/>		<input type="button" value="x"/>
Test Lab Data	Patient - Lab Data	<input checked="" type="checkbox"/>	<input checked="" type="checkbox"/>	<input checked="" type="checkbox"/>	<input type="checkbox"/>		<input type="button" value="x"/>

På detta sätt kan alla användare (såvida sökfrågan inte privat) hitta extraheringen som det sista alternativet i sektionen "personliga rapporter" i rapportmenyn.



När en extrahering väljs från avsnittet "Personlig rapport", visas en tabell som innehåller all information som returneras av frågan.

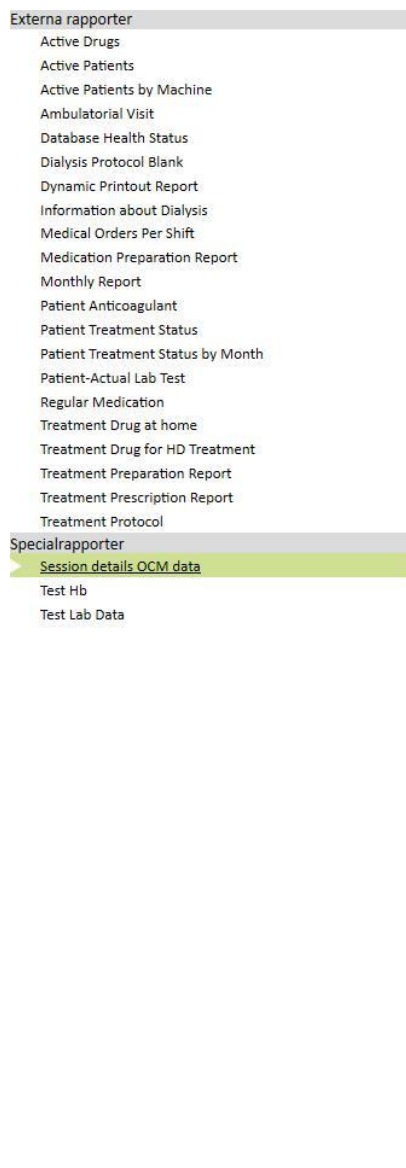

Användaren kan klicka på en rad i tabellen för att visa enheten fullständigt och modifiera om så önskas.

18.1.8.3 PUBLICERA EN SÖKFRÅGA FÖR ALLA KLINIKER

I ett multikliniksammanhang kan en sökfråga göras synlig för alla kliniker genom att aktivera alternativet "Giltig för alla kliniker". Sökfrågan kan sedan endast sparas en gång utan dubletter och det är viktigt att notera att de uppgifter som skickas tillbaka kommer från den aktuella kliniken och att det inte rör sig om allmänna uppgifter.

När detta alternativ är aktiverat har sökfrågorna dessutom en ägarklinik, vilken är den klinik som har sparat senast.

Ägarkliniken är viktig i de fall alternativet är inaktiverat och synligt intill alternativrutan.

Visa från standardklinik: Alternativet har aktiverats och sedan sparats

Query builder								Ny	Spara	Avbryt
Sökning	Enhet	Publicera som vy	Publicera som rapport	Publicera för dynamisk rapport	Giltig för alla kliniker	Ägarklinik	Kommentar			
Patients by country	Patient	<input type="checkbox"/>	<input type="checkbox"/>	<input checked="" type="checkbox"/>	<input type="checkbox"/>					
Session details OCM data	Patient - Session details	<input checked="" type="checkbox"/>	<input checked="" type="checkbox"/>	<input checked="" type="checkbox"/>	<input type="checkbox"/>					
Test Hb	Patient - Lab Data	<input checked="" type="checkbox"/>	<input checked="" type="checkbox"/>	<input checked="" type="checkbox"/>	<input checked="" type="checkbox"/>	Default Clinic				
Test Lab Data	Patient - Lab Data	<input checked="" type="checkbox"/>	<input checked="" type="checkbox"/>	<input checked="" type="checkbox"/>	<input type="checkbox"/>					

Visa från satellitklinik: Sökfrågan Hb-test visas nu även för denna klinik

Query builder								Ny	Spara	Avbryt
Sökning	Enhet	Publicera som vy	Publicera som rapport	Publicera för dynamisk rapport	Giltig för alla kliniker	Ägarklinik	Kommentar			
Test Hb	Patient - Lab Data	<input checked="" type="checkbox"/>	<input checked="" type="checkbox"/>	<input type="checkbox"/>	<input checked="" type="checkbox"/>	Default Clinic				

Behörigheten att aktivera alternativet "Giltig för alla kliniker" hanteras av FME Användarhantering.

Om en användare inte har behörigheten att ställa in detta alternativ, visas följande för användaren:

- Om sökfrågan har alternativet "Giltig för alla kliniker" (inställd av en annan användare) kan hon/han endast se resultaten och kan inte ändra sökfrågan eller spara ändringarna

Query builder								Ny	Spara	Avbryt
Sökning	Enhet	Publicera som vy	Publicera som rapport	Publicera för dynamisk rapport	Giltig för alla kliniker	Ägarklinik	Kommentar			
Patients by country	Patient	<input type="checkbox"/>	<input type="checkbox"/>	<input checked="" type="checkbox"/>	<input type="checkbox"/>					✕
Session details OCM data	Patient - Session details	<input checked="" type="checkbox"/>	<input checked="" type="checkbox"/>	<input checked="" type="checkbox"/>	<input type="checkbox"/>					✕
Test Hb	Patient - Lab Data	<input checked="" type="checkbox"/>	<input checked="" type="checkbox"/>	<input checked="" type="checkbox"/>	<input checked="" type="checkbox"/>	Default Clinic				✕
Test Lab Data	Patient - Lab Data	<input checked="" type="checkbox"/>	<input checked="" type="checkbox"/>	<input checked="" type="checkbox"/>	<input type="checkbox"/>					✕

Query builder								Resultat	Spara sökning	Kopiera som...	Återgå till söklistan	Diagram...	
Beskrivning:	Test Hb	Huvudenhetens namn:	Labbdata	Antal poster:	50 <input type="checkbox"/> Visa alla	Är Pivot:	<input type="checkbox"/>	Sammanställ da resultat:	<input type="checkbox"/>	Detta är en privat sökning:	<input type="checkbox"/>	Inkludera patienter på andra kliniker	<input type="checkbox"/>
Kommentar:	<input type="text"/>												
Dra och släpp fält för att skapa en parameter													
<input checked="" type="checkbox"/> Haemoglobin <input type="text"/>													
Dra och släpp de kolumner som ska visas													
<input checked="" type="checkbox"/> Efternamn ▼1 <input type="text"/> <input checked="" type="checkbox"/> Labbtestdatum ▼2 <input type="text"/> <input checked="" type="checkbox"/> Haemoglobin <input type="text"/>													
Dra och släpp fält för att skapa ett filter													
<input type="text"/> <input type="text"/> <input type="text"/> <input type="text"/> <input type="text"/> <input type="text"/> <input type="text"/> <input type="text"/> <input type="text"/> <input type="text"/> <input type="text"/> <input type="text"/> <input type="text"/> <input type="text"/>													

- Om alternativet "Giltig för alla kliniker" är inaktiverat för sökfrågan, är endast själva alternativet inaktiverat, men användaren kan fortfarande uppdatera och spara ändringarna

Sökning	Enhet	Publicera som vy	Publicera som rapport	Publicera för dynamisk rapport	Giltig för alla kliniker	Ägarklinik	Kommentar
Patients by country	Patient	<input type="checkbox"/>	<input type="checkbox"/>	<input checked="" type="checkbox"/>	<input type="checkbox"/>		
Session details OCM data	Patient - Session details	<input checked="" type="checkbox"/>	<input checked="" type="checkbox"/>	<input checked="" type="checkbox"/>	<input type="checkbox"/>		
Test Hb	Patient - Lab Data	<input checked="" type="checkbox"/>	<input checked="" type="checkbox"/>	<input checked="" type="checkbox"/>	<input type="checkbox"/>		
Test Lab Data	Patient - Lab Data	<input checked="" type="checkbox"/>	<input checked="" type="checkbox"/>	<input checked="" type="checkbox"/>	<input type="checkbox"/>		

Query builder

Resultat | Spara sökning | Kopiera som... | Återgå till söklistan | Diagram...

Beskrivning: Test Hb

Huvudenhetsens namn: Labbdata

Antal poster: 50 Visa alla

Är Pivot:

Sammanställda resultat:

Detta är en privat sökning:

Inkludera patienter på andra kliniker:

Kommentar:

Dra och släpp fält för att skapa en parameter

Haemoglobin

Dra och släpp de kolumner som ska visas

Efternamn ▼1 Labbtestdatum ▼2 Hemoglobin

Dra och släpp fält för att skapa ett filter

Hemoglobin

Genom att bort alternativet "Giltig för alla kliniker" (efter att ändringarna ha sparats) finns följande alternativ:

- Om användarna är i sökfrågans ägarklinik fortsätter den att vara tillgänglig för denna klinik, men den syns inte på andra kliniker
- Standardklinik: Frågan förblir synlig

Sökning	Enhet	Publicera som vy	Publicera som rapport	Publicera för dynamisk rapport	Giltig för alla kliniker	Ägarklinik	Kommentar
Patients by country	Patient	<input type="checkbox"/>	<input type="checkbox"/>	<input checked="" type="checkbox"/>	<input type="checkbox"/>		
Session details OCM data	Patient - Session details	<input checked="" type="checkbox"/>	<input checked="" type="checkbox"/>	<input type="checkbox"/>	<input type="checkbox"/>		
Test Hb	Patient - Lab Data	<input checked="" type="checkbox"/>	<input checked="" type="checkbox"/>	<input checked="" type="checkbox"/>	<input type="checkbox"/>		
Test Lab Data	Patient - Lab Data	<input checked="" type="checkbox"/>	<input checked="" type="checkbox"/>	<input checked="" type="checkbox"/>	<input type="checkbox"/>		

- Satellitklinik: Frågan försvinner

Query builder

Sökning | Enhet | Publicera som vy | Publicera som rapport | Publicera för dynamisk rapport | Giltig för alla kliniker | Ägarklinik | Kommentar

- Om alternativet "Giltig för alla kliniker" inaktiveras från en fråga som har en annan ägareklinik än användarens klinik, aviseras användaren att sökfrågan kommer att försvinna från listan och han/hon kan välja mellan att godkänna eller inte

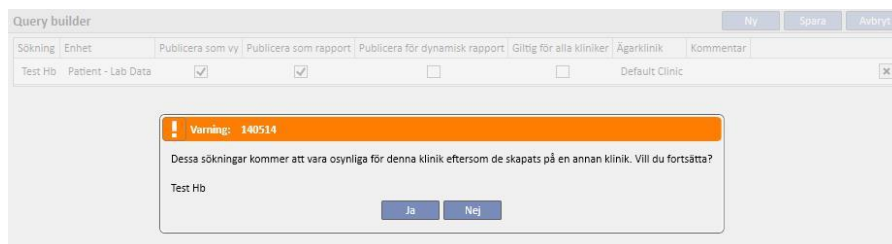

Alternativet "Giltig för alla kliniker" påverkar alltid de andra alternativen för samma fråga. Det innebär att om en sökfråga har de två alternativ "Publicera som vy" och "Giltig för alla kliniker", kommer denna att publiceras som en vy för alla kliniker.

Detta gäller samtidigt för de andra alternativen "Publicera som rapport" och "Publicera för dynamisk rapport".

18.1.9 TA BORT EN FRÅGA

Ett värde kan tas bort genom att klicka på X:et som visas till höger om parameterändringsområdet, förutsatt att användaren har aktiverat möjligheten att ta bort poster från Query Builder.

Sökning	Enhet	Publicera som vy	Publicera som rapport	Publicera för dynamisk rapport	Giltig för alla kliniker	Ägarklinik	Kommentar	
Patients by country	Patient	<input type="checkbox"/>	<input type="checkbox"/>	<input checked="" type="checkbox"/>	<input type="checkbox"/>			X
Session details OCM data	Patient - Session details	<input checked="" type="checkbox"/>	<input checked="" type="checkbox"/>	<input type="checkbox"/>	<input type="checkbox"/>			X
Test Hb	Patient - Lab Data	<input checked="" type="checkbox"/>	<input checked="" type="checkbox"/>	<input checked="" type="checkbox"/>	<input type="checkbox"/>			X
Test Lab Data	Patient - Lab Data	<input checked="" type="checkbox"/>	<input checked="" type="checkbox"/>	<input checked="" type="checkbox"/>	<input type="checkbox"/>			X

18.1.10 ANVÄNDNING AV SÖKFRÅGOR SOM SKAPATS AV TSS

Sökfrågorna som har skapats (om de har publicerats som vyer) kan visas genom att gå till deras respektive TSS-meny. En sökfråga som till exempel har skapats med startpunkten "Patientbehandlingar" är synlig i menyn "Behandlingar". Alla vyer som skapas på detta sätt, visar antalet erhållna träffar i det nedre vänstra hörnet:

HD-behandlingar Ny Exportera Excel Skriv ut

Behandlingslista Example Example 2

Pre-dialysis weight Kg (10 - 299,9) Post-dialysis weight Kg (10 - 299,9)

Treatment date yyyy-mm-dd hh:mm

Behandlingsdatum	Vikt före dialys Kg	Vikt att gå ned Kg	Vikt efter dialys Kg
17 aug 2010 00:00	67,60	2,90	65,20
12 okt 2010 00:00	68,70	4,50	65,60
17 jun 2010 00:00	68,60	2,10	66,80
10 aug 2010 00:00	68,50	3,10	65,60
31 aug 2010 00:00	67,60	3,50	65,30
01 jun 2010 00:00	68,90	2,40	84,10
05 okt 2010 00:00	68,70	4,50	65,70
05 jun 2010 00:00	67,90	1,40	66,80
08 jun 2010 00:00	69,00	2,50	84,10
27 jul 2010 00:00	68,70	3,00	66,20
16 okt 2010 00:00	67,80	3,60	64,50
30 okt 2010 00:00	67,50	3,00	64,80
03 jun 2010 00:00	68,60	2,10	66,80
01 jul 2010 00:00	67,30	1,20	66,70
28 aug 2010 00:00	67,40	3,30	64,40
06 jul 2010 00:00	69,70	3,50	66,80
30 sep 2010 00:00	67,70	3,50	64,90
24 aug 2010 00:00	67,30	3,20	64,40
02 sep 2010 00:00	67,60	3,50	64,60
04 nov 2010 00:00	68,30	3,40	65,20
14 aug 2010 00:00	67,50	2,60	65,00
11 nov 2010 00:00	68,30	3,40	65,40
28 okt 2010 00:00	67,70	3,20	65,00
22 jun 2010 00:00	69,60	3,10	66,80
26 jun 2010 00:00	67,90	1,40	66,80
21 aug 2010 00:00	67,20	2,50	64,70
11 maj 2010 00:00	70,00	3,30	67,00
21 okt 2010 00:00	67,00	2,50	64,50
07 sep 2010 00:00	67,00	3,20	84,10
29 jul 2010 00:00	68,90	3,20	66,50
31 jul 2010 00:00	68,60	3,20	65,80
10 jun 2010 00:00	67,60	1,10	66,60
09 nov 2010 00:00	69,20	4,30	66,40
14 sep 2010 00:00	67,70	3,90	84,10
23 sep 2010 00:00	67,60	4,10	64,70
22 jul 2010 00:00	67,30	1,60	66,50

50 roster hittades

18.1.10.1 ANPASSNING AV ÖVERSIKTSSIDAN

Patientöversiktssidan kan ändras (endast kolumnen till vänster) genom att definiera vilka extraheringar som ska visas. För att ange vilka sökfrågor som ska visas, fyll i gruppen "Konfiguration av kontrollpanel" i sektionen "Konfigurationsparametrar" i menyn Huvuddata.

Konfigurationsparametrar Redigera Skriv ut

HD-kontrollpanel, första sökning	<input type="text"/>	HD-kontrollpanel, andra sökning	<input type="text"/>
Kontrollpanel före dialys, första sökning	<input type="text"/>	Kontrollpanel före dialys, andra sökning	<input type="text"/>
Kontrollpanel Transplantat, första sökning	<input type="text"/>	Kontrollpanel Transplantat, andra sökning	<input type="text"/>
Kontrollpanel Ambulatorisk första sökning	<input type="text"/>	Kontrollpanel Ambulatorisk andra sökning	<input type="text"/>
PD-kontrollpanel, första sökning	<input type="text"/>	PD-kontrollpanel, andra sökning	<input type="text"/>
PD-kontrollpanel, tredje sökning	<input type="text"/>		

Fältet "HD-kontrollpanel, första sökning" låter användaren anpassa frågan (markerad med en blå ram i bilden nedan) för en patient i hemodialys. Fältet "HD-kontrollpanel, andra sökning" låter användaren anpassa frågan (markerad med en röd ram i bilden nedan) för en patient i hemodialys.

Aitken Lambert, David [39807] x Hantera patientgrupper Query builder Externa rapporter Konfigurationsparametrar +

Aitken Lambert, David Född 1952-08-15 (67y) Kän ♂ Kod. 39807 Status Aktiv/Hemodialys

Summering

Senaste fyrtio behandlingarna

		20 nov 2010	18 nov 2010	16 nov 2010	13 nov 2010	11 nov 2010
Vikt före dialys	Kg		66,80	68,20	67,40	68,30
Vikt efter dialys	Kg	84,10	65,20	65,20	65,20	65,40
Torrsvikt	Kg	65,2	65,2	65,2	65,2	65,2
Viktuppgång	Kg		1,60	3,00	2,00	1,90
Viktuppgång, procent	%		2,35	4,45	2,93	2,78
JF-volym	ml	2480	1900	3300	2492	3300
Pre-systoliskt/diastoliskt tryck		142/74	167/76	173/80	162/83	156/82
Post-systoliskt/diastoliskt tryck		136/66	140/73	134/81	146/80	147/78
Hjärtfrekvens före dialys	bpm	74	68	77	71	70
Hjärtfrekvens efter dialys	bpm	66	74	83	88	77
Kritisk RBV	%	83				
Lägsta RBV	%	98,9				
Effektiv Kt/V		1,43				
Total substitutionsvolym	l	17,0	37,1	28,2	35,4	33,5

Senaste tjuugo labbtester

	Senaste	19 okt 2010 00:00	21 sep 2010 00:00	17 aug 2010 00:00
Dialysdos Daugirdas DPVV Kt/V	1,47	1,47	1,37	1,39
Dialysdos likv. Kt/V	1,47	1,47	1,36	1,38
Hemoglobin	g/dl 13,2	13,2	11,7	11,4
Natrium	mEq/l 140,00	140,00	145,00	142,00
Kalium	mEq/l 7,20	7,20	7,03	6,49
Bikarbonat	mEq/l			
Totalt protein	g/dl 6,5			
Totalt kalcium	mg/dl 9,8	9,8	9,4	11,6
Fosfat	mg/dl 6,5	6,5	5,0	5,0
PTHi	ng/l 64			64
Albumin	g/dl			
C-reaktivt protein	mg/l 5,60			
ALT (GPT)	IE/l 14		14	
Ferritin	µg/l 115,5			115,5

Aktiv ledande ordination

Ordinationsnamn Test 1
Skapat, datum 20 jan 2016 11:30

Kärlaccess

Skapat, datum 01 jan 1999
Typ och placering Fistel
Överarm brakial medial - vänster
Status Fungerande

Aktiva regelbundna läkemedel

Läkemedel/aktiv substans Dosering och frekvens
Fascox 12 - 0 - 32 - 0 mg Mo O

Aktiv dialysrelaterade läkemedel

Läkemedel/aktiv substans Dosering och frekvens
Fepili 12ml Alla behandling
W 1 Mo: 12 Tis: 12 Ons
W 2 Mo: 10 Tis: 12 Ons
Se mer...

Medicinska beställningar

Status Meddelande
Aktiv Check blood pressure at dialysis end
Aktiv Need Potassium at dialysis end

Komorbidityt

Kod Namn
Inga data

Residualdiures

Labbstesdatum Mängd ml
Inga data

Sjukhusinläggningar

Startdatum för sjukhusinläggning Slutdatum för sjukhusinläggning
Inga data

Patientens allergier

Datum Allerg... Allergityp,... Detaljer

Detsamma gäller för de andra fälten i gruppen som hänvisar till översiktssidorna för patienter i peritonealdialys eller predialys.

Den valbara listan över sökfrågor (för vart och ett av dessa fält), kanske inte motsvarar den kompletta listan över extraheringar i sektionen Query Builder. Detta eftersom valbara sökfrågor är uteslutande sådana med följande förutsättningar:

- Referensenheten för sökfrågan är inte "Patient", men är en av de andra enheterna i Patientmenyn;
- Sökfrågan måste publiceras som en vy

18.1.10.2 BEHANDLINGSSSESSION, DETALJER

Som nämndes tidigare är det möjligt att konsultera data från dialyssessionen via Query Builder. Dessa uppgifter omfattar alla värden som enheten mäter och kommunicerar vid förbestämda tidsintervall, som etablerades under konfigurationsfasen.

Dessa data kan konsulteras i sektionen "sessionsinformation" i HD-behandlingar. Genom att klicka på knappen intill "Behandlingssession, detaljer" öppnas ett popup-fönster där användaren uppmanas att välja en sökfråga från en fördefinierad lista.

The screenshot shows the 'HD-behandlingar' interface for patient Aitken Lambert, David. It includes fields for treatment date (20 nov 2010 14:58), responsible user, and treatment name (Test 1 Q). Below these are tabs for 'Allmänna data', 'Inställningar på dialysmaskinen', 'Assistans', 'Detaljerad information', and 'Sjukvårdstjänster'. A table titled 'Behandlingssession, mätningar' displays intradialytic systolic blood pressure (mmHg) over time. A red box highlights a button with three dots next to the 'Behandlingssession, detaljer' label, which is being clicked to open a search popup window.

Tid	Intradialytiskt systoliskt blodtryck mmHg	Markering	Förändring i
15:23	132		
15:24	125		
15:29	135		
16:02	147		
17:45	155		
18:11	131		
18:12	141		
18:13	130		
18:25	111		
18:26	134		
18:46	125	79	95
18:48	125	78	87
19:48	133	48	81
20:12	131	61	80

Den ovannämnda listan innehåller alla extraheringar som genereras av Query Builder (inklusive de från sektionen "HD-enkätantering - sökfråga på enstaka behandling" vars huvudenhet är "Behandlingssession, detaljer").



Varning

Det är användarens ansvar att kontrollera att resultaten från Query Builder är korrekta genom att kontrollera patientdata. Inexakta resultat kan inte uteslutas.

18.1.11 EXTRAHERING AV DATA FÖR SPECIFIK DIALYSKLINIK

Med hjälp av sökfältet "Skapad i" under Ordination av HD-behandling går det att filtrera ut behandlingar för en särskild dialysklinik. På så sätt kan alla behandlingar som utförs av en viss klinik användas som resultat, oberoende av var patienten befinner sig vid extraheringstillfället eller vilken status patienten har. Detta fält är uppdelat i fyra poster:

- Referensklinik Standard
- Klassificeringsindex
- Beskrivning
- IDML

som alla kan användas som filter för att söka efter önskade behandlingar som ska extraheras.

Ordination av HD-behandling

Sökfält

Ordination av HD-behandling

- ▢ Allmänna data
- ▢ Antikoagulans
- ▢ Förbrukningsartiklar
- Giltig från**
- Giltig till
- Huvudordination
- ▢ Inställningar på dialysmaskinen
- ▢ Kommentarer
- Ordination aktiverad
- Ordinationsnamn
- Ordinationsversion
- ▢ Ordinerande läkare ↔
- ▢ Patient ↔
- ▢ Senast ändrad av ↔
- ▢ Skapad i ↔
- Skapat, datum
- Unikt ID

18.1.12 ANVÄND NÅLVYER SOM SÖKFÄLT FÖR ORDINATIONER/BEHANDLINGAR

Förutom att man kan välja attribut i databastabellerna i de sökbara fälten går det även att använda visningsfält i Query Builder. I de tillgängliga vyerna ingår:

- Nål för arteriell/venös ordination
- Nål för arteriell/venös behandling

Genom att använda fälten i dessa vyer för att skapa sökningar går det att extrahera information om nålen för arteriell ordination/behandling och information om nålen för venös ordination/behandling från resultaten på samma rad. Till skillnad från när man gör en sökning med samma fält, som importerats från tabellerna och inte från vyerna, tillhandahåller resultaten radvis information om nålen för arteriell ordination/behandling och information om nålen för venös ordination/behandling.

The screenshot displays the 'Therapy Support Suite' interface. On the left, under 'Patient', there is a search field and a list of attributes. Three attributes are highlighted with red boxes: 'Visa: Arteriell/venös behandlingsnål', 'Visa: Medicinska bedömningar före dialys', and 'Visa: Ordination arteriell/venös nål'. The main area is the 'Query builder' window, which includes fields for 'Beskrivning', 'Huvudenhets namn: Kärlaccess', 'Antal poster: 0', and various filter options like 'Är Pivot', 'Sammanställda resultat', 'Detta är en privat sökning', and 'Inkludera patienter på andra kliniker'. There are also buttons for 'Resultat', 'Spara sökning', 'Kopiera som...', 'Återgå till söklistan', and 'Diagram...'. The interface is in Swedish and includes the 'FRESENIUS MEDICAL CARE' logo.

19 TILLVALSMODUL: PD

19.1 PERITONEALDIALYS

19.1.1 PD-ACCESS

I den här sektionen kan patientens accesser registreras i kronologisk ordning. För att ändra en befintlig access, välj den på skärmen och tryck på knappen Ändra. För att skapa en ny access, tryck på knappen "Ny".

- **Skapat, datum:** Datum när accessen skapades.
- **Katetertyp:** I detta fält kan typen av kateter specificeras genom att välja den från listan.
- **Inlagd av (första kirurg):** I detta fält kan den första kirurgen väljas.
- **Inlagd av (andra kirurg):** I detta fält kan den andra kirurgen väljas.
- **Anatomisk position:** I detta fält kan accessens anatomiska position specificeras genom att välja den från listan.
- **Anatomisk kvadrant:** I detta fält kan den anatomiska kvadranten i vilken accessen placerades specificeras genom att välja den från den aktuella listan.
- **Datum för första användning:** Detta fält används för att specificera datumet när accessen användes för första gången.
- **Status:** Detta fält är skrivskyddat. Detta fylls i av åtgärder som definierar aktiv/ej aktiv status för access.
- **Datum för borttagande:** Detta fält är skrivskyddat. Detta fylls i automatiskt genom att skapa en händelse som leder till borttagande av accessen.
- **Orsak till borttagande:** Detta är orsaken till att accessen tas bort. Värdet hämtas från händelsehistoriken.
- **Anatomiskt schema:** Här går det att ladda ned en arbetsbild med hjälp av grafiska verktyg.

Skapat, datum	12 apr 2010	Katetertyp	Böjd svanhals
Skapat av (första kirurg)	Test Surgeon	Skapat av (andra kirurg)	
Anatomisk position	Ovanför naveln	Anatomisk kvadrant	Mittlinje
Datum för första användning	18 apr 2010	Status	Stängd
Stängningsdatum	12 dec 2017	Orsak till avslut	Händelser, PD - Peritonit
Anatomiskt schema		Operationsrapport	
Kommentar till operationsrapport			
Kommentar			

- **Operationsrapport:** I detta fält går det att ladda ned en operationsberättelse som en bilaga till accessen.
- **Kommentar till operationsrapport:** Detta är ett textfält där ytterligare kommentarer kan läggas till i operationsrapporten.
- **Kommentar:** Detta är en sammanfattning för hela sektionen.
- Sektionen **Inläggningsteknik** tillåter användaren att ange ytterligare detaljer angående accessens inläggningsteknik från en fördefinierad lista.
- **Marsupialisering:** om inläggningen inkluderar marsupialisering.
- **Vilotidens varaktighet:** Intervall, uttryckt i dagar, innan start av dialys.
- **Händelsehistorik:** Detta är ett *flervälsfält* där användaren kan registrera accessrelaterade åtgärder (inläggning, händelser eller avslutning). Den första händelsen genereras automatiskt när accessen skapas.

Inlägningsteknik					
Laparoskopisk kirurgi	Laparoskopisk	Inbäddad vid införandet	Nej		
Vilotidens varaktighet	5,00 dagar				
Händelsehistorik					
Datum	Typ	Status	Sjukhusinläggning	Anatomisk position, foto	Anm
12 dec 2017	Händelser, PD - Peritonit	Stängd			
26 aug 2010	Händelser, PD - Infektion	Fungerande			
18 apr 2010	Åtgärder PD - Annan	Fungerande			

19.1.2 PD-ORDINATION

I den här sektionen sparas **PD-ordinationer** för en specifik patient. Ordinationerna identifieras av ett namn.

När en ordination väljs öppnas sektionen PD-ordination som består av två flikar:

- Allmän data: Huvudfliken där dialysordinationens alla egenskaper specificeras.
- Kommentarer: I denna flik går det att lägga till specifika kommentarer relaterade till ordinationen.

19.1.2.1 ALLMÄNNA DATA

I fliken **Allmänna data**, måste användaren ange om ordinationen som modifieras är aktiverad. Ordinationen har två andra datum som definierar dess giltighetsintervall. **Giltig från** är obligatoriskt och förfyllt och **Giltig till** behöver inte specificeras.

Fälten som följer gäller för all behandling inom peritonealdialys:

- Kateter: Inlagd kateter.
- Teoretisk vikt: Patientens torrsvikt.
- Typ av assistans: Anger typen av assistans som patienten behöver.
- Behandlingsfrekvens: Detta är antalet behandlingar per vecka som patienten bör genomföra. Fältet är redigerbart och används endast som referens för ordinationen. Det finns inget samband med det aktuella behandlingsschemat.

Allmän information		Ordination aktiverad	
Huvudordination	Ja	Ordination aktiverad	Aktiverad
Giltig från	2017-11-02	Giltig till	yyyy-mm-dd
Ordinationsversion	0	PD-modalitet	CAPD
Ställ in	Nipro	ÖKN	ÖKN
Typ av assistans	Fjärrdialys	Kroppsvikt	63 Kg (10 - 299,9)
Behandlingsfrekvens	5 Dagar/veckor (1 - 7)	Kateter	Böjd svanhals Ovanför naveln Mittlinje

Det kombinerade fältet **PD-modalitet** gör det möjligt för användaren att välja mellan tre huvudmetoder av peritonealdialys: APD, CAPD och Startfas (Break-in). Det går även att definiera underprocedurer för APD och CAPD. Baserat på det gjorda valet visas olika fält, egenskaper och typer av dialys.

19.1.2.2 CAPD-ORDINATION

När CAPD eller en av underprocedurerna har valts som PD-procedur, så visas en tabell som gör det möjligt att mata in information som är relaterad till utbyten. Som standard kommer en ny ordination att visa 4 utbyten och användaren kan ändra den från minst 1 till högst 6.

Följande värden måste anges för varje byte:

- Utbyte start, utbyte slut
- PD-lösningen som ska användas kan väljas från en lista med PD-lösningar
- Volym in
- Volym ut
- UF-volym

Systemet beräknar total Volym in, UF-volym och Total tid för slutförande av utbytena.

CAPD-inställningar						
Utbytesnummer	2	(1 - 6)	Total tid	3 timmar 30 minuter		
Total använd volym	2000,00 ml		Total UF-volym	400,00 ml		
Dialys, PD-lösning						
Utbyte start	Utbyte slut	PD-lösning	Volym in ml	Volym ut ml	UF-volym ml	
08:00	10:00	BICA Vera 2,30% <input type="button" value="X"/> <input type="button" value="..."/>	1000	1200	200,00	
10:30	12:00	BICA Vera 2,30% <input type="button" value="X"/> <input type="button" value="..."/>	1000	1200	200,00	

19.1.2.3 APD-ORDINATION

APD-peritonealdialysmodaliteten gör att det går att välja följande fält:

- Maskintyp: Detta är dialysmaskinen som patienten ska använda.
- APD-läge: APD-behandlingsläge (Adapted APD, PD Plus, Standard eller Tidal). Att variera typen av behandling ändrar de synliga fälten för den valda modaliteten.
- Behandlingstid: Obligatoriskt fält som indikerar hur länge behandlingen varar.
- Flexpoint
- Total inställd UF-volym
- Total ordinerad volym
- Total verklig UF-volym
- Total använd volym
- Diures
- Initial inflödesvolym
 - Volym
 - Dränage: Vid "Ja" går det inte att ändra initial inflödesvolym

- Bascykler
 - Cykler
 - Dialystid
 - PD-lösning
 - Infusion påfyllningsvolym
 - Förväntad utflödesvolym

Maskintyp	Vöjen post	Behandlingsvaraktighet	hh:mm
APD-modalitet	Standard	Total inställd UF-volym	ml
Flexpoint	Vöjen post	Total verklig UF-volym	ml
Total ordinerad volym		Diures	ml/24 h
Total använd volym			
Initialt utflöde			
Volym	ml (0 - 3500)	Töm	Nej
Bascykler			
Cykler		Inflödesvolym	ml (25 - 3500)
Verkningstid	hh - mm : ss	Förväntad utflödesvolym	ml (0 - 3500)
PD-lösningar	PD-lösning		
	+		

19.1.2.4 TYP AV BEHANDLING

Med **Typ av behandling** valt, kan användaren definiera andra specifika värden baserade på typen.

Läget **Anpassad APD** låter användaren definiera **Initiala cykler** i sektionen: **Cykler** (det initiala värdet är 2), **Inflödesvolym**, **Förväntad utflödesvolym**, **Verkningstid** och **PD-lösning**. Detta läge definierar en **PD lösnings**-lista som ska användas under behandlingen.

Första cykler			
Cykler	2	Inflödesvolym	ml (0 - 3500)
Verkningstid	hh - mm : ss	Förväntad utflödesvolym	ml (0 - 3500)
PD-lösningar	PD-lösning		
	+		

PD Plus-läget låter dig definiera följande fält: **Inflödesvolym**, **Förväntad utflödesvolym** och **Dialystid**. Detta läge definierar en **PD lösnings**-lista som ska användas under behandlingen.

PD plus			
Pausvaraktighet	hh - mm : ss	Inflödesvolym	ml (0 - 3500)
PD-lösningar	PD-lösning	Förväntad utflödesvolym	ml (0 - 3500)
	+		

Tidal-läget låter dig definiera följande fält: **Cykler** (det initiala värdet är 4), **Inflödesvolym**, **Förväntad utflödesvolym**. **Inflödesvolym %** och **Inflödesvolym** kan ändras separat. Det ändrade påfyllningsläget gör det möjligt att välja vilket fält som ska ändras. Istället beräknas det skrivskyddade fältet med hänsyn till **inflödesvolymen** för sektionen **Bascykler**. Detta läge definierar en **PD lösnings**-lista som ska användas under behandlingen.

19.1.2.5 SISTA INFLÖDE

Oavsett av den valda APD-modaliteten kommer det att vara möjligt att definiera värdet för sista inflöde och vid behov manuella byten.

- **Sista inflöde**
 - Sista inflöde: Vid "Ja" är det möjligt att definiera följande fält:
 - Sista inflödesvolym
 - PD-lösningslista
 - Dialystid

19.1.2.6 PROFIL

Ordnationen kan profileras genom att man anger **Inflödesvolym**, **Dialystid** och **Förväntad utflödesvolym** för varje cykel samt vilken lösning som ska användas av de som är tillgängliga.

När **Profilerad** ställs in på "Ja" skapas och initieras profilen. Fälten Volym och Standby är inte längre synliga i cykelsektionerna utan bara i profilen.

Profil					
Profilerad Ja					
PD-lösningar					
Cykler	PD-lösning	Inflödesvolym ml	Dialystid	Förväntad utflödes... ml	
Initialt utflöde				2500	
Bascykel 1/Tidalcykel 1	<i>balance 1.5% 1.25Ca 1.50% 3000.00ml</i>		06 : 00 : 00	2300	
Bascykel 1/Tidalcykel 2	<i>Aminoacid 2500.00ml</i>	1000	00 : 30 : 00	1200	
Bascykel 1/Tidalcykel 3	<i>Aminoacid 2500.00ml</i>	1000	00 : 30 : 00	1200	
Bascykel 1/Tidalcykel 4	<i>Aminoacid 2500.00ml</i>	1000	00 : 30 : 00	1200	
Bascykel 2/Tidalcykel 1	<i>balance 1.5% 1.25Ca 1.50% 3000.00ml</i>	2000	06 : 00 : 00	2300	
Bascykel 2/Tidalcykel 2	<i>Aminoacid 2500.00ml</i>	1000	00 : 30 : 00	1200	
Bascykel 2/Tidalcykel 3	<i>Aminoacid 2500.00ml</i>	1000	00 : 30 : 00	1200	
Bascykel 2/Tidalcykel 4	<i>Aminoacid 2500.00ml</i>	1000	00 : 30 : 00	1200	
Bascykel 3/Tidalcykel 1	<i>balance 1.5% 1.25Ca 1.50% 3000.00ml</i>	2000	06 : 00 : 00	2300	
Bascykel 3/Tidalcykel 2	<i>Aminoacid 2500.00ml</i>	1000	00 : 30 : 00	1200	
Bascykel 3/Tidalcykel 3	<i>Aminoacid 2500.00ml</i>	1000	00 : 30 : 00	1200	
Bascykel 3/Tidalcykel 4	<i>Aminoacid 2500.00ml</i>	1000	00 : 30 : 00	1200	
Sista inflöde	<i>Aminoacid 2500.00ml</i>	2300	4 timmar 0 minut		

En profil består av följande:

- **Initialt utflöde** (volym)
- Cykler som är tillgängliga i det valda läget enligt inställningarna som anges i föregående avsnitt (Lösning, Påfyllningsvolym, Dialystid och Förväntad utflödesvolym)
- **Senaste inflöde** (Lösning, Inflödesvolym, Verkningstid)

Medan **Initialt utflöde** och **Senaste inflöde** visar värdena som lästs av från respektive sektioner, kan cyklerna konfigureras av användaren i form av **Solution**, **Inflow volume**, **Standby time** and **Expected outflow volume**.

Om sektionerna som rör ordinationscyklerna redan har värden visas värdena i profilen när profileringen aktiveras. Om antalet förväntade lösningar för cykeltypen är en visas även **PD-lösningen** i profilen. I annat fall är sektionen tom, men användaren kan välja bland de lösningar som finns tillgängliga i respektive cykelsektion.

Fälten i alla profilyklar, utom **Initialt utflöde** och **Senaste inflöde**, har knappar som kan användas i profilen som ska fyllas i. De visas när man flyttar muspekaren över profilmfälten. Vilka knappar som är tillgängliga beror på den underliggande cykelns egenskaper.

Nämligen:

- **Kopiera till nästa cykel**  : Denna knapp visas om det finns en cykel av samma typ efter den aktuella cykeln. Denna cykel kopierar värdet i det aktuella fältet till motsvarande fält i nästa cykel.
- **Kopiera till efterföljande cykler**  : Denna knapp visas om det finns flera cykler av samma typ efter den aktuella cykeln. Denna cykel kopierar värdet i det aktuella fältet till motsvarande fält i de efterföljande cyklerna.
- **Kopiera till motsvarande fält**  : Denna knapp visas bara i "Tidal"-cykler och "Tidal"-undercykler och låter dig kopiera värdet i det aktuella fältet till motsvarande fält i de efterföljande cyklerna eller undercyklerna. Till exempel kopieras inte **Inflödesvolym** för undercykeln "Bas 2/Tidal 3" till alla efterföljande cykler i undercykeln "3".
- **Kopiera cykel**  : Denna knapp visas bara i Tidal-cykler och kan användas för att kopiera hela den aktuella cykeln till de efterföljande cyklerna.

Notering



Knapparna visas till höger om fältet som du vill kopiera. Eventuellt visas knapparna till vänster i klienter som kan fungera som läsplattor. Om villkoret inte uppfylls kan du ändra inställningen i kontrollpanelen i Windows. Sök efter "Tablet PC-inställningar" -> "Övrigt" i sökrutan i kontrollpanelen och ändra vilken hand som ska användas.

Om cykelsektionerna ändras uppdateras profilen automatiskt. Om fälten i profilen redan har fyllts i manuellt och måste definieras om visas det en varning för användaren. Händelserna kan leda till att profilen uppdateras, t.ex. om man ändrar inställningen **Profilerad**, **APD-läge** eller antalet cykler.

Notering



Det räcker inte att ändra antalet cykler i fältet för att utföra en profiluppdatering: markören måste också tas bort.

Notering



Det får inte finnas mer än max 200 cykler i en ordination. För Tidal-ordinationer räknas summan ut genom att antalet bascykler multipliceras med "Tidal"-cyklerna. **Senaste inflöde** räknas inte.

19.1.2.7 MANUELLT BYTE

I denna sektion går det att lägga till manuella byten efter de automatiska bytena. Ett manuellt byte består av följande fält:

- **Manuellt byte**
 - Utbyte start, utbyte slut
 - PD-lösningen som ska användas kan väljas från en lista med PD-lösningar
 - Volym in
 - Volym ut
 - UF-volym

Manuellt byte							
Antal utbyten		4 (0 - 6)		Total tid			7 timmar 10 minuter
Totalvolym i		2000,00 ml		Total UF-volym			450,00 ml
Dialys, PD-lösningsvolym							
Utbyte start	Utbyte slut	PD-lösning	Volym in ml	Volym ut ml	UF-volym ml		
16:00	18:30	BICA Vera 2,30% X ...	500	680	180,00		
18:30	20:00	BICA Vera 2,30% X ...	500	620	120,00		
20:00	21:30	BICA Vera 2,30% X ...	500	600	100,00		
21:30	23:10	BICA Vera 2,30% X ...	500	550	50,00		

Total påfyllningsvolym, UF-volym och total tid för slutförande av utbytena beräknas.

19.1.2.8 ÖVRIG INFORMATION, LÖSNINGSÖVERSIKT OCH DIALYSENS TILLRÄCKLIGHET

I sektionen **Övrig information** är det möjligt att specificera om behandlingen kräver en period av tom buk. Om det krävs så går det att ange tidsintervallet. Varaktigheten beräknas automatiskt.

I **Lösningsoversikt** summeras alla lösningar som används i ordinationen automatiskt: Volymerna läggs ihop för samma lösningar, vilket innebär att den manuella delen av behandlingen separeras från den automatiska delen. Antalet påsar kan matas in manuellt.

Slutligen visas viss patientinformation i **Dialysens tillräcklighet** som extraherats från **Lämplighet**, **PET** och **Labbdatabas**.

Andre oplysninger							
Tom mave		Ja		Tom mave periode			35 minutter
Tom abdomen fra		14 : 10		Tom abdomen til			14 : 45
Tilstrækkelig dialyse							
Dato	Renal GFR ml/min	Ugentlig kreatinin clearance	wKT/Vr+p	kreatinin T4	Diurese ml		
15 nov 2017	6,76	90,0	2,39	0.701754 (15 Nov 2017)	4100,00		
14 nov 2017	6,43	86,6	2,30	0.701754 (15 Nov 2017)	3900,00		
2 poster fundet							

19.1.3 SCHEMALÄGGARE FÖR PD-BEHANDLING

I den här sektionen kan användaren definiera vilken dag patienten ska utföra peritonealdialys. Planen är indelad i tre undersektioner. Huvudsektionen visar Aktuell schemaläggning, nästa sektion visar Planerad schemaläggning och den sista sektionen visar Historik. Schemat går inte att överlappa.

The screenshot displays the PD treatment planning interface for patient Saunders, Benjamin. It includes a patient information bar at the top, followed by three main sections: 'Aktuell schemaläggning', 'Planerad schemaläggning', and 'Historik'. Each section shows a weekly grid with days of the week (mån, tis, ons, tor, fre, lör, sön) and specific treatment entries. Below these sections is a calendar view for the months of October, November, December, January, and February, with dates highlighted in yellow to indicate scheduled treatments. A legend at the bottom left identifies the symbols used in the calendar: a green circle for 'Verklig behandling' (Actual treatment) and a yellow circle for 'Schemalagd behandling' (Scheduled treatment).

Varje schema var ett giltighetsintervall och en daglig veckolista kan specificera att en av de aktiverade behandlingsordinationerna ska utföras. Om användaren väljer en ordination med ett giltighetsintervall som inte är kompatibelt med schemats tidslinje så visas ett fel.

När det aktuella schemat når sitt slut, så flyttas det till listan över historiska scheman. På samma sätt som när en planerad schemaläggning blir giltig på grund av dess tid, så flyttas den från listan över planerad schemaläggning till aktuell schemaläggning.

Längst ner på sidan kan du se en förhandsgranskning av schemat som tillämpats i kalendern. Flytta muspekaren över önskat datum för att visa information som innehåller namnet för schemalagd behandling för den dagen.

19.1.4 GRANSKNING

Menyalternativet *Granskning* används för att spara data från granskningen av varje patient som har utförts på sjukhuset. Detta menyalternativ gör det möjligt att jämföra värden som tas i hemmet av patienten med värden som tas på kliniken av sjuksköterskan. Dessa värden är: **systoliskt tryck**, **diastoliskt tryck** och **vikt**.

Volymer och kateterstatusvärden kan även anges:

- Inflödesvolym/utflödesvolym/Urin 24 tim: Volym relaterad till behandlingen de senaste 24 timmarna.
- Ödem: Information om eventuella ödem vid accessen kan anges.
- Access, status: Statusen för patientens kateter.
- Utflödesstatus: Statusen för vätskan som dräneras från patienten.

Det går även att visa status för tunneln (**Tunnel infekterad**), namnet på **ordinationen**, en **behandling** och skriva in flera detaljerade uppgifter i fältet **Revisionskommentar**.

En tabell med namnet **Övriga planerade aktiviteter** visas längst ner på skärmen. Rader kan läggas till för att planera olika typer av aktiviteter relaterade till PD-patienten.

Under denna finns ytterligare två tabeller som innehåller listan över hembesök och resultaten från bakterieodlingarna.

Det finns även en sektion som innehåller en **Sjukvårdsförteckning** för kombination med PD-revision. Användaren kan ange tjänsterna för hand genom att fylla i alla obligatoriska fält.

För PD-revisioner är det återigen möjligt att ställa in Uttryck (se "Servicehandbok" avsnitt 4.2.9) som (när nödvändiga krav har uppfyllts) tillåter systemet att komma in på tjänster automatiskt.

Klicka på knappen  för att ställa in PD- Granska på "Stängd". Här igenom kan automatisk generering av rapporter i PDF-format associeras med stängningen. Uttrycken (se "Servicemanual" kap. 4.2.9) som ställs in i sektionen "Konfigurera PDF export" (se "Servicemanual" avsnitt 4.2.7) och som är aktiverade och giltiga för den aktuella kliniken, kommer att bedömas.

Om PD-revisionen uppfyller uttryckskriteriet genereras rapporten som är associerad med uttrycket automatiskt. Beroende på inställningen kan rapporten exporteras via Filesystem och/eller skickas via cDL.

PDF-rapporterna som skapats kan visas i sektionen "PDF-export" (se "Servicehandbok", avsnitt 4.2.8).

När PD-revisionen har status "Stängd" kan dessa data inte längre redigeras. Tryck på knappen  för att öppna revisionen igen; Dess data kan redigeras igen.

Om den automatiska genereringen av PDF-rapporter har konfigurerats och alternativet "Ångra Filesystem" har valts i Power Tool vid "Förnyad öppning" av PD-revision, kommer PDF-filerna som är länkade till den återöppnade PD-revisionen döpas om/raderas (beroende på åtgärden som är konfigurerad i Power Tool).

19.1.5 HEMBESÖK

Sektionen **Hembesök** är avsedd att innehålla en användarkommentarer (t.ex. från en sjuksköterska) efter ett besök i patientens hem.

Fälten som föreslås i denna sektion är **Besöksdatum**, **Plats** för besöket, **Avstånd** från sjukhuset och **Besöksorsaker**. Två "automatiskt ifyllda" fält innehåller **Skapandedatum** för registret och användaren som gjorde besöket.

Huvudsektionen innehåller **Revisionskommentar** som skrivits av användaren för att sammanfatta resultaten.

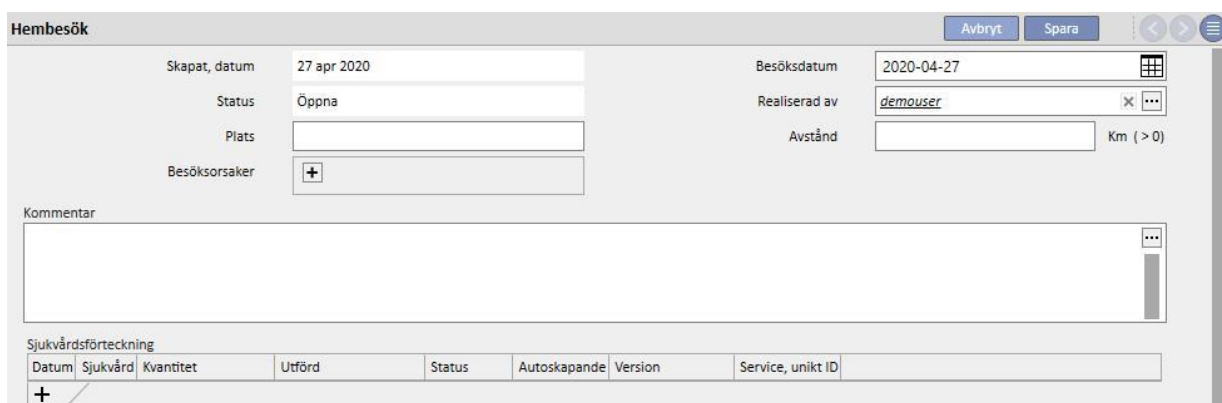

Datum	Sjukvård	Kvantitet	Utförd	Status	Autoskapande	Version	Service, unikt ID
+							

Det finns även en sektion som innehåller en **Sjukvårdsförteckning** för kombination med hembesök. Användaren kan ange tjänsterna för hand genom att fylla i alla obligatoriska fält.

För hembesök går det även att ställa in Uttryck (se "Servicehandbok" avsnitt 4.2.6) som (när nödvändiga krav har uppfyllts) tillåter systemet att komma in på tjänster automatiskt.

Klicka på -knappen för att ställa in PD-hembesöket på "Stängd" status. Här igenom kan automatisk generering av rapporter i PDF-format associeras med stängningen. Uttrycken (se "Servicemanual" kap. 4.2.9) som ställs in i sektionen "Konfigurera PDF export" (se "Servicemanual" avsnitt 4.2.7) och som är aktiverade och giltiga för den aktuella kliniken, kommer att bedömas.

Om hembesöket uppfyller uttryckskriteriet genereras rapporten som är associerad med uttrycket automatiskt. Beroende på inställningen kan rapporten exporteras via Filesystem och/eller skickas via cDL.

PDF-rapporterna som skapats kan visas i sektionen "PDF-export" (se "Servicehandbok", avsnitt 4.2.8).

När hembesökets status är "Stängd" kan dess data inte längre redigeras. Tryck på -knappen för att öppna besöket igen.

Om den automatiska genereringen av PDF-rapporter har konfigurerats och "Ångra Filesystem" har valts i Power Tool vid "Förnyad öppning" av PD-hembesök, kommer PDF-filen som är länkad till det återöppnade PD-hembesöket döpas om/raderas (beroende på åtgärden som är konfigurerad i Power Tool).

19.1.6 PD-BEHANDLINGAR

Peritonealdialysbehandlingarna består av:

- Datum: obligatoriskt fält som anger när behandlingen utfördes.
- Status: Behandlingsstatus. När statusen är "Stängd" kan behandlingen inte längre redigeras.
- Namn på ordination: En referens till ordinationen.
- PD-modalitet: Ett kombinerat fält som gör det möjligt för användaren att välja mellan tre huvudmetoder för peritonealdialys. Fältet fylls i automatiskt när fältet Namn på ordination är inställt.
- Unikt ID: Fält som på ett unikt sätt identifierar behandlingen.
- Tjänster: Listan över tjänster som är associerade med behandlingen.

Behandlingarna kan skapas från patientmenyn eller med hjälp av **Schemaläggning för PD-avd** från klinikmenyn.

Flera PD-behandlingar kan vara "stängda" samtidigt i sektionen **Avsluta PD-behandlingar** i klinikmenyn.

19.1.7 PERITONIT

Sektionen **Peritonit** gör det möjligt för användaren att introducera med respektive **åtgärder** för att behandling. Sektionen är indelad i två delar: den första delen sammanfattar händelsen, den andra delen beskriver åtgärderna som vidtagits av medicinsk personal.

Datum	2017-09-25	Ställ in	FMC
Episodnummer	1	Senast modifierad av	demouser
Kodning	Gramnegativ	Bakterie	staphylococcus aureus
Läkningsdatum	16 okt 2017		

Åtgärder

Datum	Intraperitoneal behandling	Systemisk terapi	Kronisk lokal behandling	Läkning	Utfall	Kommentar
2017-09-26	Nej	Nej	Nej	Nej	<input checked="" type="checkbox"/> Fungal superposition <input checked="" type="checkbox"/> Kateteravulsion <input type="checkbox"/> Återfall	
2017-10-16	Ja	Nej	Nej	Ja		

Kommentar

Den första delen består av följande fält:

- Datum: datumet när händelsen skedde.
- Ställ in: Dialysmaskinen som definierats i dialysordinationen.
- Episodnummer: Ett automatiskt löpnummer som identifierar händelsen.
- Kodning: Kodningen av peritoniten.
- Bakterier: Typen av bakterie som orsakade peritoniten.

- Länkingsdatum: datumet när peritoniten klassas som läkt. Detta fält är automatiskt ifyllt när Läkning ställts in på "Ja" pga. en åtgärd.

Den andra delen listar alla åtgärder som utförts av medicinsk personal. Varje åtgärd består av:

- Datum: Datum när en åtgärd vidtogs.
- Intraperitoneal behandling
- Systemisk terapi
- Kronisk lokal behandling
- Läkning: anger om åtgärden leder till läkning av patienten.
- Utfall: endast synligt om ej läkt. Det finns tre olika orsaker och de utesluter inte varandra ("Kateterborttagning", "Sekundär svampinfektion" och "Återfall").
- Kommentar: fritext.

För varje åtgärd sparas användaren som skapade den, samt den senaste användaren som modifierade den.

Det är inte möjligt att mata in åtgärder som vidtogs efter datumet för läkning.

19.1.8 TUNNELERINGENS EXIT SITE

Infektion vid tunneleringens exit site gör det möjligt för användaren att ange tunnelinfektioner med respektive utvärderingar. Sektionen är indelad i två delar: den första delen sammanfattar händelsen, den andra delen listar medicinska utvärderingar.

Datum		Länkingsdatum		Episodnummer		Senast modifierad av	
2017 09 25		16 okt 2017		1		demouser	
Utvärderingar							
Datum	Läkning	Buffert	Bakterie	Bild	Poängssystem för utgångsstället	Behandling	
2017 10 02	Nej	Nej	staphylococcus aureus		Svullnad <input checked="" type="radio"/> Nej <input type="radio"/> <0,5 cm utgångsställe endast <input type="radio"/> >0,5 cm tunnel Skorpa <input type="radio"/> Nej <input type="radio"/> <0,5 cm <input checked="" type="radio"/> >0,5 cm Rodnad <input checked="" type="radio"/> Nej <input type="radio"/> <0,5 cm <input type="radio"/> >0,5 cm Smärta <input type="radio"/> Nej <input type="radio"/> Lätt <input checked="" type="radio"/> Allvarlig Granulationsvävnad <input checked="" type="radio"/> Ja <input type="radio"/> Nej Dränage <input type="radio"/> Nej <input checked="" type="radio"/> Serös <input type="radio"/> Serohematisk <input type="radio"/> Varig	<input checked="" type="checkbox"/> Aktuell applikation <input type="checkbox"/> Frätskada <input type="checkbox"/> Infiltration <input checked="" type="checkbox"/> Kirurgi <input checked="" type="checkbox"/> Systemisk	
2017 10 16	Ja	Nej	staphylococcus aureus		Svullnad <input checked="" type="radio"/> Nej <input type="radio"/> <0,5 cm utgångsställe endast <input type="radio"/> >0,5 cm tunnel Skorpa <input type="radio"/> Nej <input type="radio"/> <0,5 cm <input checked="" type="radio"/> >0,5 cm Rodnad <input type="radio"/> Nej <input type="radio"/> <0,5 cm <input checked="" type="radio"/> >0,5 cm Smärta <input type="radio"/> Nej <input checked="" type="radio"/> Lätt <input type="radio"/> Allvarlig Granulationsvävnad <input type="radio"/> Ja <input checked="" type="radio"/> Nej Dränage <input type="radio"/> Nej <input type="radio"/> Serös <input type="radio"/> Serohematisk <input checked="" type="radio"/> Varig	<input type="checkbox"/> Aktuell applikation <input checked="" type="checkbox"/> Frätskada <input checked="" type="checkbox"/> Infiltration <input type="checkbox"/> Kirurgi <input type="checkbox"/> Systemisk	

Den första delen består av följande fält:

- Datum: datumet när händelsen skedde.
- Episodnummer: Ett automatiskt löpnummer som identifierar händelsen.
- Länkingsdatum: Datumet när infektionen klassas som läkt. Detta fält fylls automatiskt i när Läkning ställts in på "Ja".

Den andra delen listar alla utvärderingar som gjorts av medicinsk personal. Varje utvärdering består av:

- Datum: Datum när en utvärdering vidtogs.
- Läkning
- Buffert
- Bakterier: Typen av bakterie som orsakade peritoniten.
- Bild
- Poängsystem för utgångsstället: Värdena för poängsystemet går att anpassa.
- Behandling
- Utfall: endast synligt om ej läkt. Det finns tre olika orsaker och de utesluter inte varandra (Kateterborttagning, Kuffborttagning och Peritonit)
- Ultraljudskommentar
- Kommentar
- Skapad av

För varje utvärdering sparas användaren som skapade den, samt den senaste användaren som modifierade den.

Det är inte möjligt att mata in utvärderingar som gjorts efter datumet för läkning.

19.1.9 SJÄLVSTÄNDIGHET OCH NÄRING

Självständighet och näring består av olika delar och är indelade per ämne.

19.1.9.1 ALLMÄNNA DATA OCH VIKT

Den första sektionen är allmän och möjligheten finns att ange ett **datum** för utvärdering. Användaren kan även ange medicinska data såsom patientens vikt, längd och midjans omkrets. Tack vare dessa värden och informationen om patientens kön från menyn **Medicinska data** går det att bestämma **Body mass index**, **Body surface area**, **Kroppsstorleksindex** och **Kroppsstorlek** för patienten.

Allmänna data i sektionen **Vikt** gör det möjligt att definiera **Idealvikt**, **Relativ** och enligt **Kopple**.

Datum	2020-07-10 16:49	Verklig vikt	63	Kg (10 - 299,9)
Patientens längd	160 cm (30 - 250)	Midjans omkrets	15	cm
Kön	Man	Body mass index	24,61	Kg/m ²
Kroppsarea	1,68 m ²	Kroppsstorleksindex	10,67	
Kroppsstorlek	Medium			
Vikt				
Idealvikt	57,6 Kg	Relativ	109,4 %	
Kopple	61,7 Kg			

19.1.9.2 LABORATORIUM OCH NUTRITION

Sektionerna **Laboratorium** och **Nutrition** gör det möjligt för användaren att fylla i de inmatningsfält som används för att få de resultat som visas i följande avsnitt. **Laboratorium** delar upp inmatningsområdet i tre kategorier: **Serum**, **Urin** and **Dialysat**.

Laboratorium			Serum			Urin			Dialysat		
Kväve (mg/dl)	127		268		126						
Kreatinin (mg/dl)	7.5		19.8		6.2						
?2-mikroglobulin (mg/l)	14.6		21.37		5.3						
Volym (ml)			3900		4700						
Glukos (mg/dl)					129						
Proteiner (mg/dl)			52		161						
Natrium (mmol/l)			59		138						
Kalium (mmol/l)			9		4.4						
Nutrition											
Total protidemi	6.4	g/dl			Fores albumin	3.4	g/dl				
Nefelometrisk albumin	3490	mg/dl			Bikarbonat	5	mEq/l				
Kolesterol	140	mg/dl			Triglycerider	130	mg/dl				
Hemoglobin	16.3	g/dl			Proteinuri		g/24h				
Mikro albuminuri		mg/24h									

19.1.9.3 RESULTAT

Resultaten som erhålls från data som matats in i sektionerna **Laboratorium** och Nutrition fördelas i dessa sektioner:

- Protein Nitrogen Appearance (PNA)
- Normaliserat Protein Nitrogen Appearance (nPNA)
- Kreatinin
- H2O-volyum
- Clearance
- wKT/V Watson
- Övrigt

Vissa resultat från dessa tre sektioner kan användas som inmatningsdata för bearbetning i andra sektioner. Formlerna som använts enligt beskrivningen i dokumentet "TSS - PERITONEAL DIALYSIS FORMULAS" kan erhållas på begäran.

Protein nitrogen appearance (PNA)			
Bergstrom	71,28	Teehan	66,4
Normalised protein nitrogen appearance (nPNA)			
	Verklig	Idealisk	Kopple
Bergstrom	1,13	1,24	1,16
Teehan	1,05	1,15	1,08
Kreatinin			
Eliminerad	980 mg/dag	Metaboliserad	180 mg
Skapad	1160	Muskelmassa	41 Kg
LBM % BW	65,11 %	Kreatininclearance per vecka	86,6 L/v/1,73 m ²
Renal wCC-procentandel	76,95 %		
H2O-volyum			
Watson	34,8 l		
Clearance			
	Renal	Peritoneal	
Kreatinin (ml/min)	7,2	2,7	
Urea (ml/min)	5,7	3,2	
GFR (ml/min)	6,43		
?2 (ml/min)	4,0	1,2	
wKT/V Watson			
wKT/Vr	1,65	wKT/Vp	0,67
wKT/Vr+P	2,32	wKT/Vr%P	0,712 l
Övrigt			
Ureakväve, utseende	6,9 g/dag	Proteinförlust	9,6 g/dag
Clearance Beta 2 mikro	5,15		

19.1.10 PET (PERITONEALT UTJÄMNINGSTEST)

PET (peritonealt utjämningsstest) är uppdelat i tre delar. Den första består av allmän information om testet, såsom:

- Testdatum
- PD-lösning
- Volym in och Volym ut
- UF-volym (som skillnaden mellan Volym in och Volym ut)
- CA-125

Den andra delen gör det möjligt för användaren att mata in nivåer för **Glukos, Urea, Kreatinin** och **Natrium i plasman, i lösningen** och tre av de fyra tidsintervallerna **T** som är tillgängliga.

Information						
Datum	yyyy-mm-dd			PD-lösning	Aminoacid 2500,00ml	
Volym in	1500	ml		Volym ut	2260	ml
Volym UF	760,00 ml			CA125		
Data						
	Plasma	Färsk lösning	T0	T1	T2	T4
Glukos (mg/dl)	109	4399	4006	2270		1190
Urea (mg/dl)	156		19	108		154
Kreatinin (mg/dl)	5.7		0.4	2.5		5
Na (mEq/l)	134	139	131	123		126
Resultat						
D/P-kreatinin	0,88 mg/dl			D/D0-glukos	0,30 mg/dl	
D/P Na	0,92 mEq/l			Delta Na Fr.S.-T1	16,00 mEq/l	
Delta Na T0-T1	8,00 mEq/l					

Kolumnerna T1 och T2 exkluderar varandra, därmed inaktiverar ett värde som matas in i en rad i en kolumn det andra.

Resultaten av testet visas i den tredje sektionen som kallas **Resultat**. Beräkningen tar inte hänsyn till den inaktiverade kolumnen. Formlerna som använts enligt beskrivningen i dokumentet "TSS - PERITONEAL DIALYSIS FORMULAS" kan erhållas på begäran.

19.2 PD LABORATORIER

19.2.1 DIALYSDOS

Den här sektionen beräknar resultaten av ett test av en Peritonealdialysdos. Nivåerna för **Kreatinin**, **Urea** och **Vitamin B12** tas från det senaste laborietestet. Dessa data kan uppdateras.

Dialysdos				
Datum	2010-11-23		Antal prover	2
Kreatinin	8.09	μmol/l (4,42 - 1326)	Urea	100
Vitamin B12	2400	pg/ml (30 - 3000)		
Doser				
Totalvolym i dränage l	Kreatinin i dränage μmol/l	Urea i dränage mmol/l	Vitamin B12 i dränage pg/ml	
2	9	100	2500	
2	8.5	120	2300	

Antal prover måste specificeras i respektive fält. Detta uppdaterar automatiskt samma nummer mitt i tabellen. När tabellen är fylld med värdena **Totalvolym**, **Kreatinin**, **Urea** och **Vitamin B12** för varje prov, visar systemet resultaten för testet.

Beräkna dialysdos			
KT/V	0,715	KT/V Co	1,731
Kreatininclearance	4,33	Kreatininclearance per vecka	30,28
Ureaclearance	4,40 ml/min	Kreatininclearance per vecka	30,80 ml/min
Vitamin B12	4,00 pg/ml	Vitamin B12 för vecka	28,00 pg/ml

19.2.2 SNABBT PERITONEALT EQUILIBRATION TEST (SNABBT PET)

Snabbt peritonealt equilibration test består av två sektioner: den första sektionen tar emot inkommande data från testet och den andra sektionen beräknar resultatet. **Testdatum** och **Testvaraktighet** fylls i som standard med aktuellt datum och fyra timmar.

Följande fält måste fyllas i:

- Restnjurfunktion ca 200 ml;
- Glukos: Ange blodglukosnivån;
- 2 liters PD-standardvolym: Ange om en standard 2-literspåse användes;
- Kreatinin i dialysvätska: Kreatininnivå i dialysvätska;
- Glukos i dialysvätska: Mängden glukos i dialysvätskan;
- Blodkreatinin: Kreatininnivå i blodet;
- Dialysvätskevolym i slutet av bytet: Dialysvätskevolym i slutet av fyratimmarsstestet.

TSS beräknar värdena i **snabbt peritonealtest** i enlighet med riktlinjerna för snabbt peritonealt ekvibreringstest.

Beräknade snabba peritonealtestvärden			
ukos före proceduren	God	Volym före förfarandet	Ja
		Kreatininindikator	Låg
eatinin före procedur	0,06		
t ultrafiltrationsvärde	50,00	PD, blodglukos tyder på	Hög
D, blodglukosresultat	1,96	Nettoultrafiltration tyder på	Högt medelvärde

19.3 FUNKTIONSÄNDRINGAR FÖR GRÄNSSNITTET TSS-PATIENTONLINE

Genom att installera det passande insticksprogrammet går det att dela data mellan **TSS** och **PatientOnLine** (kallas hädanefter POL). Detta gränssnitt ändrar och uppdaterar vissa funktioner i Patientenheter.

TSS fungerar som master för personuppgifter, medicinska data, allergier och amputationer. Av denna anledning kommer alla medicinska data som ändrats på POL inte att skickas till TSS. Nedan visas en detaljerad beskrivning av de data som POL skickar till TSS.

19.3.1 PATIENTSYSTEM

TSS sparar information om alla system som skapats av applikationen POL och använts av patienten för peritonealdialys. Om ett system ändras i applikationen POL efter att det redan har importerats till TSS kommer det att uppdateras. Om ett system raderas i POL efter en export kommer det att inaktiveras i TSS under nästa export.

Sample, John Född 1960-03-15 (60y) Kön ♂ Kod: 397 Status Aktiv/Peritonealdialys

POL patientsystem Uppdatera Exportera Excel Skriv ut

Aktiva patientsystem Inaktiverat Hela listan

Systemdatum	Kommentar	Språk
04 dec 2018		
26 sep 2005		Engelska
01 aug 2002		Engelska

3 poster hittades

POL patientsystem Radera Skriv ut

Systemdatum: 26 sep 2005
 Språk: Engelska
 Kommentar:

PD-system

Typ	Kod
APD	sleep*safe V2.2x
CAPD	stay*safe® bicaVera®

19.3.2 PD-ORDINATION

TSS sparar alla ordinationer som importerats från applikationen POL i sektionen **PD-ordination**. Om en ordination ändras i applikationen POL efter att det redan har importerats till TSS skapas en ny version av ordinationen. Om en ordination raderas i POL kommer den inte att raderas utan inaktiveras i TSS.

De ordinationer som exporteras av POL sparas som "Aktiverad" och som en icke-huvudsakligt ordination i TSS: När POL-insticksprogrammet aktiverats krävs det ingen "Huvudordination".

Denna begränsning återspeglas även i avsnittet Patientsammanfattning där alla aktiva ordinationer för en patient i peritonealdialys visas i ordinationslistan istället för bara i huvudlistan.

Fältet **Resurs** kan användas för att förstå om en ordination har skapats av TSS eller importerats av POL. Fälten i sektionen "PD-ordination" ser annorlunda ut för ordinationerna som importerats av POL jämfört med en ordination som skapats av TSS, vilket framgår av följande bild:

Sample, John Född 1960-03-15 (60y) Kön ♂ Kod. 397 Status Aktiv/Peritonealdialys

Ordination av PD-behandling

Skapat datum: 21 sep 2005 00:00 Ordinationsnamn: ccpd_pdplus_extra

Ordinerande läkare: Senast ändrad av:

Allmänna data Kommentarer

Allmän information

Huvudordination: Nej Ordination aktiverad: Aktiverad

Giltig från: 03 jan 2019 Giltig till:

Ordinationsversion: 0 PD-modalitet: APD

Ställ in: Kroppsvikt:

Typ av assistans: Kateter:

Behandlingsfrekvens:

APD-inställningar

Maskintyp: Behandlingsvaraktighet: 3

APD-modalitet: Total inställd UF-volym:

Flexpoint: Total verklig UF-volym:

Total ordinerad volym: Diures:

Total använd volym:

Initialt utflöde

Volym: Töm: Nej

Bascykler

Cykler: Inflödesvolym:

Verkningstid: Förväntad utflödesvolym:

PD-lösningar:

Sista inflöde

Sista inflöde:

Profil

Profilerad:

Manuellt byte

Antal utbyten: Total tid:

Totalvolym i: Total UF-volym:

Dialys, PD-lösningsvolym

Utbyte start	Utbyte slut	PD-lösning	Volym in ml	Volym ut ml	UF-volym ml
-- Töm raster --					

Övrig information

Töm buken: Nej

19.3.3 QA-TEST

TSS sparar alla QA-test som importerats från applikationen POL i sektionen "POL QA-test", inklusive de som har status "utkast". Om ett QA-test ändras i applikationen POL efter att det redan har importerats till TSS kommer det att skrivas över under nästa export. Om istället ett test raderas i POL efter en export kommer det att inaktiveras i TSS under nästa export.

Sample, John Född 1960-03-15 (60y) Kön ♂ Kod. 397 Status Aktiv/Peritonealdialys

POL QA-tester Radera Skriv ut

Datum	18 jan 2016	Dagar/vecka	7
Typ av test	PFT	Testets undertyp	Extended PFT

Patientdata

Vikt	73,20 Kg	Längd	164 cm
Ålder	55,84 År	Kön	Man
Vuxenstatus vid testdatum	Vuxen	Typ av vuxenstatus	Efter ålder

Inställningar&Formulär

Använd UreaN	<input checked="" type="checkbox"/>	Använd clearance av fritt vatten	<input checked="" type="checkbox"/>
Använd GFR i kreatininclearance	<input checked="" type="checkbox"/>	Vuxen ålder	16
Kroppsyta	DuBois & DuBois	Kroppsyta för barn	DuBois & DuBois
Totalmängd vatten i kroppen	From BSA	Totalmängd vatten i kroppen för barn	Mellits-Cheek
NPCR	Gotch	NPCR för barn	Gotch

Indata Resultat

Blodprover

Blodprovskod	Urea mg/dl	Kreatinin mg/dl	Glukos mg/dl	Protein g/dl	Albumin g/dl	Natrium mEq/l
PFT	81,51	9,50	68,50	6,6	3,7	112,3

Urinprover

Urinprovskod	Samlingstid	Urinvolym ml	Urea mg/dl	Kreatinin mg/dl	Protein g/dl	Natrium mEq/l
PFT	1 dag 0 timme	250	414,57	67,92		150,00

Dialysatprover

Urinprovskod	Dialystid	Inflödesvolym ml	Utfödesvolym ml	Glukos i lösning %	Lösning, inställt natrium mEq/l	Urea i dialysat mg/dl	Kreatinin i dialysat mg/dl	Glukos i dialysat mg/dl	Protein i dialysat mg/dl
QA prov - PFT test	3 timmar 0 minut	2200	2530	2,30	134,0	77,03	7,12	724,3	0,05
Prov 1 - PFT test	4 timmar 50 minuter	2200	2440	1,50	134,0	81,79	8,14	403,6	0,05
Prov 2 - PFT test	4 timmar 55 minuter	2200	2430	1,50	134,0	82,35	7,67	464,9	0,08
Prov 3 - PFT test	2 timmar 35 minuter	2200	2290	1,50	134,0	70,31	5,48	659,5	0,04
Prov 4 - PFT test	10 timmar 25 minuter	2200	3050	-4096,00	134,0	85,15	8,93	131,5	0,10

19.3.4 BCM-DATA

BCM-data som importeras från applikationen POL lagras i sektionen BCM i TSS. Har BCM-data redan importerats från TSS innebär inte en export av samma BCM-data från POL att antalet enheter ökar i sektionen BCM i TSS. Om en BCM-mätning tas bort från POL och därefter en ny export utförs kommer **Har mätningen raderats?** för posten ställas in på "Ja".

19.3.5 BEHANDLINGRESULTAT

POL skickar resultaten från behandlingarna som utförts till TSS. Behandlingar kan visas i sektionen **PD-behandlingar**. Fältet **Resurs** kan användas av de behandlingar som skickats av POL för att identifiera de behandlingar som skapats manuellt i TSS. Om en behandling som exporterats till TSS tidigare ändras till POL och sedan exporteras igen kommer den att uppdateras i TSS. Om behandlingsstatusen redan är "Stängd" kommer den att öppnas igen och uppdateras. En behandling som tagits bort från POL ändras inte i TSS.

Ordinationsnamn innehåller den teoretiska referensordinationen som används för behandlingen. Eftersom det inte med säkerhet går att säga vilken ordination som används i PD-enheten kan fältet ändras i TSS. I vilket fall som helst försöker TSS att associera någon av de tillgängliga ordinationerna förutsatt att ordinationen:

- skapats i POL
- har samma **PD-modalitet**
- är giltig inom samma intervall som behandlingen ägde rum
- är den enda som uppfyller punkterna ovan

Sample, John Född 1960-03-15 (60y) Kvinna Kod. 397 Status Aktiv/Peritonealdialys

PD behandlingar Stäng Redigera Skriv ut

Datum	18 sep 2015	Status	Öppna
Ordinationsnamn		PD-modalitet	APD
Unikt ID	0		

Sjukvårdsförteckning

Datum	Sjukvård	Kvantitet	Utförd	Status	Autoskapande	Version	Service, unikt ID
-- Tom raster --							

20 TILLVALSMODUL: TRANSPLANTATIONER

20.1 TRANSPLANTATION – PATIENTSEKTION

20.1.1 VÄNTELISTA

Denna sektion visar statusen för väntelistan för transplantationen av varje organ. Systemet hanterar följande organ:

- Njure
- Bukspottskörtel
- Hjärta
- Lever

Väntelistan skapas för varje patient som standard och varje organ är inställt på "Utesluten" status.

Patientens väntelista kan ändras om hon/han har någon av följande dialysstatus: Hemodialys, Hemodialys (IVA), Dialys (akut), Peritonealdialys, Predialys, Ambulatorisk eller Transplantationsuppföljning.

Aktuell status för varje organ och respektive rörelser som genererade den aktuella statusen visas i den första delen av denna sektion.

Väntelista Redigera Ny förflyttning... Skriv ut

Primärt sjukhus Sekundärt sjukhus

	Njure	Bukspottskörtel	Hjärta	Lever
Status, väntelista	Utesluten för transplantation (5 år 4 månader)	Utesluten (5 år 5 månader)	Inkluderad (5 år 4 månader)	Utesluten (5 år 5 månader)
Klinisk anm				

Förflyttning patientväntelista

Datum	Status, väntelista	Organ	Kommentar
25 feb 2015 11:33	Utesluten för transplantation	Kidney	
25 feb 2015 11:33	Inkluderad	Heart	
25 feb 2015 11:32	Inkluderad	Kidney	
25 feb 2015 11:31	Förstudie	Kidney, Heart	

4 poster hittades

En ny förflyttning kan anges genom att klicka på knappen "Ny förflyttning".

Förflyttning, väntelista

Thompson, Josie Född 1950-10-23 (69y) Kvinna Kod. 166334 Status Aktiv/Transplantationsuppföljning

Förflyttning, väntelista Avbryt Spara

Det finns 1 fel

Datum: 2020-07-10 16:57

Ansvarig användare: demouser

Status, väntelista: [dropdown]

Transplantationsavdelning: Transplantationsavdelning

Involverade organ	Njure	Bukspottskörtel	Hjärta	Lever
	<input type="checkbox"/>	<input type="checkbox"/>	<input type="checkbox"/>	<input type="checkbox"/>

Kommentar

Användaren måste fylla i den nya **Status, väntelista** och ange organet (eller organen) som är involverad i förflyttningen (minst ett organ måste väljas). Möjliga status:

- Utesluten
- Tillfälligt utesluten
- Utesluten för transplantation
- Förinkluderad
- Förstudie
- Studie pågår
- Inkluderad
- Kontakta som reserv

Övergång från en status till en annan är inte alltid tillåten. Systemet kontrollerar att statusändringar överensstämmer med följande arbetsflöde (siffrorna överensstämmer med listan ovan)

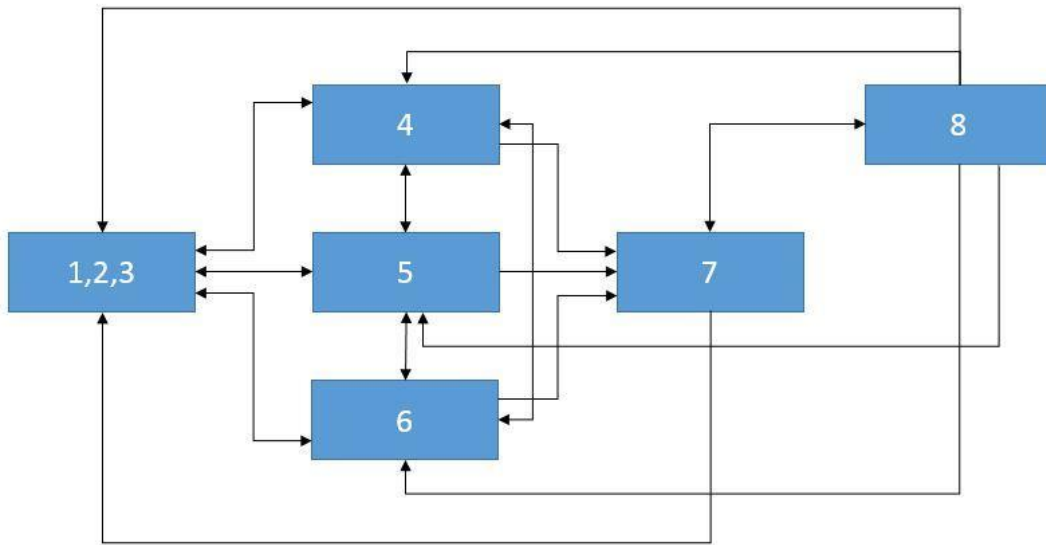

Om till exempel organet har statusen **Utesluten** (1) är följande nya statusar tillåtna: **För-inkluderad** (4), **Förstudie** (5) och **Studie pågår** (6). Direkt övergång från en **Utesluten** status (1,2,3) till **Inkluderad** (7) status är inte tillåten.

Likåså om organet har statusen **Inkluderad** (7) är följande nya statusar tillåtna: **Kontakta som reserv** (8) och alla **Utesluten** (1,2,3).

Systemet tillåter att förflyttningen anges om alla berörda organ överensstämmer med ovanstående arbetsflöde och den nya statusen inte är densamma som den nuvarande:

Förflyttning, väntelista

Thompson, Josie Född 1950-10-23 (69y) Køn ♀ Kod. 166334 Status Aktiv/Transplantationsuppföljning

Förflyttning, väntelista Avbryt Spara

Det finns 3 fel

- Status, väntelista: Ny status är inte giltig för ett eller flera involverade organ [150015]
- Njure involverad: Ny status för detta organ är inte giltig [150014]
- Hjärtat involverat: Ny status för detta organ är inte giltig [150014]

Ansvarig användare demouser
Transplantationsavdelning Transplantationsavdelning

Njure	Bukspottskörtel	Hjärta	Lever
<input checked="" type="checkbox"/>	<input type="checkbox"/>	<input checked="" type="checkbox"/>	<input type="checkbox"/>

Kommentar

Det finns också en kontroll som endast tillåter inställning av statusen "Inkluderad" förutsatt att informationen om **Blodgrupp, Rh-faktor, HLA och prioriteringsgrad** har angivits för den berörda patienten.

Förflyttning, väntelista

Saunders, Benjamin Född 1957-09-20 (62y) Kön ♂ Kod. 72362 Status Aktiv/Peritonealdialys

Förflyttning, väntelista Avbryt Spara

✖ Det finns 2 fel

Datum: 2020-07-10 16:57 Ansvarig användare: demouser

Status, väntelista: **Inkluderad** Transplantationsavdelning: Transplantationsavdelning

Involverade organ: ✖ Kan inte skapa flytt till status Inkluderad så länge HLA, Angelägenhetsgrad och Bloddata är tomma [150018]

Njure	Bukspottskörtel	Hjärta	Lever
<input type="checkbox"/>	<input type="checkbox"/>	<input type="checkbox"/>	<input type="checkbox"/>

Kommentar

Systemet tillåter dessutom inmatning av tidigare förflyttningar som inte orsakar förändringar i den aktuella statusen, såvida det inte är den sista förflyttningen av det berörda organet. Statusen, samt förflyttningens datum, måste överensstämma med ovanstående arbetsflöde för genomförda förflyttningar.

Efter raderingen av en förflyttning som har matats in tidigare, beräknar systemet igen den aktuella statusen för väntelistan.

Den andra delen av sektionen **Väntelista** innehåller patientrelaterad information som måste fyllas i av användaren. Patientens väntelista kan ändras när minst ett organ är i en annan status än **Utesluten** (1,2,3).

Thompson, Josie [166334] +

Thompson, Josie Född 1950-10-23 (69y) Kän Q Kod. 166334 Status Aktiv/Transplantationsuppföljning

Väntelista Redigera Ny förflyttning... Skriv ut

Klinisk anm

Förflyttning patientväntelista

Datum	Status, väntelista	Organ	Kommentar
25 feb 2015 11:33	Utesluten för transplantation	Kidney	
25 feb 2015 11:33	Inkluderad	Heart	
25 feb 2015 11:32	Inkluderad	Kidney	
25 feb 2015 11:31	Förstudie	Kidney, Heart	

4 poster hittades

Kandidatinformation Anti-hla ac-frekvens Klinisk utvärdering Instrumentella tester Dialysstatus

Angelägenhetsgrad High Blodgrupp B

Rh neg

Kandidatens lämplighet

Lämplighet med HCV-donator

Lämplighet med dubbla transplantat

Lämplighet med asystolisk donator

Immunitet

Antal graviditeter

Antal blodtransfusioner

Antal aborter

HLA

A A 2 A 2

B B 2 B 1

DR DR 2 DR 1

DQ

Virusserologi och andra

	Negativt	Positivt	Okänd
HBs Ag	<input type="radio"/>	<input type="radio"/>	<input type="radio"/>
HBs Ab	<input checked="" type="radio"/>	<input type="radio"/>	<input type="radio"/>
HBc Ab	<input checked="" type="radio"/>	<input type="radio"/>	<input type="radio"/>
HBV DNA	<input type="radio"/>	<input type="radio"/>	<input type="radio"/>
HCV	<input type="radio"/>	<input type="radio"/>	<input type="radio"/>
PCR HCV	<input type="radio"/>	<input type="radio"/>	<input type="radio"/>
HIV	<input checked="" type="radio"/>	<input type="radio"/>	<input type="radio"/>
CMV IgG	<input checked="" type="radio"/>	<input type="radio"/>	<input type="radio"/>
Epstein-Barr	<input type="radio"/>	<input type="radio"/>	<input type="radio"/>
Herpes Zoster HZV-IgM	<input type="radio"/>	<input type="radio"/>	<input type="radio"/>
Herpes simplex	<input type="radio"/>	<input type="radio"/>	<input type="radio"/>
VDRL	<input checked="" type="radio"/>	<input type="radio"/>	<input type="radio"/>
Ac IgG anti T Pallidum	<input checked="" type="radio"/>	<input type="radio"/>	<input type="radio"/>
Ac IgG anti-toxoplasmos	<input type="radio"/>	<input type="radio"/>	<input type="radio"/>
Mantoux	<input type="radio"/>	<input type="radio"/>	<input type="radio"/>
Quantiferon	<input type="radio"/>	<input type="radio"/>	<input type="radio"/>

Program

Program	Inkluderad
<u>Combined</u>	<input checked="" type="checkbox"/>
<u>From living</u>	<input type="checkbox"/>
<u>HCV</u>	<input type="checkbox"/>
<u>HIV</u>	<input type="checkbox"/>
<u>Immune</u>	<input type="checkbox"/>
<u>Injury risk increased</u>	<input type="checkbox"/>
<u>Injury risk non-calculable</u>	<input type="checkbox"/>
<u>Pre-emptive</u>	<input type="checkbox"/>
<u>Urgent</u>	<input checked="" type="checkbox"/>

Det finns 5 flikar:

- **Kandidatinformation:** Innehåller information om patienten. Kom ihåg att om information redan finns, hämtas **Blodgrupp** och **Rh-faktor** automatiskt av systemet från patientens **medicinska data**. Om inga värden finns tillgängliga måste användaren ange dessa två informationsuppgifter innan väntelistan sparas, och även systemet för automatiskt in respektive värden i sektionen **medicinska data**.
- Anti-HLA AC-frekvens
- Klinisk utvärdering
- **Diagnostiska tester:** Visar patientens undersökningar som har genomförts sedan datumet för skapandet av den första väntelistans statusändring för förflyttning.
- Dialysstatus: Visar aktuell klinik, patientstatus, dialysstatus, datum för första dialys och hur lång tid som gått sedan den första dialysen.

20.1.2 TRANSPLANTATION

Denna sektion visar all information om transplantationer och Immunsuppressiv behandling.

Thompson, Josie [166334] X Konfigurationsparametrar Schemalagda undersökningar Anamnes Externa rapporter +

Thompson, Josie Född 1950-10-23 (69y) Kän Q Kod. 166334 Status Aktiv/Transplantationsuppföljning

Transplantation Ny transplantation...

	Njure	Njure (andra)	Bukspottskörtel	Hjärta	Lever
Status	Fungerande				
Överlevnadstid	5 år 2 månader				
Status, väntelista	Utesluten för transplantation	Utesluten för transplantation	Utesluten	Inkluderad	Utesluten
Donator	<u>Johnston Emma</u>				
Transplantationsnumme	1				
Åtgärder	Se transplantation... Lägg till fel...				

Transplantationshistorik

Datum	Händelsetyp	Organ
25 feb 2015 11:33	Transplantat	Kidney

1 post hittades

Immunsuppressiv behandling Tidslinje

Immunsuppressiv behandling Skriv ut ordination... Lägg till ny...

Visa endast aktuellt läkemedel

Status	Från	Till	Läkemedel/aktiv substans	ATC-kod	Dosering denna vecka	Dosering och frekvens	Nästa administrering	Läkarens n
Inga register hittades med aktuella parametervärden: Visa endast aktuellt läkemedel = Ja								

Den första delen av sektionen innehåller **Transplantationssummering** indelad efter organ. Informationen som visas är:

- **Status:** Visar transplantationens status. Den kan ha följande värden: "Fungerande" eller "Misslyckad".
- **Överlevnadstid:** Visar tiden som har gått sedan transplantationen utfördes. Om transplantationen har misslyckats visar den hur länge transplantationen har fungerat.
- **Status, väntelista** Visar den aktuella statusen för väntelistan.
- **Donator:** Visar organets donator.
- **Åtgärder:** Visar åtgärder som kan vidtas. Användaren kan se information om transplantationen och, om transplantationen har status "Fungerande", skriv in dess misslyckande.

Tabellen "**Transplantationshistorik**" visar alla händelser som rör patientens transplantationer. Genom att klicka på varje enskild rad kan användaren se data som rör transplantationen (eller dess misslyckande).

Läkemedlen som administreras till patienten som immunsuppressiv behandling kan ses i tabellen "**Immunsuppressiv behandling**". Dessa läkemedel kan även ses i avsnittet "Regelbunden behandling" i sektionen **Farmakologisk ordination**.

Genom att trycka på knappen "Lägg till ny" kan användaren lägga till ett nytt läkemedel för användning i den immunsuppressiva behandlingen. För anvisningar om rätt inmatning av den nya behandlingen, se det aktuella avsnittet.

20.1.2.1 LÄGGA TILL EN TRANSPLANTATION

En ny transplantation kan anges genom att klicka på knappen "Ny transplantation".

Transplantationsdata

Thompson, Josie Född 1950-10-23 (69y) Kän Q Kod. 166334 Status Aktiv/Transplantationsuppföljning

Transplantationsdata

Datum: 2020-04-27 16:06
 Protokoll: Protokoll
 Ansvarig läkare: Ansvarig läkare
 Organ: Hjärta Dead 1 Tillgängliga

Klinik: Klinik
 Transplantationsnummer: 2
 Donator: Johnston Emma DonorCode 2
 Typ: Välj en post

Mottagare och donator | Hjärta | Induktionsbehandling | Annan information | Avstötningar | Anttkroppar | Test schemaläggning

HLA				
	Mottagare	Donator	Matcha HLA	Matchar inte HLA
A	A3; A2	A1; A2		
B	B2; B1	B2; B3		
DR	DR2; DR1	DR1; DR3		
DQ		DQ2; DQ3		

Virusserologi och andra

	Mottagare	Donator
HBs Ag	Negativ	Negativ
HBs Ab	Negativ	Negativ
HBc Ab	Negativ	Negativ
HBV DNA		
HCV	Negativ	Negativ
PCR HCV	Negativ	Negativ
HIV	Negativ	Okänd
CMV IgG	Negativ	Negativ
Epstein-Barr	Negativ	Negativ
Herpes Zoster HZV-IgM		
Herpes simplex	Negativ	Negativ
VDRL	Negativ	Okänd
Ac IgG anti T Pallidum	Negativ	Okänd
Ac IgG anti-toxoplasmos		Okänd
Mantoux		Okänd
Quantiferon		

Mottagare PRA-resultat

Senaste: % (0 - 100)
 Maximum: % (0 - 100)

Mottagare medicinska uppgifter

Mottagare vikt: 50 Kg (10 - 299,9)
 Mottagare BMI: 17,72 Kg/m²

Kommentar:

För att ange en ny transplantation måste **Donatorn** definieras.

Donator

Efternamn: Sök
 Förnamn: Sök
 Donatorstyp:
 Donatorstyp: Sök

	Efternamn	Andra efternamn	Förnamn	Donatorstyp
Visa detaljer	Freeman		Mason	DonorCode 1
Visa detaljer	Johnston		Emma	DonorCode 2

2 poster hittades

Alla donatorer för vilka givardata har angetts som kan ha minst ett organ med statusen "Tillgänglig" visas. Om en patient definieras som **mottagare** i data för en levande givare, är den sistnämnda inställd som donator som standard.

Efter att donatorn har ställts in, måste användaren ställa in **organen** som är involverade i transplantationen. Alla organ från den valda donatorn med statusen "Tillgänglig" visas.

Transplantationen kan innefatta ett eller flera organ. Systemet signalerar en varning om det valda organet inte finns med "Inkluderad" -status i väntelistan:

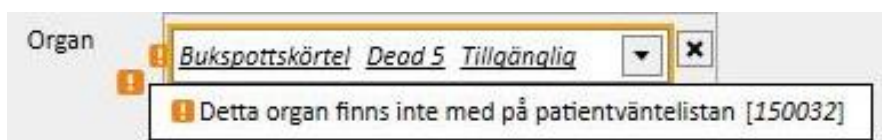

Ett fel signaleras om användaren väljer ett organ för vilket en fortfarande fungerande transplantation redan har:

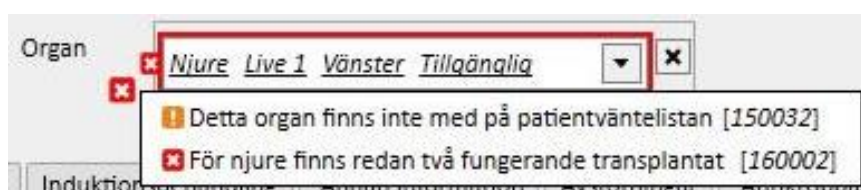

För att ange en transplantation måste följande flikar fyllas i:

- **Mottagare och donator:** I den här fliken kan **HLA** och **Serologi** jämföras mellan mottagare och donator. Annan information om donatorn och mottagaren finns även tillgänglig.
- **Induktionsbehandling:** Den här fliken används för att ange antalet cykler av plasmaferes och lägga till en eller flera läkemedel
- **Avstötningar:** I denna flik kan en eller flera avstötningar matas in. Varje avstötning innehåller allmän information t.ex. **Datum**, **Intervall som förflutit från transplantation**, **Typ** och **Kategori** och en eller flera **Behandlingscykler** kan även läggas till för avstötningen. Varje Behandlingscykel har **Datum**, antal **Immunadsorberande cykler** och antal **Plasmaferescyklar** och en eller flera läkemedel kan associeras med varje behandlingscykel

Mottagare och donator	Njure	Induktionsbehandling	Annan information	Avstötningar	Antikroppar	Test schemaläggning
Avstötningar						
Datum	Intervall från transplantation	Typ	Kategori			
18 aug 2015 00:00	5 månader 22 dagar	Akut	Cellulär			
1 post hittades						

Avstötning ✕

Datum	18 aug 2015 00:00	Intervall från transplantation	5 månader 22 dagar
Typ	Akut	Kategori	Cellulär

Behandlingsomgång

Datum	18 aug 2015	Immunadsorberande cykler	1
Plasmaferescykel	1		

Behandling vid avstötning

Status	Från	Till	Läkemedel/aktiv substans	ATC-kod	Dosering denna vecka	Dos
Aktiv	18 aug 2015		Mitopep - Nunpan	A02BC01	35.00 mg/ml	5 m

1 post hittades

Kommentär

OK Avbryt

- **Övrig information:** Den här fliken innehåller information om histologiska tester och information om komplikationer.
- **Antikroppar:** Den här fliken innehåller en lista över en eller flera antikroppar, var och en innehåller ett **Datum** och värdena för **klass 1 och 2 HLA-antigen**
- **Test schemaläggning:** Den här fliken används för att schemalägga instrumentella tester av patienten.

En flik läggs sedan till dynamiskt för varje organ som är involverat i transplantationen:

Transplantationsdata

Thompson, Josie Född 1950-10-23 (69y) Kön ♀ Kod. 166334 Status Aktiv/Transplantationsuppföljning

Transplantationsdata Avbryt Spara Skapa donator för transplantation...

Datum: 2020-04-27 16:09
 Klinik: Klinik
 Protokoll: Protokoll
 Transplantationsnummer: 2
 Ansvarig läkare: Ansvarig läkare
 Donator: Jahnston Emma DonorCode 2
 Organ: Bukspottskörtel Dead 5 Tillgänglig
 Hjärta Dead 1 Tillgänglig
 Lever Dead 4 Tillgänglig
 Njure Dead 3 Höger Tillgänglig

Mottagare och donator Njure Bukspottskörtel Lever Hjärta Induktionsbehandling Annan information Avstötningar Antikroppar Test schemaläggning

HLA				
	Mottagare	Donator	Matcha HLA	Matchar inte HLA
A	A3; A2	A1; A2		
B	B2; B1	B2; B3		
DR	DR2; DR1	DR1; DR3		
DQ		DQ2; DQ3		

Virusserologi och andra

	Mottagare	Donator
HBs Ag	Negativ	Negativ
HBs Ab	Negativ	Negativ
HBc Ab	Negativ	Negativ
HBV DNA		
HCV	Negativ	Negativ
PCR HCV	Negativ	Negativ
HIV	Negativ	Okänd
CMV IgG	Negativ	Negativ
Epstein-Barr		Negativ
Herpes Zoster HZV-IgM		
Herpes simplex		Negativ
VDRL	Negativ	Okänd
Ac IgG anti T Pallidum	Negativ	Okänd
Ac IgG anti-toxoplasmos		Okänd

Mottagare PRA-resultat

Senaste: % (0 - 100)
 Maximum: % (0 - 100)

Mottagare medicinska uppgifter

Mottagare vikt: 50 Kg (10 - 299,9)
 Mottagare BMI: 17,72 Kg/m²

Kommentar

Att spara en transplantation medför följande ändringar:

- **Transplantationssummering** beräknas igen. Organen som är involverade i transplantationen ställs in som "Fungerande"
- Tabellen "**Transplantationshistorik**" uppdateras med tillägg av en "Transplantation"-händelse.
- Om transplantationen omfattar en levande donator skapas en förflyttning som ändrar donatorns dialysstatus. Den nya statusinställningen är "**Donator**"
- En förflyttning som ändrar mottagarens dialysstatus skapas. Den nya statusinställningen är "**transplantationsuppföljning**"
- För varje organ som är involverat i transplantationen anges en förflyttning i "**Väntelista**" som ändrar statusen till "Utesluten för transplantation"
- För varje organ som är involverat i transplantationen ändras organets status från "Tillgänglig" till "Transplanterad" i donatorns data.

Systemet möjliggör även att spara redan utförda transplantationer för hantering av historiska uppgifter. I detta fall, om den inmatade transplantationen inte är den senaste i kronologisk ordning på nivå för individuell ordning, sker ingen ändring i **Transplantationssummering**.

20.1.2.2 LÄGGA TILL ETT MISSLYCKANDE

Ett transplantationsmisslyckande kan anges genom att klicka på knappen "Nytt misslyckande". Till skillnad från en transplantation, läggs ett misslyckande till på den individuella organnivån.

För att spara ett misslyckande måste användaren definiera **organet** som är involverat i misslyckandet och ange orsaken till **misslyckandet**.

Att spara ett misslyckande medför följande ändringar:

- **Transplantationssummering** beräknas igen. Organet som är involverat i misslyckandet får statusen "Misslyckad"
- Tabellen "**Transplantationshistorik**" uppdateras med tillägg av händelsen "Misslyckad".
- En förflyttning anges i "**Väntelista**" som ändrar statusen till "För-inkluderad"
- För varje organ som är involverat i transplantationen ändras organets status från "Transplanterad" till "Misslyckad" i donatorns data.

20.2 TRANSPLANTATIONER – KLINISK SEKTION

20.2.1 DONATORDATA

Sektionen "Donatordata" kan användaren hantera organdonatorer inom systemet.

Default Clinic

Donatordata Ny Exportera Excel Skriv ut

Efternamn Förnamn

Donatorotyp Donatorokod

	Efternamn	Andra efternamn	Förnamn	Donatorokod	Skapat, datum	Donatorotyp
	Freeman		Mason	DonorCode 1	25 feb 2015	Levande donator
	Johnston		Emma	DonorCode 2	25 feb 2015	Död donator

2 poster hittades

En ny donator kan anges genom att klicka på knappen "Ny".

Systemet hanterar två typer av donatorer:

- Levande donator
- Död donator

20.2.1.1 LEVANDE DONATOR

För att ange en levande donator måste fältet **"Donatortyp"** ställas in på "Levande donator". I detta fall måste levande givare vara en patient som redan finns i systemet. Alla patienter för vilka dialysstatusen är inställd på **"Donatorkandidat"** är kandidater.

Default Clinic

Donatordata Redigera Skriv ut

Skapat, datum	25 feb 2015	Donatorkod	DonorCode 1
Donator typ	Levande donator	Donatorklass	Class 2
Donator	Mason Freeman	Mottagare	
Immunologiskt förhållande		Relation	

Medicinska data

Längd	178 cm	Vikt	76,0 Kg
Blodgrupp	0	Rh-faktor	neg
Diabetes	Nej	Hypertoni	

HLA

A	A 1	A 2
B	B 1	B 2
DR	DR 1	DR 2
DQ	DQ 1	DQ 2

Serologi och övriga

	Negativt	Positivt	Okänd
HBs Ag	<input type="radio"/>	<input type="radio"/>	<input checked="" type="radio"/>
HBs Ab	<input checked="" type="radio"/>	<input type="radio"/>	<input type="radio"/>
HBc Ab	<input type="radio"/>	<input type="radio"/>	<input checked="" type="radio"/>
HBV DNA	<input type="radio"/>	<input type="radio"/>	<input type="radio"/>
HCV	<input checked="" type="radio"/>	<input type="radio"/>	<input type="radio"/>
PCR HCV	<input checked="" type="radio"/>	<input type="radio"/>	<input type="radio"/>
HIV	<input checked="" type="radio"/>	<input type="radio"/>	<input type="radio"/>
CMV IgG	<input type="radio"/>	<input type="radio"/>	<input checked="" type="radio"/>
Epstein-Barr	<input type="radio"/>	<input type="radio"/>	<input checked="" type="radio"/>
Herpes Zoster HZV-IgM	<input type="radio"/>	<input type="radio"/>	<input type="radio"/>
Herpes simplex	<input checked="" type="radio"/>	<input type="radio"/>	<input type="radio"/>
VDRL	<input checked="" type="radio"/>	<input type="radio"/>	<input type="radio"/>
Ac IgG anti T Pallidum	<input type="radio"/>	<input type="radio"/>	<input checked="" type="radio"/>
Ac IgG anti-toxoplasmos	<input type="radio"/>	<input type="radio"/>	<input checked="" type="radio"/>
Mantoux	<input checked="" type="radio"/>	<input type="radio"/>	<input type="radio"/>
Quantiferon	<input type="radio"/>	<input type="radio"/>	<input type="radio"/>

Organtillgänglighet

Organ	Organkod	Höger eller vänster	Status
Njure	Live 1	Vänster	Tillgänglig

1 post hittades

Kommentar

Om rollen "Designer" är aktiverad kan värdena i fälten "Immunologiskt förhållande", "Donatorklass" och "Relation" (kan väljas i rullgardinsmenyn) anpassas genom att man klickar på den lilla pennikonen som visas i det aktuella fältet. Mer information finns i sektion 4.5.1. i servicehandboken för TSS.

Systemet kontrollerar dessutom att givaren och mottagaren inte är samma patient.

Skapat, datum	2020-04-27	Donatorkod	DonorCode1
Donator typ	Levande donator	Donatorklass	Välj en post
Donator	Mason Freeman	Mottagare	Mason Freeman
Immunologiskt förhållande	Välj en post	Relation	Donator och mottagare måste vara olika [150010]

Om värden redan har matats in i fälten **längd, vikt, blodgrupp och Rh-faktor** har dessa data redan matats in i patientens sektion **medicinska data**. Om användaren ändrar ett av dessa fält och sparar donatorns data frågar systemet användaren om hon/han också vill uppdatera medicinska data.

!
Varning: 150021

Vill du också uppdatera vikt, längd, blodgrupp och Rh-faktor i patientens medicinska data?

Ja
Nej

20.2.1.2 DÖD DONATOR

För att ange en avliden donator måste fältet **"Donatortyp"** ställas in på "Död donator".

Default Clinic
Redigera Skriv ut

Donatordata

Skapat, datum	25 feb 2015	Donatorkod	DonorCode 2
Donatortyp	Död donator	Donatorklass	Class 1

Administrativa data

Förnamn	Emma	Efternamn	Johnston
Andra efternamn		Kön	Kvinna
Födelsedatum	23 sep 1938	Donatorålder	76 År
Donationsdatum	25 dec 2014	Skapande klinik	Hospital One - Default Clinic

Medicinska data

Dödsorsak		Typ av dödsfall	Hjärndöd
Längd	165 cm	Vikt	59,0 Kg
Blodgrupp	AB	Rh-faktor	pos
Diabetes		Hypertoni	

HLA

A	A 1	A 2	
B	B 2	B 3	
DR	DR 1	DR 3	
DQ	DQ 2	DQ 3	

Serologi och övriga

	Negativt	Positivt	Okänd
HBs Ag	<input checked="" type="radio"/>	<input type="radio"/>	<input type="radio"/>
HBs Ab	<input checked="" type="radio"/>	<input type="radio"/>	<input type="radio"/>
HBc Ab	<input checked="" type="radio"/>	<input type="radio"/>	<input type="radio"/>
HBV DNA	<input type="radio"/>	<input type="radio"/>	<input type="radio"/>
HCV	<input checked="" type="radio"/>	<input type="radio"/>	<input type="radio"/>
PCR HCV	<input checked="" type="radio"/>	<input type="radio"/>	<input type="radio"/>
HIV	<input type="radio"/>	<input type="radio"/>	<input checked="" type="radio"/>
CMV IgG	<input checked="" type="radio"/>	<input type="radio"/>	<input type="radio"/>
Epstein-Barr	<input checked="" type="radio"/>	<input type="radio"/>	<input type="radio"/>
Herpes Zoster HZV-IgM	<input type="radio"/>	<input type="radio"/>	<input type="radio"/>
Herpes simplex	<input checked="" type="radio"/>	<input type="radio"/>	<input type="radio"/>
VDRL	<input type="radio"/>	<input type="radio"/>	<input checked="" type="radio"/>
Ac IgG anti T Pallidum	<input type="radio"/>	<input type="radio"/>	<input checked="" type="radio"/>
Ac IgG anti-toxoplasmos	<input type="radio"/>	<input type="radio"/>	<input checked="" type="radio"/>
Mantoux	<input type="radio"/>	<input type="radio"/>	<input checked="" type="radio"/>
Quantiferon	<input type="radio"/>	<input type="radio"/>	<input type="radio"/>

Organtillgänglighet

Organ	Organkod	Höger eller vänster	Status
Bukspottskörtel	Dead 5		Tillgänglig
Hjärta	Dead 1		Tillgänglig
Lever	Dead 4		Tillgänglig
Njure	Dead 2	Vänster	Transplanterad
Njure	Dead 3	Höger	Tillgänglig

I detta fall måste användaren ange administrativa uppgifter (**förnamn, efternamn, andra efternamn, kön, födelsedatum**).

Användaren kan även ange medicinska data såsom **vikt, längd, blodgrupp, Rh-faktor** o.s.v. för avlidna donatorer.

Systemet visar ett varningsmeddelande om en avliden givare med samma förnamn, efternamn, andra efternamn och födelsedatum redan finns i systemet.

Administrativa data	
Förnamn	Emma
Andra efternamn	
Födelsedatum	
Donationsdatum	yyyy-mm-dd
Efternamn	Johnston
Kön	Välj en post
Donatorålder	
Skapande klinik	Skapande klinik

Om rollen "Designer" är aktiverad kan värdena i fälten "Donatorklass", "Dödsorsak" och "Dödstyp" (kan väljas i rullgardinsmenyn) anpassas genom att man klickar på den lilla pennikonen som visas i det aktuella fältet. Mer information finns i sektion 4.5.1. i servicehandboken för TSS.

Övriga uppgifter som finns i denna sektion som är relevanta för donatorn (oavsett levande eller avliden) är **HLA** och **Serologi**. Denna information jämförs med mottagarens detaljer under transplantationens skapande.

Användaren måste lägga till donatorns transplanterbara organ i sektionen **organtillgänglighet**.

Organtillgänglighet ✕

<p>Organ ✚ <input type="text"/></p> <p>Organ kod <input type="text"/></p> <p>Stad <input type="text"/></p> <p>Organhistorik</p> <table border="1" style="width: 100%; border-collapse: collapse;"> <thead> <tr> <th style="width: 30%;">Datum</th> <th style="width: 70%;">Kommentar</th> </tr> </thead> <tbody> <tr> <td colspan="2" style="text-align: center;">Inga data</td> </tr> </tbody> </table>	Datum	Kommentar	Inga data		<p>Status <input type="text" value="Ny"/></p> <p>Sjukhus <input type="text" value="Sjukhus"/></p>
Datum	Kommentar				
Inga data					

Buksampann

Hjärta

Lever

Njure

För en levande donator kan endast en **Njure** transplanteras (specificera höger eller vänster)

För en avliden donator kan följande organ transplanteras:

- Njure (specificera om höger, vänster eller båda njurarna kan doneras)
- Lever
- Hjärta
- Bukspottskörtel

När ett eller flera organ läggs till och donatorns data har sparats, får organen statusen "Tillgänglig".

Organtillgänglighet				
Organ	Organkod	Höger eller vänster	Status	
Njure	Live 1	Vänster	Tillgänglig	

1 post hittades

För varje organ som är involverat i en transplantation, ändras organets status från "Tillgänglig" till "Transplanterad"

Organtillgänglighet				
Organ	Organkod	Höger eller vänster	Status	
Bukspottskörtel	Dead 5		Tillgänglig	
Hjärta	Dead 1		Tillgänglig	
Lever	Dead 4		Tillgänglig	
Njure	Dead 2	Vänster	Transplanterad	
Njure	Dead 3	Höger	Tillgänglig	

5 poster hittades

Vid en misslyckad transplantation, ställs statusen in på "Misslyckad"

Organtillgänglighet				
Organ	Organkod	Höger eller vänster	Status	
Bukspottskörtel	Dead 5		Misslyckades	
Hjärta	Dead 1		Transplanterad	
Lever	Dead 4		Transplanterad	
Njure	Dead 2	Vänster	Transplanterad	
Njure	Dead 3	Höger	Transplanterad	

5 poster hittades

20.2.2 KLINIKVÄNTELISTA

I sektionen "Klinikväntelista" visas all information om statusen för väntelistorna för alla klinikens patienter.

▼ Konfigurationsparametrar
Anamnes
Externa rapporter
Klinikens hemsida
✕
+

Default Clinic

Klinikväntelista

Statistik

Status	Total	Njure	Bukspottskörtel	Hjärta	Lever
För-inkluderad	0	0	0	0	0
Förstudie	0	0	0	0	0
Studie pågår	0	0	0	0	0
Tillfälligt utesluten	0	0	0	0	0
Utesluten	42	10	11	10	11
Utesluten för transplantation	1	1	0	0	0
Inkluderad	1	0	0	1	0
Kontakta som reserv	0	0	0	0	0
Varje status	44	11	11	11	11

Klinikväntelista, filter

Kandidatens status: Organ:

Patient:

Organ	Patientkod	Efternamn	Andra efternamn	Förnamn	Status, väntelista	Patie
Bukspottskö...	39807	Aitken	Lambert	David	Utesluten (10 February 2015)	Hem
Bukspottskö...	399489	Brennan		Nicholas	Utesluten (10 February 2015)	Hem
Bukspottskö...	3478	Freeman		Mason	Utesluten (25 February 2015)	Doni
Bukspottskö...	93710	Hartley		Sarah	Utesluten (10 February 2015)	Hem
Bukspottskö...	16821	Metcalfe		Jonathan	Utesluten (10 February 2015)	Hem
Bukspottskö...	63416	Middleton		Mary	Utesluten (10 February 2015)	Hem
Bukspottskö...	39841	Moore		Eleanor	Utesluten (10 February 2015)	Hem
Bukspottskö...	47829	Morton		Katherine	Utesluten (10 February 2015)	Hem
Bukspottskö...	137560	Newman		Noah	Utesluten (10 February 2015)	Amb
Bukspottskö...	72362	Saunders		Benjamin	Utesluten (10 February 2015)	Perit
Bukspottskö...	166334	Thompson		Josie	Utesluten (10 February 2015)	Tran
Hjärta	39807	Aitken	Lambert	David	Utesluten (10 February 2015)	Hem
Hjärta	399489	Brennan		Nicholas	Utesluten (10 February 2015)	Hem
Hjärta	3478	Freeman		Mason	Utesluten (25 February 2015)	Doni
Hjärta	93710	Hartley		Sarah	Utesluten (10 February 2015)	Hem
Hjärta	16821	Metcalfe		Jonathan	Utesluten (10 February 2015)	Hem
Hjärta	63416	Middleton		Mary	Utesluten (10 February 2015)	Hem
Hjärta	39841	Moore		Eleanor	Utesluten (10 February 2015)	Hem
Hjärta	47829	Morton		Katherine	Utesluten (10 February 2015)	Hem
Hjärta	137560	Newman		Noah	Utesluten (10 February 2015)	Amb
Hjärta	72362	Saunders		Benjamin	Utesluten (10 February 2015)	Perit
Hjärta	166334	Thompson		Josie	Inkluderad (25 February 2015)	Tran
Lever	39807	Aitken	Lambert	David	Utesluten (10 February 2015)	Hem
Lever	399489	Brennan		Nicholas	Utesluten (10 February 2015)	Hem
Lever	3478	Freeman		Mason	Utesluten (25 February 2015)	Doni

44 poster hittades

Tabellen "Statistik" anger antalet patienter i en given väntelista för ett givet organ.

När användaren klickar på en ruta i tabellen "Statistik", ställer systemet automatiskt in filtret i vyn nedan så att endast de patienter som uppfyller de nödvändiga villkoren visas.

Konfigurationsparametrar
Anamnes
Externa rapporter
Klinikens hemsida
✕
+

Default Clinic

Klinikväntelista

Statistik

Status	Total	Njure	Bukspottskörtel	Hjärta	Lever
För-inkluderad	0	0	0	0	0
Förstudie	0	0	0	0	0
Studie pågår	0	0	0	0	0
Tillfälligt utesluten	0	0	0	0	0
Utesluten	42	10	11	10	11
Utesluten för transplantation	1	1	0	0	0
Inkluderad	1	0	0	1	0
Kontakta som reserv	0	0	0	0	0
Varje status	44	11	11	11	11

Klinikväntelista, filter

Kandidatens status Utesluten

Patient Patient

Organ Hjärta

Organ	Patientkod	Efternamn	Andra efternamn	Förnamn	Status, väntelista	Patient
Hjärta	39807	Aitken	Lambert	David	Utesluten (10 February 2015)	Hemod
Hjärta	399489	Brennan		Nicholas	Utesluten (10 February 2015)	Hemod
Hjärta	3478	Freeman		Mason	Utesluten (25 February 2015)	Donatc
Hjärta	93710	Hartley		Sarah	Utesluten (10 February 2015)	Hemod
Hjärta	16821	Metcalfe		Jonathan	Utesluten (10 February 2015)	Hemod
Hjärta	63416	Middleton		Mary	Utesluten (10 February 2015)	Hemod
Hjärta	39841	Moore		Eleanor	Utesluten (10 February 2015)	Hemod
Hjärta	47829	Morton		Katherine	Utesluten (10 February 2015)	Hemod
Hjärta	137560	Newman		Noah	Utesluten (10 February 2015)	Ambul
Hjärta	72362	Saunders		Benjamin	Utesluten (10 February 2015)	Peritor

10 poster hittades

21 TILLVALSMODUL: EUROTRANSPLANT

21.1 EUROTRANSPLANT DATA

21.1.1 ÖVERSIKT AV ADMINISTRATIVA TRANSPLANTATIONSUPPGIFTER

Eurotransplantsektionen visar alla signifikanta data för patienten för Eurotransplant och omfattar 3 skärmar, indelade i flikar:

- **Översikt av administrativa transplantationsuppgifter:** Visar relevanta allmänna administrativa data för Eurotransplant
- **Patientsammanfattning:** Visar patientens anamnes som är giltig för Eurotransplant.
- **Transplantationsundersökningar:** Visar listan över undersökningar som har utförts för Eurotransplant.
- Skärmen **Översikt över administrativa data** innehåller olika fält som innehåller patientdetaljer, annan redigerbar och skrivskyddad information och endast relaterad till Eurotransplant och tagen från sektionen **Administrativa data** (röd ruta).

Thompson, Josie Född 1950-10-23 (69y) Kön ♀ Kod. 166334 Status Aktiv/Transplantationsuppföljning

Eurotransplant data

Översikt av administrativa transplantationsuppgifter | Översikt av transplantationshistorik | Transplantationsundersökningar

Nästa allmänna utvärdering: 2017-02-24

Kommentar

Hänvisade sjukhus: Hospital Three

Transplantation status: Transplantation status 1

Efternamn	Thompson	Förnamn	Josie
Namn som ogift		Födelsedatum	23 okt 1950
Kön	Kvinna	Etnicitet	
Gata	92 Ponteland Rd	Postnr	CB10 8ZC
Stad	HOWLETT END	Nationalitet	
Patienttelefon: Bostad		Patienttelefon: Bostad (2)	
Patienttelefon: Arbete		Patienttelefon: Mobil	
Försäkringsbolagets namn		Nat. försäkringsnummer	654321
EDTA-nummer			

Kommentar till transplantationsstatus

- Bortsett från standardvalideringen som härrör från typen av lagrat värde, har vissa fält i Eurotransplantsektionen ytterligare validering som härrör från fältets giltighetstid.
- För att vissa uppgifter ska uppdateras ständigt, sparas datumet för den senaste ändringen för vissa fält och en giltighetsperiod ställs in.
- När det aktuella datumet är efter utgångsdatumet i fältet, visas en valideringsvarning i respektive fält.
- Giltighetsperioden för dessa fält anges i sektionen Master Data och kan specificeras för ett definierat "Remitterande sjukhus" och gäller för alla patienterna (se avsnitt 4.2.12 i servicemanualen).

Vi tar nu en detaljerad titt på denna nya typ av validering:

- När Eurotransplantsektionen rörande en patient öppnas för första gången är fälten tomma, utan validering

The screenshot shows the Eurotransplant data entry interface for patient Thompson, Josie. The patient's details are highlighted with a red box. The form includes fields for name, date of birth, gender, address, and insurance information.

Efternamn	Thompson	Förnamn	Josie
Namn som ogift		Födelsedatum	23 okt 1950
Kön	Kvinna	Etnicitet	
Gata	92 Ponteland Rd	Postnr	CB10 8ZC
Stad	HOWLETT END	Nationalitet	
Patienttelefon: Bostad		Patienttelefon: Bostad (2)	
Patienttelefon: Arbete		Patienttelefon: Mobil	
Försäkringsbolagets namn		Nat. försäkringsnummer	654321
EDTA-nummer			

- I denna fas kan inte fälten med utgångsdatum särskiljas. Fyll därför i de redigerbara fälten på skärmen Översikt över transplantationsadministrationsdata och spara dem.
- En klockikon visas nu intill fältet **Transplantationsstatus**, vilket indikerar att det här fältet har ett utgångsdatum. Den här ikonen är en knapp som öppnar en popuppmeny med 3 värden: **Senaste ändringsdatum**, **Ändrad av** och **Utgångsdatum**.

Thompson, Josie [166334] HD-klinikens behandlingar avslutas Eurotransplant inställningar +

Thompson, Josie Född 1950-10-23 (69y) Kön Q Kod. 166334 Status Aktiv/Transplantationsuppföljning

Eurotransplant data Redigera Skriv ut

Översikt av administrativa transplantationsuppgifter Översikt av transplantationshistorik Transplantationsundersökningar

Nästa allmänna utvärdering 24 feb 2017

Kommentar

Hänvisade sjukhus Hospital Three

Efternamn Thompson

Namn som ogift

Kön Kvinna

Gata 92 Ponteland Rd

Stad HOWLETT END

Patienttelefon: Bostad

Patienttelefon: Arbete

Försäkringsbolagets namn

EDTA-nummer

Kommentar till transplantationsstatus

Transplantation status Transplantation status 1

Senaste uppdateringsdatum 28 apr 2020 09:23

Ändrad av demouser

Utgångsdatum

Postnr CB10 8ZC

Nationalitet

Patienttelefon: Bostad (2)

Patienttelefon: Mobil

Nat. försäkringsnummer 654321

- **Senaste ändringsdatum** är datumet när fältet ändrades/ställdes in senast, **Ändrad av** innehåller användaren som ändrade/ställde in fältet senast och **Utgångsdatum** är summan av **Senaste uppdateringsdatum + Giltighetsperiod** som anges i Master Data-sektionen.
- Ingen giltighetsperiod har ställts in för Transplantationsstatusen. Därför är Utgångsdatumet tomt och valideringen fungerar inte.
- Om en giltighetsperiod på 5 dagar ställs in för Transplantationsstatusen i sektionen Master Data, blir situationen följande

Thompson, Josie [166334] HD-klinikens behandlingar avslutas Eurotransplant inställningar +

Globala masterdata Ställ in standard för alla Redigera Skriv ut

Eurotransplant inställningar

✓ 'Eurotransplant inställningar' har sparats

Eurotransplant inställningslista

Fält	Fält för beräkning av utgångsdatum	Giltig för	Typ	Remitterat sjukhus	Använd som standard
Transplantation status	Egen	5	Dagar		✓

Transplantation status Transplantation status 1

Senaste uppdateringsdatum 28 apr 2020 09:23

Ändrad av demouser

Utgångsdatum 03 maj 2020 09:23

- I detta läge blir valideringen effektiv och värdet accepteras eftersom det aktuella datumet inte har passerat utgångsdatumet (och därmed visas ingen varningsikon).
- Om ingen ändring görs i detta fält under 6 dagar uppstår denna situation på den sjätte dagen.

Thompson, Josie [166334] HD-klinikens behandlingar avslutas

Thompson, Josie Född 1950-10-23 (69y) Kvinna Kod. 166334 Status Aktiv/Transplantationsuppföljning

Eurotransplant data Redigera Skriv ut

Översikt av administrativa transplantationsuppgifter Översikt av transplantationshistorik Transplantationsundersökningar

Nästa allmänna utvärdering 24 feb 2017

Kommentar

Hänvisade sjukhus	Hospital Three	Transplantation status	Transplantation status 1
Efternamn	Thompson	Födelsedatum	23 okt 1950
Namn som ogift		Etnicitet	
Kön	Kvinna	Postnr	CB10 8ZC
Gata	92 Ponteland Rd	Nationalitet	
Stad	HOWLETT END	Patienttelefon: Bostad	
Patienttelefon: Bostad		Patienttelefon: Bostad (2)	
Patienttelefon: Arbete		Patienttelefon: Mobil	
Försäkringsbolagets namn		Nat. försäkringsnummer	654321
EDTA-nummer			

Kommentar till transplantationsstatus

Transplantation status har upphört att gälla för denna patient [170000]

- I det här fallet kan vi se att valideringen av utgångsdatumet har misslyckats för detta fält. Valideringen är en varning och förhindrar inte att formuläret sparas.
- Varningen informerar oss om att värdet vi har lagt till är "föråldrat". Det ska därför uppdateras till ett nyare värde som är mer tillförlitligt. I det här fallet kan vi växla till formatredigeringsläget och välja det nya värdet som motsvarar det aktuella datumet (om värdet fortfarande är detsamma, välj ett annat och välj sedan det aktuella värdet igen).

- Valideringen försvinner nu och det senaste uppdateringsdatumet blir det aktuella datumet.

Thompson, Josie [166334] x HD-klinikens behandlingar avslutas +

Thompson, Josie Född 1950-10-23 (69y) Kvinna Kod. 166334 Status Aktiv/Transplantationsuppföljning

Eurotransplant data Avbryt Spara

Översikt av administrativa transplantationsuppgifter Översikt av transplantationshistorik Transplantationsundersökningar

Nästa allmänna utvärdering 2017-02-24

Kommentar

Hänvisade sjukhus Hospital Three x ...

Efternamn Thompson

Namn som ogift

Kön Kvinna

Gata 92 Ponteland Rd

Stad HOWLETT END

Patienttelefon: Bostad

Patienttelefon: Arbete

Försäkringsbolagets namn

EDTA-nummer

Kommentar till transplantationsstatus

Transplantation status Transplantation status 1

Senaste uppdateringsdatum 28 apr 2020 09:23

Ändrad av demouser

Anpassat utgångsdatum yyyy-mm-dd hh:mm

Utgångsdatum 03 maj 2020 09:23

Återställ anpassat utgångsdatum

Patienttelefon: Bostad (2)

Patienttelefon: Mobil

Nat. försäkringsnummer 654321

- Pop-up-meny visar därför det aktuella datumet som **Senaste ändringsdatum** och nytt **Utgångsdatum**; det finns inte längre någon varning i fältet och när formuläret har sparats uppdateras fältet korrekt.
- För att ta bort varningen även om det uppdaterade värdet inte är tillgängligt för patienten, kan användaren endast förlänga utgångsdatumet för det aktuella fältet för den aktuella patienten utan att ändra fältets giltighetsperiod (vilket kan ställas in på sektionen Master Data), eftersom detta gäller för alla patienter.
- För att göra detta, ställ in det nya utgångsdatumet i fältet **Anpassat utgångsdatum** i popuppmenyn.

Thompson, Josie [166334] x HD-klinikens behandlingar avslutas +

Thompson, Josie Född 1950-10-23 (69y) Kvinna Kod. 166334 Status Aktiv/Transplantationsuppföljning

Eurotransplant data Avbryt Spara

Översikt av administrativa transplantationsuppgifter Översikt av transplantationshistorik Transplantationsundersökningar

Nästa allmänna utvärdering 2017-02-24

Kommentar

Hänvisade sjukhus Hospital Three x ...

Efternamn Thompson

Namn som ogift

Kön Kvinna

Gata 92 Ponteland Rd

Stad HOWLETT END

Patienttelefon: Bostad

Patienttelefon: Arbete

Försäkringsbolagets namn

EDTA-nummer

Kommentar till transplantationsstatus

Transplantation status Transplantation status 1

Senaste uppdateringsdatum 28 apr 2020 09:23

Ändrad av demouser

Anpassat utgångsdatum 2020-04-02 05:00

Utgångsdatum 02 apr 2020 05:00

Återställ anpassat utgångsdatum

Patienttelefon: Bostad (2)

Patienttelefon: Mobil

Nat. försäkringsnummer 654321

- Utgångsdatumet blir nu detsamma som det nyligen inställda Anpassat utgångsdatum och varningen försvinner därmed. Formuläret måste sparas för att aktivera ändringarna.
- I vissa fall är det nödvändigt att ta bort Anpassat utgångsdatum för att aktivera giltighetstiden som är inställd på den allmänna nivån för att återfå kontrollen över Utgångsdatumet. Detta kan göras genom att klicka på knappen Återställ anpassat utgångsdatum i popup-meny.

- För att ställa in och återställa Anpassat utgångsdatum måste användaren ha de behörigheter som krävs via FME User Management och formuläret måste vara i Redigeringsläge.

Thompson, Josie [166334] HD-klinikens behandlingar avslutas

Thompson, Josie Född 1950-10-23 (69y) Kön Q Kod. 166334 Status Aktiv/Transplantationsuppföljning

Eurotransplant data Avbryt Spara

Översikt av administrativa transplantationsuppgifter Översikt av transplantationshistorik Transplantationsundersökningar

Nästa allmänna utvärdering 2017-02-24

Kommentar

Hänvisade sjukhus Hospital Three

Efternamn Thompson

Namn som ogift

Kön Kvinna

Gata 92 Ponteland Rd

Stad HOWLETT END

Transplantation status Transplantation status 1

Senaste uppdateringsdatum 28 apr 2020 09:23

Ändrad av demouser

Anpassat utgångsdatum yyyy-mm-dd hh:mm

Utgångsdatum 03 maj 2020 09:23

Återställ anpassat utgångsdatum

Patienttelefon: Bostad (2)

Patienttelefon: Mobil

Nat. försäkringsnummer 654321

EDTA-nummer

Kommentar till transplantationsstatus

- När inställningarna i Master Data är sådana att utgångsdatumet beräknas baserat på värdet i ett annat fält, istället för det senaste ändringsdatumet i det aktuella fältet (se avsnitt 4.2.12 i Servicehandboken), så visar popup-fönstret det senaste uppdateringsdatumet (det datum som inte används för beräkning av utgångsdatum) och värdet för det definierade fältet.

Thompson, Josie [166334] HD-klinikens behandlingar avslutas Eurotransplant inställningar

Globala masterdata Ställ in standard för alla Redigera Skriv ut

✓ 'Eurotransplant inställningar' har sparats

Eurotransplant inställningslista

Fält	Fält för beräkning av utgångsdatum	Giltig för	Typ	Remitterat sjukhus	Använd som standard
Transplantation status	Nästa allmänna utvärdering	5	Dagar		<input checked="" type="checkbox"/>

Thompson, Josie [166334] HD-klinikens behandlingar avslutas Eurotransplant inställningar

Thompson, Josie Född 1950-10-23 (69y) Kön Q Kod. 166334 Status Aktiv/Transplantationsuppföljning

Eurotransplant data Avbryt Spara

Översikt av administrativa transplantationsuppgifter Översikt av transplantationshistorik Transplantationsundersökningar

Nästa allmänna utvärdering 2017-02-24

Kommentar

Hänvisade sjukhus Hospital Three

Efternamn Thompson

Namn som ogift

Kön Kvinna

Gata 92 Ponteland Rd

Stad HOWLETT END

Transplantation status **Transplantation status 1**

Senaste uppdateringsdatum 28 apr 2020 09:23

Ändrad av demouser

Nästa allmänna utvärdering 24 feb 2017 00:00

Anpassat utgångsdatum yyyy-mm-dd hh:mm

Utgångsdatum 01 mar 2017 00:00

Återställ anpassat utgångsdatum

Patienttelefon: Mobil

Nat. försäkringsnummer 654321

EDTA-nummer

Kommentar till transplantationsstatus

- Hantering och validering av utgångsdatum är möjlig för alla Eurotransplantsektionsfält med klockikonen intill dem, precis som beskrivs för fältet Transplantationsstatus.

För fält med ikonen som föreställer en mänskliga figur intill dem sparas endast användaren som gjorde den senaste ändringen i fältet, utan datumvalideringssystem.

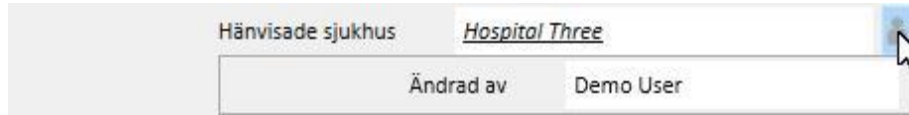

21.1.2 TRANSPLANTATION PATIENTHISTORIK SUMMERING

Den mellersta fliken i Eurotransplantsektionen innehåller ett antal fält relaterade till patientens anamnes. Många av dessa data måste hållas ständigt uppdaterade och deras utgångsdatum hanteras därför exakt som för Transplantationsstatus, som beskrivs i föregående punkt (blå låda).

Här finns det även några skrivskyddade fält som tas från patientens medicinska data (röd ruta).

Thompson, Josie [166334] × HD-klinikens behandlingar avslutas Eurotransplant inställningar +

Thompson, Josie Född 1950-10-23 (69y) Kvinna Kod. 166334 Status Aktiv/Transplantationsuppföljning

Eurotransplant data Avbryt Spara

Översikt av administrativa transplantationsuppgifter Översikt av transplantationshistorik Transplantationsundersökningar

Nästa allmänna utvärdering yyyy-mm-dd

Kommentar

Peritonealdialys Ja Nej Hemodialys Ja Nej

Datum för första dialys efter transplantation yyyy-mm-dd

Blodgrupp B Rh-faktor ccDEe pos

Renal diagnos för transplantation (ICD10) Renalt diagnos för transplantation

Släpp en fil här eller klicka på nedanstående knapp för att öppna filväljaren

Allergi förteckning

Datum	Allergityp	Allergityp, specifikation	Detaljer
24 feb 2017	Djur		
23 feb 2017	Mat		

2 poster hittades

Patientlängd 168 cm Patientvikt 50,00 Kg

Body mass index 17,72 Kg/m²

Residualdiures ml Datum för fynd av residualdiures yyyy-mm-dd

(Pre-) Transfusioner Välj en post Graviditeter

Föregående organtransplantationer

Organ	Datum för första dialys efter transplantation	Orsak till förlust av funktion	Datum för funktionsförlust
+			

Potentiell levande donator tillgänglig Ja Nej Blåskapacitet ml

Elakartade befintliga sjukdomar Allvarliga sjukdomar (1) Ja Nej

Allvarliga sjukdomar (2)

Sjukdomsnamn	Sjukdomsdatum	Bilaga
test1	2017-02-24	Släpp en fil här eller klicka på nedanstående knapp för att öppna filväljaren
test2	2017-02-21	Släpp en fil här eller klicka på nedanstående knapp för att öppna filväljaren

Observera att denna sektion innehåller fältet "Allvarliga sjukdomar" (2), vilket är en tabell och har utgångsdatumvalidering. I det här fallet anses fältet ha uppdaterats när något fält på någon rad i tabellen ändras, när en ny rad (även en tom rad) läggs till eller när en rad raderas.

Sjukdomsnamn	Sjukdomsdatum	Bilaga
test1	2017-02-24	Släpp en fil här eller klicka på nedanstående knapp för att öppna filväljaren
test2	2017-02-21	Släpp en fil här eller klicka på nedanstående knapp för att öppna filväljaren

Alla tabellfält med utgångsdatumvalidering fungerar på samma sätt som "Allvarliga sjukdomar (2)".

21.1.3 TRANSPLANTATIONSUNDERSÖKNINGAR

Den tredje fliken i avsnittet Eurotransplant innehåller en lång lista med fält (de flesta av tabelltyp) med hänvisning till patientens undersökningar (t.ex. röntgen, datortomografi, kransartärangiogram o.s.v.). Alla dessa fält måste alltid vara uppdaterade så att alla har utgångsdatumvalidering.

Varje rad i dessa undersökningar har samma struktur:

- Datum för konstaterande: Datufält som gäller den aktuella raden
- Bilaga: Alla dokument som är bifogade raden
- Ansvarig läkare: Läkare som är ansvarig för den aktuella raden (klinikpersonal)
- Läkarens bedömning: rullgardinsmeny som kan konfigureras från Master Data (se avsnitt 4.2.12 i Servicehandboken) som innehåller läkarens utvärdering avseende aktuell rad
- Läkarens kommentar: Ledigt textfält för att föra in läkarens kommentar
- Ändring av sektionen utvärdering: Användaren som senast uppdaterade fältet "Utvärdering av läkare" för aktuell rad (ett värde ställs in automatiskt av systemet)

Datum för konstaterande	Bilaga	Ansvarig läkare	Utvärdering av läkare	Läkarens kommentar	Ändring av sektionen utvärdering
24 feb 2017		nurse1	test1	xxx	Demo User
22 feb 2017		nurse1	test1	yyy	Demo User

Denna del av formuläret innehåller en rad skrivskyddade värden som tas från patientens labbdata.

Till skillnad från administrativa data och patienthistorikdata (som är unika för patienten) innehåller varje laboratorieparameter en uppsättning fält (vissa med värden och andra utan) och de upprepas med tiden. I den här sektionen visar vi en uppsättning av dessa fält (användbart för Eurotransplant) med datumet för senaste uppdatering för varje fält.

I formuläret nedan kan vi se att värdena **Hbs Ag**, **Hbs Ab-värde**, **HIV-status** och **HIV-status (ELISA)** har matats in i labbdatan den 17/08/2010 och **Hbs Ab** i labbdatan den 14/04/2009.

HBsAc (mu/ml + Alfa)		Hbs Ag	Negativ	(2010-08-17)
HBs Ab	(2009-04-14)	HBs Ab-värde	46,80 IE/l	(2010-08-17)
Hbc Ab		HBe Ag		
HBe Ab		HIV-status	Negativ	(2010-08-17)
HIV2 status		HCV status (RIBA eller Western Blot)		
HCV status (RT_PCR)		HCV Rna		
HCV status (ELISA)	Negativ (2010-08-17)	Cytomegalovirus CMV IgG		
Cytomegalovirus CMV IgM		Epstein-Barr virus EBV IgG		
Epstein-barr virus EBV IgM		Toxoplasmos IgG		
Toxoplasmos IgM		VDRL		
Herpes simplex IgG		Herpes simplex IgM		
Herpes zoster HZV-IgG		Herpes zoster HZV-IgM		
Homocystein				

22 BILAGA

22.1 ÄNDRA SESSIONSORDINATION FÖR THERAPY MONITOR

Detta kapitel beskriver proceduren som måste följas för att lösa problemet i följande fall:

- En användare skapar en ny session för en patient på Therapy Monitor och en 5008-ordination kan laddas ned från Therapy Support Suite eftersom den för närvarande är schemalagd för patienten.
- Av någon anledning kan det vara nödvändigt att ändra ordinationen för en Therapy Monitor-session för att arbeta med en 4008-maskin (en fungerande 5008-maskin finns t.ex. inte tillgänglig för närvarande).

Det finns två möjliga lösningar:

Om det inte finns någon behandling i Therapy Support Suite, gör på följande sätt:

- Skapa en ny ordination i Therapy Support Suite för den önskade maskinen (t.ex. 4008)
- Schemalägg den (ordinationen) för den valda patienten